



Е. КОСТИНА

Учтитесь

КРОИТЬ
И ШИТЬ

847625

Е. КОСТИНА

Обязательный
экземпляр

Учимся
**КРОИТЬ
И ШИТЬ**

КУРСКОЕ КНИЖНОЕ ИЗДАТЕЛЬСТВО

1961

847625

ОТ АВТОРА

Элементарными навыками шитья владеет большинство женщин. Однако далеко не все пользуются правильными и удобными приемами. Учитывая это, в первых разделах книги мы рассказываем о том, как выбрать фасон одежды, подобрать ткань, приводим общие сведения об инструменте и приспособлениях, объясняем термины и виды швейных работ.

Научиться шить не очень трудно. Надо лишь усвоить основные правила построения чертежей выкроек, знать принципы раскройки ткани и последовательность швейных операций.

Начинать надо с простых вещей — белья, детской одежды, постепенно переходя к более сложным. В таком порядке и расположен материал книги. В нее включены модели детской и женской одежды. Раскрой и пошив мужской одежды не дается, так как требует более высокой квалификации. Исключения составляют приведенные модели мужской пижамы, трусиков и верхних рубашек.

Книга рассчитана на широкий круг читательниц, главным образом, на молодых хозяек.

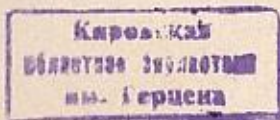

КАК ВЫБРАТЬ ФАСОН И ТКАНЬ

У каждой женщины есть платье, которое идет ей больше других. Очевидно, это потому, что фасон и ткань его хорошо подобраны, удачно сочетаются с фигурой, цветом волос, глаз.

Журналы предлагают десятки моделей. Какую же из них выбрать? Это зависит прежде всего от ваших внешних данных. Следуя моде, нельзя слепо покоряться ее капризам.

Умение посмотреть на себя со стороны, учесть все недостатки своей фигуры — очень важное качество для того, кто хочет быть хорошо одетым. Модели, как известно, создаются на пропорционально сложенную правильную фигуру. Однако, несколько видоизменив фасон, всегда можно приспособить его к индивидуальным особенностям.

Так, неотрезное по талии платье худощавой женщине лучше носить с широким поясом, а полной — без него. Полные женщины могут сделать себя гораздо стройнее, правильно выбрав фасон одежды. Им не надо юбки с блузками, платья спортивного покроя. Полным надо отказаться от поперечных линий, больших накладных карманов, воланов, оборок, драпировок, клешевых юбок, очень коротких или пышных рукавов, то есть от всего, что делает фигуру зрительно полнее. Как бы ни были модны короткие юбки, следует предпочитать более длинные. Жакеты лучше делать прямыми, свободными или полуприлегающими, а по длине — закрывающими бедра.

Одежда полной женщины должна быть строгой, сдержанной и по форме и по расцветке. Тканей ярких тонов с крупным рисунком надо избегать, а носить ли-

бо темные вещи — черные, синие, — либо приглушенных вялых расцветок.

Особенно подчеркивают полноту узкие облегающие платья, затянутый лиф. При чрезмерном объеме груди рекомендуется нагрудную вытачку перенести в линию бокового шва (об этом мы рассказываем ниже).

Короткую полную шею помогают скрыть удлиненные вырезы горловины, а также узкие шалевые воротники.

При низком росте, естественно, не стоит шить платье с крупными деталями: большими карманами, широкими поясами и т. п.

Высокую худощавую фигуру уменьшат кокетки, перечерченные линии фасона, пышные юбки, перехваченные кушаком. При очень высоком росте не следует делать неотрезные по талии платья.

Напрасно некоторые женщины думают, что плоскую фигуру помогает скрыть просторная одежда: блузки с напуском, юбки в сборку. В такой одежде линии тела вовсе не теряются. Лучше выбрать платье с не очень широким лифом и мягкими вытачками на нем, расклешенное книзу и надевать под него накрахмаленную нижнюю юбку. Узкие плечи удачно маскируются цельнокроеными рукавами.

Сутулость, выступающие лопатки, круглая спина не будут бросаться в глаза, если сделать спину лифа с мягкими складками или сборками, выходящими из-под кокетки.

При выступающем животе надо шить юбки с накладными или подкройными отстающими карманами, а также делать складки, сборки по бокам.

Чтобы женщина с широкими бедрами и узкими плечами выглядела более пропорциональной, можно сделать большой — до конца плеча — воротник, пышные короткие рукава или рукава со спущенной проймой и т. п.

Что же касается стройных женщин, им идут платья и прилегающей формы, и расклешенные книзу. Особенно хороши на стройной фигуре юбки и блузки. Девушкам следует носить юбки в круговую складку или сильно собранные («солнце», «полусолнце»), а женщинам среднего и старшего возраста — узкие юбки с мягкими

вытачками, в мелкую складку («плиссе», «гофре») и другие.

Выбирая фасон и ткань, следует учитывать также назначение костюма. В платье, которое носишь на работе, неудобно заниматься домашними делами, а выходной, праздничный туалет будет выглядеть неуместно в деловой обстановке.

Для работы нужно иметь одежду практичную, скромную, удобную и при всем этом — изящную. Если условия труда не требуют спецодежды, рекомендуем платье-костюм, сарафан с джемпером или блузкой, платье строгих линий. Не следует надевать на работу платья с глубокими вырезами, драпировками, вычурными деталями, а летом — слишком пестрые и открытые.

На производстве необходимо носить закрытый фартук или халат. Однако вовсе не обязательно, чтобы последний был мешковатым, бесформенным: при шитье любой вещи, в том числе и халата, надо придерживаться красивых и модных линий.

Выходные костюмы шьют из нарядных эффектных шелковых или шерстяных тканей: парчи, тафты, муара, метражного кружева, различных крепов и т. д. Узкая юбка и короткий прилегающий жакет из тафты, шелкового репса, муара и к нему нарядная блузка — вот всегда модный и по-настоящему элегантный костюм, который с успехом можно одеть в театр и на торжественное собрание, и при посещении друзей.

Не следует надевать зимой в театр пестрое платье из легкой ткани.

Красивы и удобны открытые платья из тяжелого шелка. Такие платья носят с фигаро, коротким жакетиком или широким шарфом из того же материала.

Выходной костюм требует соответствующей обуви: в нем не подходят спортивные туфли на низком каблуке.

Многие женщины не придают значения домашним костюмам: либо донашивают дома старые платья, либо ходят с утра до вечера в халате.

Почему же у себя дома, где мы проводим большую часть жизни, надо выглядеть так непривлекательно? Разве не лучше сшить недорогое, но удобное и красивое

платье. Наиболее подходят для этого клетчатые или гладкокрашенные хлопчатобумажные ткани. Из шотландки, клетчатой плетенки, штапеля, репса, можно сделать прямое платье с застежкой донизу и белым воротничком. Фартук и косынка, гармонирующие по цвету с платьем, дополняют этот костюм. Халаты до пола целесообразны лишь как утренний туалет.

Для пляжа больше всего подходят сарафаны или открытые платья из ярких хлопчатобумажных тканей. Неплохо сделать ансамбль, состоящий из купального костюма, юбки с кофточкой свободного покроя и сумки. Удобно для пляжа платье с застежкой донизу.

Выбирая ткань, надо прежде всего ясно представлять себе, что вы хотите из нее сделать. К примеру, если это будет домашнее платье, материя должна легко стираться, не линять и... стоит недорого. При покупке ткани на вечернее платье нужно учитывать, как меняется цвет ее при электрическом освещении.

Ткань должна соответствовать не только назначению костюма, но и возрасту, фигуре, цвету волос, лица. Например, пожилым женщинам не подходят прозрачные, пестрые, яркие ткани.

Для платьев и жакетов прямых линий, естественно, надо выбрать плотный, хорошо сохраняющий форму материал. Если ткань вытягивается, не шейте из нее юбок «клеш» или «солнце».

Немаловажное значение имеет сочетание цветов. Надо стараться, чтобы в костюме, включая обувь, шляпу и перчатки, было не более трех цветов. Хорошо сочетаются синие тона с белыми и голубыми, коричневые — с бежевыми и желтыми, к серому идет черное, белое или зеленое и т. д.

Женщина, которая хочет быть всегда одетой со вкусом, может придерживаться для своего гардероба двух-трех основных цветов и к ним подбирать каждую новую вещь.

ОБЩИЕ СВЕДЕНИЯ

ИНСТРУМЕНТ И ПРИСПОСОБЛЕНИЯ

Ручные швейные иглы. Выпускаются под номерами — от 1 до 12, — в зависимости от длины и толщины. Выбор иглы определяется видом ткани.

Если вы шьете платье или блузку из легкой ткани — шифона, крепдешина, креп-жоржета, батиста, маркизета и т. п., — надо пользоваться тонкими иглами — №№ 1, 2 и 3. Для более тяжелых тканей — искусственного шелка, шерсти подходят иглы №№ 4, 5 и 6. При пошиве изделий из драпа, бобрика, сукна и других плотных тканей нужны толстые и длинные иглы — №№ 7, 8 и 9.

В соответствии с этим подбирают и номера ниток. Для легких хлопчатобумажных и шелковых тканей применяются нитки №№ 80, 60 и 50, для трико, бостона — №№ 40, 30, 10. Нитки № 10 в основном нужны также для выметки петель и пришивки пуговиц на верхних вещах.

Сантиметр (сантиметровая лента). Необходим для снятия мерок, построения чертежа в натуральную величину, промера ткани и т. д. Лента имеет деления от одного до 150 сантиметров, первые десять сантиметров разбиты на миллиметры.

Ножницы. Различаются между собой по длине и форме (см. рис. 1). Верхнее платье из плотных тканей кроют так называемыми портновскими ножницами (1—4), для раскроя легких шерстяных, а также шелковых и хлопчатобумажных, материй применяются более короткие ножницы (5—7).

Наперсток. Некоторые женщины привыкли шить без наперстка. Совершенно напрасно. Наперсток не только помогает проталкивать иглу сквозь ткань, но и предо-

храняет палец от прокола. Наперстки бывают двух видов: с донышком и без него. Последним обычно пользуются при пошиве верхней одежды. Наперсток должен



Рис. 1.

быть подобран точно по размеру среднего пальца, надеваться плотно, но без усилий.

Игла с ниткой направляется большим и указательным пальцем в ткань, затем с помощью наперстка проталкивается на нужную величину стежка. Длина нити должна соответствовать двойному расстоянию от ушка иглы до локтя правой руки.

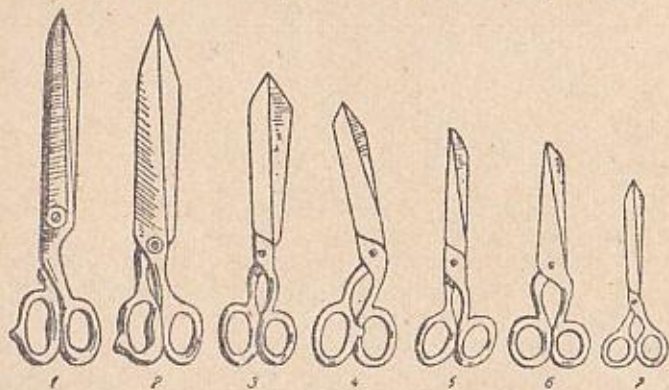

Рис. 2.

Булавки. Их назначение — при раскрое закрепить выкройку на ткани, сколоть детали изделия во время примерки и т. п.

Колышек. Для выправления углов на воротниках, манжетах, бортах, клапанах и т. п. надо пользоваться деревянным колышком (см. рис. 2). Им также удаляют сметочные нитки. Такой колышек нетрудно сделать самому.

Резец. Общий вид показан на рисунке 2. Это зубчатое колесико, укрепленное в металлической оправке с деревянной ручкой. Резец служит для нанесения на ткань контура выкройки, копирования выкроек, получения подкройных деталей.

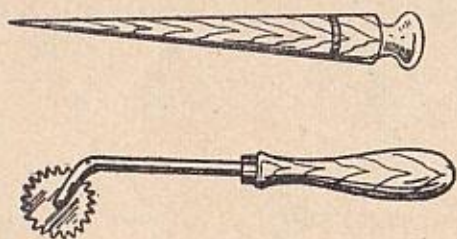

Рис. 3.

Масштабная линейка. Угольник. Используются при построении чертежа выкройки в уменьшенном виде. Обычно применяется линейка масштаба 1:5 (см. рис. 3). Угольник может быть любых размеров.

Утюг. Рекомендуем пользоваться утюгом с терморегулятором, который, поддерживая необходимую температуру, предохраняет ткань от подпаливания. Размеры, а следовательно, и вес утюга зависят от изделия: при работе с легкими тканями применяются утюги весом до 3 килограммов, при шитье костюмов, пальто из тонкой шерсти — 4—5 килограммов, для одежды из бобрика, драпа и других толстых тканей — от 5 до 7 килограммов.

ВИДЫ РУЧНЫХ РАБОТ

В швейном деле часто приходится пользоваться свободным редким швом — стежками. Иглу вводят в ткань, слегка поднимая ее, при помощи наперстка проталкивают вперед и выводят на поверхность. Нужно только следить за тем, чтобы правая рука не была на весу, а прижимала ткань к столу, иначе быстро устанешь.

Прометочные стежки (см. рис. 4, а). Применяются для обозначения контуров модели по следу, проложенному резцом. Ими также скрепляют детали, подготавливая вещь к примерке или утюжке, обозначают во



Рис. 4.

время примерки изменения линий. Стежки должны лежать свободно, не стягивая ткани.

Копировальные стежки или силки (см. рис. 4, б). Особый вид прометочных стежков, при помощи которых линии будущих швов переносят с одной детали на другую, ей симметричную. Каждый стежок оставляют в виде свободной — незатянутой петли. Когда нужные линии обозначены, детали раздвигают так, чтобы нити между ними натянулись (см. рис. 4, в), и разрезают стежки. На левой и правой стороне изделия остается одинаковый контур выкройки. Нить для силков нужно

брать подлиннее. Величина петель зависит от толщины ткани.

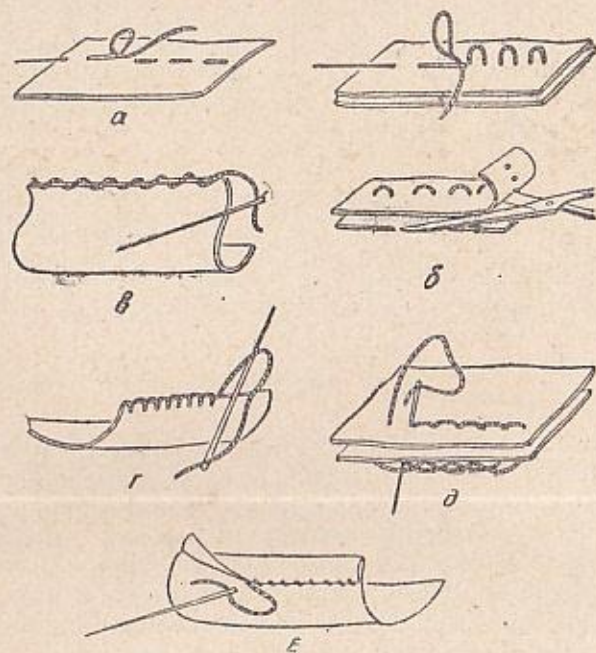
Обметочные стежки. Края деталей после раскроя обметывают спиралеобразными или петельными стежками (см. рис. 4, в) для того, чтобы предохранить ткань от осыпания. Стежок ведут на расстоянии 3—5 миллиметров от среза, слева направо; при этом указательным и большим пальцами левой руки придерживают нить, предупреждая стягивание края материи. Тонкую и сыпучую ткань при обметывании можно слегка подогнуть. Если швы готового изделия будут заглаживаться в одну сторону, то оба среза обметывают вместе.

Петельные стежки. Как видно из самого наименования, предназначены для выполнения петель, однако их применяют и для обметывания сыпучих тканей (искусственный шелк, шерсть, креп-сатин и др.).

Первый укол иглой делают на себя, нить протягивают доотказа, узел на ее конце придерживают с изнанки большим и указательным пальцами левой руки. Снова вводят в ткань иглу, через петлю протягивают от себя и т. д. (см. рис. 4, г). Стежки ведут слева направо — на глубину до 5 и на ширину 3—5 миллиметров.

Ручной стачной шов. В тех случаях, когда по какой-либо причине нельзя применить машинную строчку, прибегают к ручному шву (см. рис. 4, д). Он должен быть достаточно крепким, по прочности не уступать машинному. Шов ведут справа налево, вкалывая иглу в место выхода предыдущего стежка, как показано на рисунке.

С лицевой стороны шов похож на машинную строчку, а с изнанки получаются двойные стежки на расстоянии в 1—1,5 миллиметра.

Подшивочные потайные стежки (см. рис. 4, е). Служат для крепления подогнутых краев ткани. Иглу вкалывают изнутри сгиба, чтобы спрятать узел, затем захватив 1—2 нити основной ткани (не больше, иначе стежки будут видны на лицевой стороне), выводят иглу на поверхность, снова вводят в сгиб на расстоянии 1—1,5 сантиметра, выводят на поверхность и т. д. Нить при

этом не следует натягивать. Подшивочные стежки выполняют шелком, подобранным в тон ткани.

Штуковка. Так называется способ соединения толстых шерстяных тканей встык. Иногда при раскрое не хватает материала и, естественно, возникает необходимость надставить кусок. Однако это надо сделать так, чтобы шов не был заметен. Подкраивая надставку, не-



Рис. 5.

обходимо следить, чтобы ворс ее и основной детали был направлен в одну сторону, совпадали долевые и поперечные нити.

Куски ткани (края прорези) соединяют встык, иглу вводят в ткань, отступив от края на 0,5 сантиметра, затем захватывают второй край на таком же расстоянии и подтягивают друг к другу. Стежки делают с изнанки так, чтобы они не были видны на лицевой стороне. Для этого игла не должна прокалывать всей толщины ткани, а захватывать лишь изнаночный слой. Нитки подбирают в цвет материала или выдергивают из этой же ткани.

Штуковку применяют и при починке одежды.

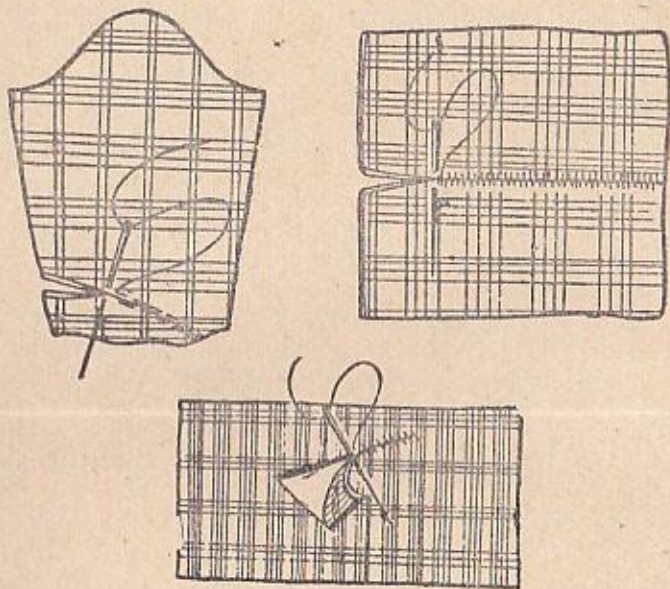
Способы штуковки показаны на рисунке 5.

Шов через край. Таким швом пользуются в основном при пошиве белья. Шов ведут справа налево, подавая ткань левой рукой, одновременно соединяя оба края и удерживая их при шитье.

Крестообразные стежки (см. рис. 6), Этими стежками подшивают обычно низ платьев, юбок, пальто, рукавов, воротников. Срез не подгибают. Иглу вводят в подогнутый край, захватывая 1—2 нити основной ткани, возвращаются к подгибу, снова прокалывают основную ткань и т. д. Иглу вкалывают справа налево, а стежки ведут слева направо. Образуется незаметный с лицевой стороны крестообразный шов, прикрывающий срез ткани. Величина каждого стежка 0,5—0,75 сантиметра. Они должны ложиться плотно, но не натягивать ткань. Иногда такой шов применяют для отделки.

Шов взакрутку (см. рис. 7). Применяется для оборок, пришивки кружев и т. п. Срез ткани подворачивают, как показано на рисунке, и зашивают через край мелкими, прямыми или косыми стежками. Если нужно пришить кружево, его накладывают на подвернутый край ткани и сшивают вместе с нею.



Рис. 6.



Рис. 7.

Выметные петли. Делают на белье, блузках, мужских сорочках, брюках, костюмах, пальто и т. д. Величина разреза для петли зависит от пуговицы. Длина петли должна равняться диаметру пуговицы плюс 1—2 миллиметра на свободный ее проход. Наметив буду-

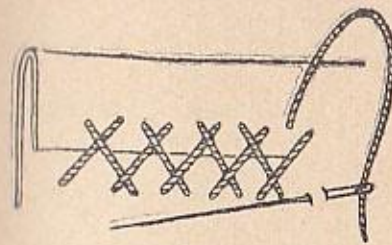
щую петлю, концы ее соединяют булавкой, на сгибе ткани делают надсечку жонжницами и затем, вынув булавку, продолжают разрез до конца. Небольшую петлю можно сделать по-иному: набрать ее по длине на иглу, а затем прорезать лезвием безопасной бритвы.

На тонких тканях для прочности вдоль прорези прокладывают толстую нить, которую обметывают вместе с петлей. Обработывают петли мелкими стежками (см. рис. 8, а). На мужских верхних сорочках или блузках предварительного разреза ткани не делают, а

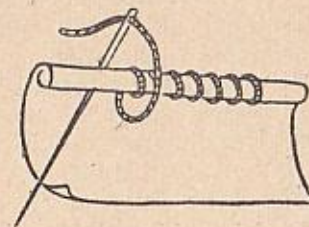

Рис. 8

обметывают долевые или поперечные нити на длину намеченной петли и осторожно разрезают ткань. На концах петель обязательно делают закрепки, для этого прокладывают два-три поперечных стежка и обвивают их нитками (см. рис. 8, б).

Горизонтально расположенные петли иногда закрепляют лишь на одном конце, а другой (у края изделия) выметывают округленно.

Вытачные петли (см. рис. 9). Широко применяются при шитье платьев, костюмов, пальто, халатов, блузок. На лицевой стороне детали размечают места будущих петель. Длина разреза должна быть равна диаметру пуговицы плюс 2—3 миллиметра. По намеченным линиям прокладывают стежки так, чтобы они были видны и с изнанки. Для обтачки заготавливают долевые полоски на длину петли плюс 4—5 сантиметров, а шириной в 3—4 сантиметра. На середине полоски отмечают будущую петлю. Полоски накладывают на лицевую сторону изделия, совмещая намеченные линии петель, и приметывают.

С изнаночной стороны петлю обстрачивают узкой рамкой шириной 0,3—0,5 миллиметра в зависимости от



Рис. 9.

толщины пуговицы и ткани (см. рис. 9, б). Строчка должна быть частой — вмещать до 8 стежков на сантиметре.

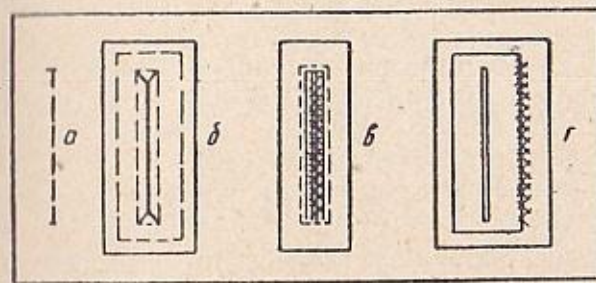

Рис. 10.

По линии петли рамку разрезают от середины в обе стороны, не доходя до краев на 0,5 сантиметра, и подсекают углы в виде треугольников. Через прорезь обтачку выворачивают на изнанку и расправляют. С лицевой стороны по краям петли выпускают кант, шириной, равной половине рамки. Чтобы петля не расходилась, канты временно скрепляют (см. рис. 9, в) косыми стежками. С изнанки обтачку прикрепляют к борту крестообразными стежками (см. рис. 9, г). Петли проутюживают. В подборте делают против петель прорези, края

которых подгибают внутрь и подшивают потайными стежками.

Воздушные петли (см. рис. 10). Выполняются из рулика или петельного шнура. Петли из ниток делают по-разному, в зависимости от их назначения. Например, под крючки для застежки юбки на длине 5—7 миллиметров укладывают один к другому несколько стежков и обметывают их петельным швом (см. рис. 10, а).

Петля из ниток может быть изготовлена также в виде цепочки. Закрепив конец нити в нужном месте, ее выводят на поверхность, делают петлю, протягивая в нее нить, образуют новую петлю и т. д. В результате получается цепочка нужной длины; конец закрепляют несколькими стежками (см. рис. 10, б). Петлю из цепочки можно применить и в качестве вешалки для платья, юбки.

Петли из рулика (см. рис. 11). Для изготовления рулика нужна полоска косой ткани шириной 2,5—3 сантиметра. Ее сгибают пополам, лицевой стороной внутрь, прометывают и прострачивают на машине. Если ткань тонкая (креп-жоржет, шифон), прострачивая рулик, надо подложить под него бумажную полоску, иначе шов может стянуться. Строчку заканчивают в виде воронки, иголку с двойной ниткой вкалывают в нее ушком вперед и проталкивают через рулик. Нитка увлекает за собой ткань и таким образом рулик выворачивается налицо.



Рис. 11.

Потом рулик разрезают на части (по размеру пуговиц), приметывают их, поверх накладывают планку и прострачивают. Иногда рулик применяют как деталь оформления платьев, блузок.

Окантовка (см. рис. 12). Этим способом обрабатывают горловину, пройму, края швов в платьях, юбках, женских пальто из плотной ткани. Материалом для окантовки служит шелковая тесьма, долевая (для обработки прямых швов) или косая полоска из подкладочной ткани. Окантовка может быть применена и в качестве отделки.

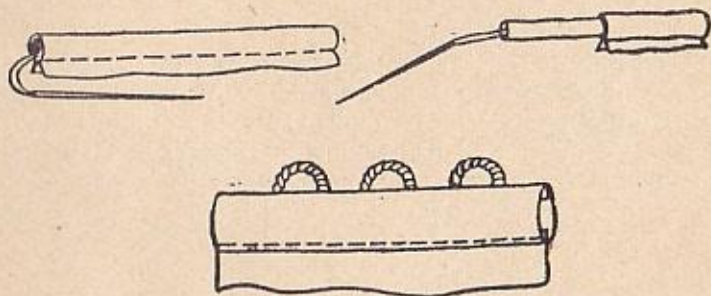

Рис. 12.

Выполняют окантовку так: тесьму или косую полоску кладут лицом к лицу изделия, приметывают, отступив от края, прострачивают, отгибают наизнанку и подшивают потайными стежками.

Сложив косую полоску вдвое, получают отделочный кант. Его можно заутюжить или сделать выпуклым. Для этого внутрь необходимо заложить шнурок.

Косые полосы. Бывают нужны для обработки горловины, проймы и рукава, для руликов, кантов, беек, оборок и т. д. Косую полоску берут потому, что в этом направлении ткань послушно вытягивается, принимая нужную форму.

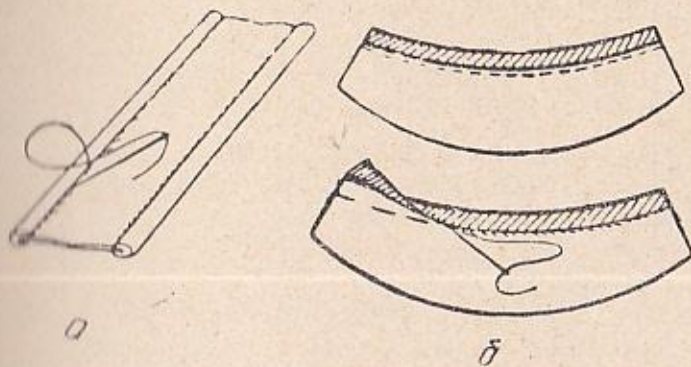
Важно, чтобы полоска была вырезана точно по косой линии. Если кусок ткани сложить так, чтобы ее до-

847625



левая нитка совпала с поперечной (см. рис. 13, а), и затем разрезать по сгибу, то получатся две косые полоски. Чтобы они получились ровными, аккуратными, лучше сначала вырезать образец из бумаги, приколоть к сгибу ткани и только потом кроить. Нередко материал не позволяет вырезать косую полоску нужной длины, и ее составляют из нескольких отрезков. В этом случае шов должен обязательно проходить по прямой нитке. Концы полосок накладывают друг на друга под прямым углом и строчат параллельно срезу (см. рис. 13, б).



Рис. 13.

Фигурные скрепки (см. рис. 14). Применяются для закрепления концов карманов, разрезов, встречных складок и служат одновременно отделкой этих деталей. Предварительно намечают контур треугольника, делают

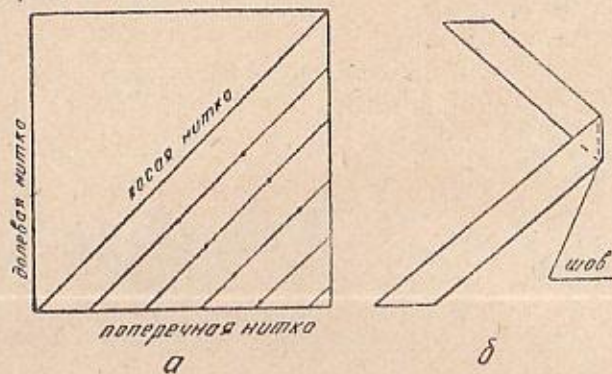

Рис. 14.

прокол с изнанки налицо в вершине треугольника (см. точку А), затем иглу переводят в точку Б. Захватывают две-три нити ткани, протягивают иглу и вкальвают ее в точку С. Далее ведут иглу по изнанке к точке А и выводят налицо, рядом с предыдущим проколом (см. рис. 14, а). Нить ложится по стороне АБ рядом с первой.

Из точки Б иглу по изнанке снова переводят на сторону АБ, а нить ложится по стороне ВС. Треугольник выполняется таким образом до тех пор, пока не будет весь закрыт.

Так выполняют скрепку «в один лист». Есть и иной вид фигурной скрепки — «в три листа» (см. рис. 14, б). Ее изготовление отличается тем, что в каждой вершине треугольника нити переплетают так же, как в точке Б предыдущего рисунка. Надо следить за тем, чтобы нити имели одинаковое натяжение и плотно прилегли друг к другу.

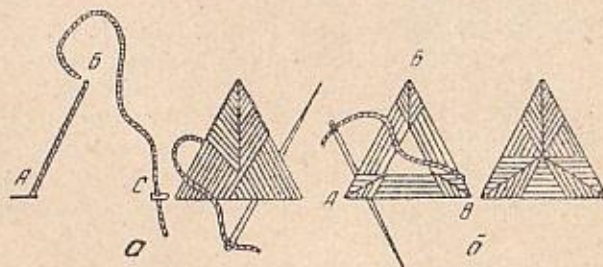
Фигурные скрепки выполняют шелковыми нитками в цвет или в тон ткани. Если ткань тонкая, прежде чем делать треугольник, с изнанки подшивают кусочек материи.

МАШИННЫЕ ШВЫ

Машинный шов — основной способ скрепления деталей швейного изделия. Правда, в последнее время на некоторых швейных фабриках страны успешно испытывался новый оригинальный вид пошива с помощью клея БФ. Однако машинной строчке еще долго будет принадлежать главенствующее место при шитье.

Машинные швы бывают нескольких видов.



Рис. 15.

Стачной и расстрочной шов (см. рис. 15). Один из наиболее распространенных. Детали складывают лицевыми сторонами друг к другу.

выми сторонами внутрь и, отступив несколько от края, прострачивают. Ширина этого расстояния зависит от свойств ткани и места шва.

Если нужно получить расстрочной шов, то после стачивания края деталей расправляют в обе стороны, подкладывают с изнанки полоску и по лицевой стороне на одинаковом расстоянии от шва делают строчку (см. рис. 15, б). Стачной шов должен быть прочным.

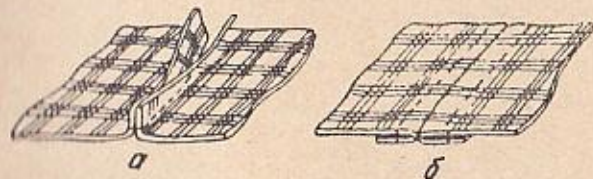
Настрочной шов (см. рис. 16). Является отделочным и применяется при шитье рубашек, спортивных блуз, платьев, брюк, пальто и т. д. Детали стачивают, затем верхнюю ткань отгибают на лицевую сторону и по ней накладывают вторую строчку. Расстояние между первым и вторым швом зависит от фасона.



Рис. 16.



Рис. 17.

Запошивочный шов (см. рис. 17). Отличается большой прочностью, поэтому им пользуются при изготовлении часто стирающихся изделий: белья и других изделий из хлопчатобумажных или сыпучих тканей. Детали складываются лицевыми сторонами внутрь так, чтобы одна выступала из-под другой на 0,5 сантиметра, и сшивают на машине. Затем выступающий край подгибают и снова прострачивают. Ширина шва в готовом виде — 0,4—0,6 сантиметра, в зависимости от толщины ткани.

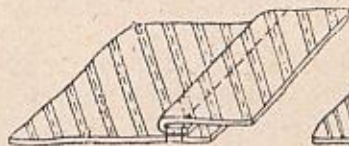

Рис. 18.

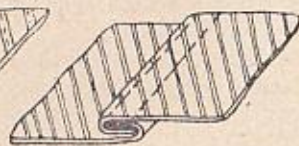
Двойной шов (см. рис. 18). Пользуются при изготовлении постельного белья: пододеяльников, наволочек, а также детских платьев и изделий из сыпучих тканей. Выполняется в два приема: сначала стачивают детали на лицевую сторону, край подрезают поуже (на 4—5 миллиметров) и с изнанки прострачивают еще раз.

Шов с кантом (см. рис. 19). К лицевой стороне детали приметывают заготовленный кант (необходимо следить, чтобы он по всей длине выступал равномерно), поверх накладывают и приметывают вторую деталь. Сгиб канта должен быть обращен внутрь. Срезы прострачивают вместе, затем детали отгибают на лицевую сторону, открывая кант.

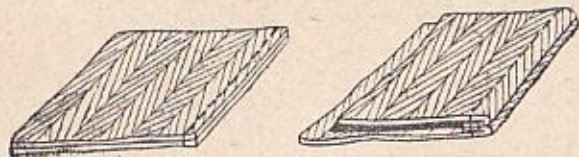

Рис. 19.

ШВЕЙНЫЕ ТЕРМИНЫ

Обметать. Срезы ткани, чтобы они не высыпались, обметывают или вручную, или на машине, пользуясь приспособлением «зигзаг».

Сметать. Подготавливая изделие к примерке, детали соединяют — сметывают по намеченным линиям.

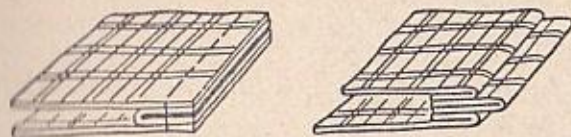
Вметать. Рукав вметывают в пройму платья, воротник вметывают в горловину платья и т. п.

Вытачка. Часть ткани, которая убирается для придания изделию нужной формы.

Защипы. Мелкие складочки для отделки блузок, платьев и др.

Лацкан. Верхняя часть борта пальто, халата, жакета, пиджака.

Подборт. Борты платьев, халатов, жакетов, пиджаков, пальто делают двойными. Нижняя сторона борта выкраивается из этой же ткани и называется подбортом. Чтобы борт сохранял форму, под него подкладывают плотную ткань (бортовку).

Листочка. Полоска из основной ткани, выкраивае-

мая по долевой нитке. Ею закрывают прорезь карманов на пиджаках, жакетах и куртках.

Обтачка. Применяется для обшивки срезов карманов, вытачных петель.

Подзор. Полоска, выкроенная по долевой нитке. Перекрывает верхнюю часть мешковины кармана.

Слонка. Шов, соединяющий сзади правую и левую половины брюк.

Шлевка. Полоска, которая пришивается к поясу брюк для продевания ремня.

Отлет. Край воротника (по его длине) в блузках, мужских сорочках.

Гульфик. Деталь в застежке брюк, на которой прометывают петли.

Откосок. Деталь в застежке брюк, на которой пришивают пуговицы.

Приклад. Прокладка из парусины для обработки пояса брюк.

Шлица. Планка, выкроенная по долевой нитке. Ею обрабатывают разрез на юбке, рукавах и т. д.

Окат. Округленная верхняя часть рукава.

Пройма. Вырез от плечевых срезов до линии груди на полочке и спине. В пройму вшивается рукав.

Ластовица. Небольшая деталь, которая вставляется в цельнокроенный рукав, шаровары и т. д. Ластовицы могут быть разной формы и величины.

Стачать. Соединить детали изделия машинной строчкой.

Притачать. Сшить части детали, которые образовались при раскрое.

Прострочить. Сделать строчку по лицевой стороне складки и т. п.

Настрочить. Отделать строчкой, например кокетки в блузках, платьях, куртках, карманы и т. п.

Втачать. Соединить воротник с горловиной, рукав с проймой и т. п.

Обтачать. Открытый срез ткани обшить поперечной, косой или долевой полосками.

Разутюжить. Срезы деталей отгибают наизнанку в разные стороны и разглаживают. Утюжку производят или непосредственно по шву, предварительно смочив его, или через влажную ткань.

Заутюжить. Срезы отгибают на одну сторону и заутюживают. Так поступают, если нужно сделать настрочной шов.

Приутюжить. Излишнее утолщение — по швам, в вытачках, карманах, поясе — прессируют горячим утюгом через влажную ткань.

Сутюжить. Придать изделию закругленную форму, сократив ткань утюжкой в нужном направлении.

Оттянуть. Удлинить деталь с помощью горячего утюга. Перед оттяжкой деталь увлажняют и вытягивают под утюгом, пока она не высохнет.

Отпарить. Удалить блеск, который появляется на шерстяных вещах после утюжки или долгой носки. Горячий утюг обертывают влажной льняной тканью и слегка водят им по залоснившимся местам.

Декатировка. Чтобы одежда не давала усадки, перед раскроем ткань декатируют. Ее закатывают во влажную простыню и оставляют в таком положении на несколько часов. Для более успешной декатировки с ткани следует предварительно срезать кромку.

Хорошо увлажненную ткань утюжат в долевом направлении, стараясь не вытягивать. Шерсть нужно гладить через другую, тонкую ткань.

Есть материи, которые нельзя подвергать декатировке, это креп-сатин и другие виды крепов, панбархат и т. п.

СНЯТИЕ МЕРОК

Чтобы сшить красивую, удобную и хорошо, по фигуре, сидящую одежду, нужно прежде всего правильно и точно снять все необходимые мерки. Человек, с которого снимают мерки, должен стоять прямо, в естественной позе, опустив вниз руки. Сантиметровую ленту нельзя ни натягивать, ни ослаблять.

Все мерки надо записывать полностью.

В первую очередь определяют линию талии. Для этого ее туго подпоясывают шнурком или тесьмой.

Для построения чертежей выкроек необходимо снять следующие мерки (см. рис. 20).

1. **Окружность талии.** Измеряется по самому узкому месту талии.

2. **Длина переда.** Измеряется от шейной впадины до талии.

3. **Первая высота.** Измерение начинают от седьмого шейного позвонка: обводят сантиметр по боковой части шеи, через грудь до талии.

4. **Вторая высота.** Измерение ведется по спине — от середины талии, через окончание плеча и высокую точку груди, до середины талии переда.

У нормально сложенной фигуры половина второй высоты должна совпасть с концом плеча. У сутулых расстояние от середины талии переда до конца плеча окажется меньше, а у женщины с чрезмерным объемом груди (или с наклоном корпуса назад) — больше, чем половина мерки второй высоты.

В этом случае при снятии мерки к половине второй высоты надо прибавить полученную разницу (для фигур с большой грудью, с наклоном корпуса назад) или от-



Рис. 20.

нять ее (для сутулых фигур). Этим определяется правильное положение плечевого шва.

5. Длина спины. Измеряется от седьмого шейного позвонка до талии.

6. Округлость груди. Измеряется так: сантиметровую ленту прокладывают на уровне подмышечных впадин, по высоким точкам груди, до середины спины и здесь соединяют ее концы встык. К полученной мерке прибавляют 4—6 сантиметров.

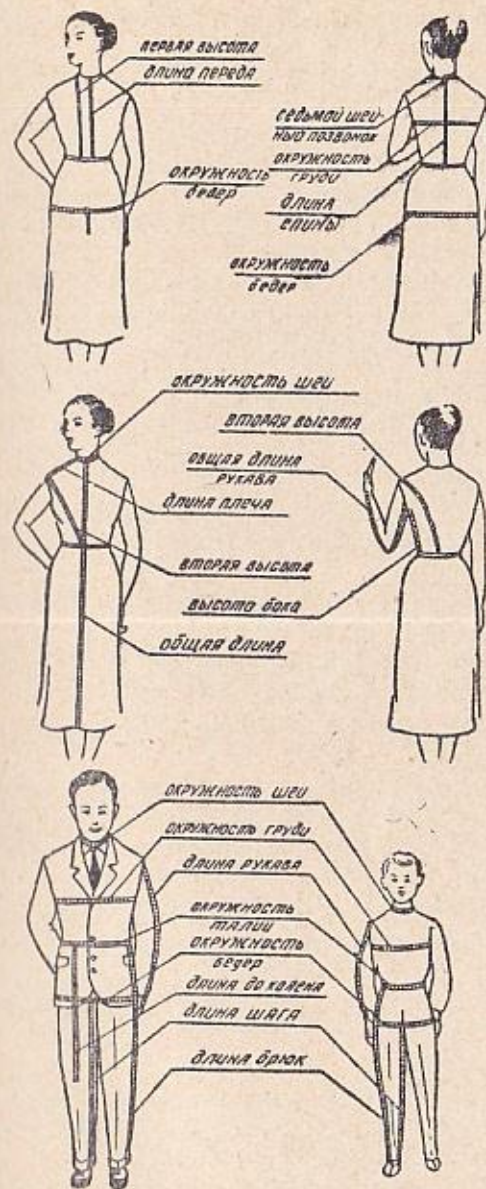
7. Высота бока. Измеряется расстояние от талии до основания руки у подмышечной впадины и от полученной цифры вычитают 3 сантиметра.

8. Длина плеча. Измеряется от основания шеи по плечу, до конца плечевой косточки.

9. Длина до бедер. Обычно определяется расчетным способом: мерку роста делят на десять и к полученной цифре прибавляют 2 сантиметра.

10. Округлость бедер. Измеряется по наиболее выпуклым точкам бедер и живота. Сантиметр соединяют встык на животе.

11. Длина изделия. Измеряется от основания шеи до нижнего края юбки.

12. Глубина нагрудной вытачки. Измеряется от основания груди до ее высокой точки.

13. Высота вытачки по линии талии. Измеряется от талии до основания груди.

14. Расстояние между вытачками по линии талии. Измеряют расстояние между высокими точками груди и от полученной цифры вычитают 2—4 сантиметра (в зависимости от полноты фигуры).

15. Округлость шеи. Измеряется по основанию; сантиметровую ленту соединяют встык у шейной впадины.

16. Округлость проймы. Измеряется вокруг основания руки; сантиметровую ленту соединяют встык у окончания плеча.

17. Длина рукава. От конца плеча вниз по спине откладывают 7—8 сантиметров и от этой точки, согнув руку в локте, измеряют ее до кисти.

18. Округлость запястья. Измеряется по основанию кисти.

Мерки для мужских брюк и верхней рубашки

Длина. Измеряется (см. рис. 20) по линии бока, от талии до низа (по желанию).

Длина до колена. Измеряется от талии по боку, до середины коленной чашечки.

Длина шага. Измеряется по внутренней стороне ноги от ее основания до низа будущего изделия.

Длину мужской рубашки измеряют (см. рис. 20) от седьмого шейного позвонка вдоль спины и устанавливают по желанию.

Округлость груди измеряется по наиболее выпуклым точкам груди и лопаток; сантиметровую ленту соединяют встык на середине спины.

Округлость шеи измеряется по ее основанию; сантиметровую ленту соединяют встык спереди над выемкой.

Длина рукава измеряется от сочленения руки с плечом до кисти.

Все мерки записываются полностью.

Таблица 1

Ширина груди при вшивном рукаве

Округлость груди		Перемещение бокового шва	
До	100 сантиметров	на	3 сантиметра
•	100—115	•	• 4 •
•	115—120	•	• 5 •

Примечание: При вшивном рукаве боковой шов располагают ближе к спине. Для этого при построении чертежа выкройки переда к одной четверти округлости груди делают прибавку (см. табл. 1), а при построении чертежа выкройки спинки от одной четверти округлости груди вычитают столько же, сколько прибавили для переда.

Таблица 2
Ширина груди при цельнокроеном рукаве

Окружность груди	Перемещение бокового шва
До 100 сантиметров	на 1,5 сантиметра
» 100—115 »	» 2 »
» 115—120 »	» 2,5 »

Примечание: При цельнокроеном рукаве боковой шов расположен по середине бока. Для этого при построении чертежа выкройки переда к одной четверти окружности груди делают прибавку (см. табл. 2), а при построении чертежа выкройки спины от одной четверти окружности груди вычитают столько же, сколько прибавляли для переда.

Таблица 3
Высота оката рукава

Окружность проймы	Высота оката
36—39 сантиметров	3,5 и 9,5, всего 12 сантиметров.
40—43 »	» и 9 » 13 »
44—47 »	4,5 и 9,5 » 14 »

Таблица 4
Ширина проймы под рукой при вшивном рукаве

Окружность проймы	Ширина проймы
36—37 сантиметров	6 сантиметров
38—39 »	6,5 »
40—42 »	7 »
43—45 »	7,5 »
46—48 »	8 »

Таблица 5
Расположение нагрудной вытачки

Расстояние по линии плеча	Расстояние по линии груди
1/3 длины плеча	на 2 сантиметра меньше
1/2 » »	на 3 » »
2/3 » »	на 4 » »
в конце »	на 5 » »

Примечание: Чтобы наметить точку окончания нагрудной вытачки на линии груди, измеряют расстояние между началом нагрудной вытачки на линии плеча и линией № 1 (показано пунктирной линией на основном плане, см. стр. 288) и по линии груди откладываем на 2—5 сантиметров меньше. Определить эту разницу помогает таблица 4.

Таблица 6
Глубина нагрудной вытачки при цельнокроеном рукаве

Глубина вытачки по мерке	Глубина вытачки при цельнокроеном рукаве
4—6 сантиметров	3 сантиметра
7—15 »	3,5—7,5 »

Примечание: Для платья или блузки с цельнокроеным рукавом берут половинную величину вытачки по мерке.

Чертежи выкроек обычно рассчитаны на пропорционально сложенную фигуру с правильной осанкой. Отклонения от нормального телосложения: сутулость, наклон корпуса назад, излишний объем груди или бедер, выступающий живот и т. п. — требует особого внимания при снятии мерок и первой примерке.

МОДЕЛИРОВАНИЕ ОДЕЖДЫ

Моделирование одежды заключается в разработке выкроек различных ее фасонов. Чтобы самостоятельно приспособить основную выкройку для более сложных фасонов, надо хорошо усвоить порядок изменения линий чертежа.

Рассмотрим это на конкретном примере.

В основном чертеже нагрудная вытачка расположена по линии плеча. Но в зависимости от фасона ее переносят в боковой шов, на талию, в горловину, в рельеф, под вставку и т. п. Вытачки по талии также можно перевести (или убрать) в линии фасона.

Делается это так.

От конца нагрудной вытачки проводят прямую линию в том направлении, куда в соответствии с фасоном она должна перейти.

Линию нагрудной вытачки на основной выкройке разрезают, вытачку по плечу закрывают, закалывая булавками. Затем из той точки, куда по фасону наметен перевод вытачки, делают разрез к концу переносимой вытачки, и она переходит в этот разрез. После этого выравнивают линию плеча.

Если по фасону необходимо сделать сборки или складки, выкройку разрезают и раздвигают на нужную ширину.

Прежде чем приступить к моделированию, надо внимательно разработать фасон платья, блузки или юбки: расположение линий и других деталей. Сначала их наносят на основной план, выполненный в масштабе, а уже после этого на выкройку.

При разработке очень сложных фасонов рекомендуется проверить выкройку на старой ткани.

Иногда женщины соединяют в одном фасоне приглянувшиеся им детали различных моделей. Однако при этом надо помнить, что в платье необходимо сохранить гармонию линий, детали должны сочетаться по форме (закругленные уголки воротника могут повторяться на манжетах, клапанах кармана и т. п.).

Готовые выкройки можно переделать в соответствии



Рис. 21.

с особенностями фигуры. Для этого нужно снять мерки и сравнить их с теми, по которым построен имеющийся чертеж выкройки.

Таким образом определяют разницу в размерах, на которую расширяют или уменьшают выкройку. Например, если окружность груди по мерке на 4 сантиметра больше, чем по выкройке, то ее нужно расширить в боковых швах или по середине переда и спины на одну и ту же величину. Надо также сопоставить длину переда, спины, плеча и на полученную разницу сделать припуск ткани или уменьшить ширину швов.

КАК ПЕРЕНести ЛИНИИ ФАСОНА НА ЧЕРТЕЖ

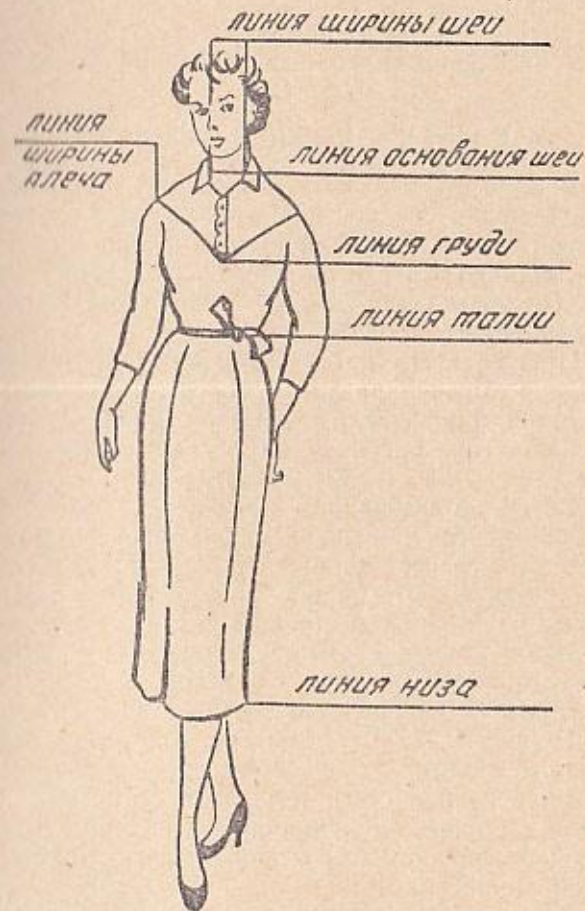
В журнале мод вам понравилась одна из моделей, и вы решили сделать себе такое платье. У вас есть основной чертеж, вы знакомы с принципами моделирования. Однако это еще не все. Как определить точно вырез горловины, положение линии кокетки, кармана и других рельефных линий.

Прежде всего надо установить расположение нагрудной вытачки на линии плеча, в боковом шве, под кокеткой, в подрезе, в рельефной линии и т. д., а также расположение рисунка на деталях (правила переноса вытачек см. на стр. 362—367).

Затем на выбранном фасоне по стороне, которая больше других обращена к вам, проведите следующие вспомогательные линии:

- вертикальные: (на рис. 22 это линия № 1) — основания ширины шеи и конца плеча;
- горизонтальные — линии шеи на уровне нижнего угла горловины и по низу платья;
- основные — груди, талии и бедер.

Например, глубина выреза горловины платья или другого изделия определяется расстоянием между линиями основания шеи и окружности груди, путем деления на части, а ширина его — расстоянием между основанием ширины шеи и концом плеча также путем деления на части.

Определяем расстояние отдельных деталей фасона по отношению к основным линиям. Если их линии проходят на неопределенном расстоянии между основ-



Рис. 22.

ными, то промежутки между основными линиями делятся еще на части как непосредственно на фасоне, так и на чертеже или выкройке.

Чтобы научиться переводить фасон с журнала мод на чертеж или выкройку, нужно начинать с легких

простых моделей, постепенно переходя к более сложным. Сначала фасонные линии наносят на маленький чертеж, затем выкройку нужной модели чертят в натуральную величину, переносят на нее линии фасона, проверяют на фигуре правильность начерченных линий и только после этого раскраивают ткань.

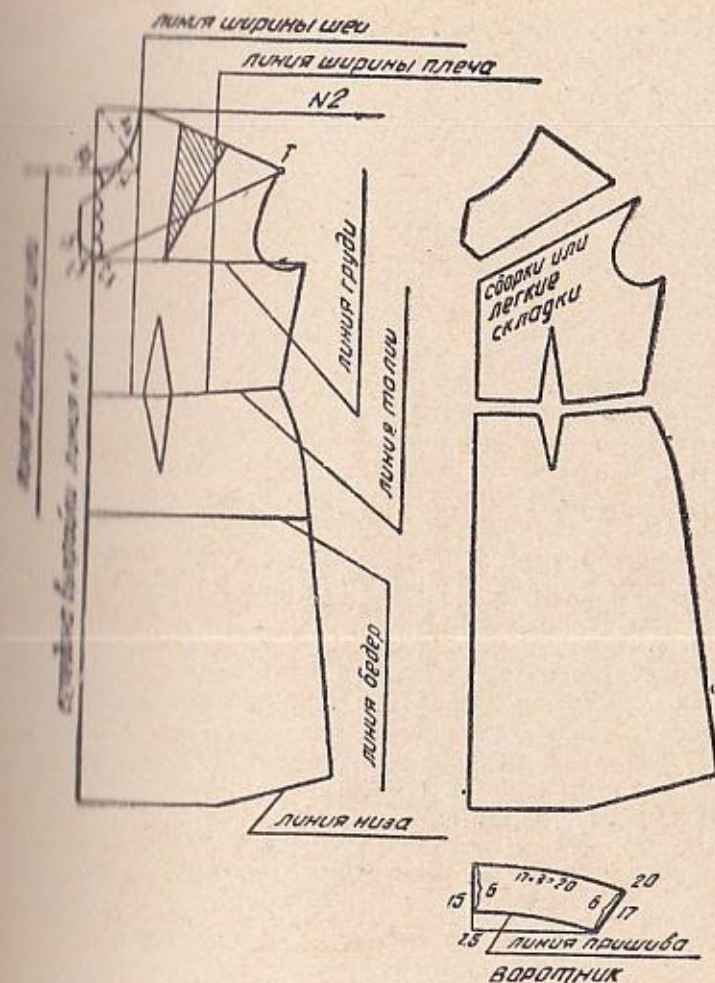
Если фасон имеет ассиметричные линии, то его разрабатывают на выкройке в развернутом виде, то есть отдельно на каждой стороне, как показано на рисунке 22.

Поясним это на конкретном примере. На рисунке 21 показано платье на кокетке, из-под которой выходят сборки. Нагрудная вытачка закрыта, то есть переведена в эти сборки. Горловина выреза — мысом.

Проведя основные и вспомогательные прямые, наносят линию кокетки. Как мы видим, она идет от конца плеча (из точки Т) до середины линии груди (точка С₃). При подготовке модели вытачку по линии плеча закрывают и переводят в мягкие складочки или сборку под кокеткой (на застежку делают припуск в 2,5—3 сантиметра).

Чтобы определить длину мыса горловины, расстояние между основанием шеи и линией груди делят на четыре равные части. Мыс занимает примерно одну четверть; столько же отмеряют и на чертеже выкройки.

После лифа разрабатывают выкройку юбки. Она состоит из шести клиньев (три спереди и три сзади), то есть такая же, как и на рисунке 21.

БЕЛЬЕ И ОДЕЖДА ДЛЯ ДЕТЕЙ

Воспитывать у детей вкус, тягу к красивому, опрятности надо с самого раннего возраста. Об этом нельзя забывать, выбирая фасон и ткань. Однако главные требования к одежде для детей — это гигиеничность и удобство покроя.

Платье или костюм не должны стеснять движений ребенка, шить их лучше всего из недорогой, но хорошо ношейся ткани — сатина, ситца, сурового полотна, полубина, фланели, штапеля, шотландки и т. п. Для выходной одежды можно использовать вельвет, полушерстяные и шерстяные ткани, искусственный шелк, фумажный гипюр и т. д. Не обязательно покупать дорогую ткань, ведь ребенок быстро растет. Умело выбранный фасон, красивая отделка сделают нарядной, привлекательной одежду из любой дешевой ткани.

Не стоит шить ребятам «на рост»: пока платье новое, оно велико и не имеет вида, а когда, наконец, становится впору, то уже изрядно поношено. Практично, например, сделать на юбочке несколько поперечных складок, за счет которых можно постепенно удлинять (отпускать) платье.

Детскую одежду принято подразделять на четыре группы в зависимости от возраста: ясельную (до 3 лет), дошкольную (4—7 лет), школьную (8—12 лет) и школьно-подростковую (13—16 лет).

В одежде для каждой из этих групп есть свои особенности.

Девочкам ясельного и дошкольного возраста следует шить широкие, свободные платьица, со складками, расклешенные, на кокетках различной формы — круглых, полукруглых, прямых, фигурных.

Штанишки для мальчиков шьют на бретелях или на

пуговицах, а рубашки — с отложными воротниками, матроски, ковбойки и т. п.

Пропорции детского тела таковы, что малышам не идут длинные платья или штанишки. Их делают много выше колен.

В гардеробе ребят ясельного и дошкольного возраста нужно иметь несколько фартуков, они дольше сохраняют одежду опрятной. Фартуки (см. стр. 91) шьют из сурового полотна, сатина, ситца и оживляют отделкой — аппликацией, строчкой, сутажом, цветной тесьмой и т. д.

Платье для девочек школьного возраста надо шить отрезными по талии. Кроме школьной формы, чтобы предохранить ее от загрязнения, хорошо иметь платье для дома и выходное. Под форму советуем носить белую кофточку.

Удобны и красивы для девочек-школьниц сарафаны из полушерстяной или шерстяной ткани (см. стр. 174). Их можно шить из ставшего коротким или порвавшегося на локтях старого платья.

Мальчишкам этого возраста можно рекомендовать для дома рубашки свободного покроя: в них не жарко, они не вылезают из брюк во время игры.

Красиво выглядят и на девочках и на мальчишках куртки из репса или водоотталкивающей ткани. Их шьют на поясе или прямыми, свободными.

Для построения чертежей выкроек детской одежды нужны следующие мерки:

1. Длина переда от горловины до талии.
2. Первая высота.
3. Вторая высота.
4. Длина спины до талии.
5. Окружность груди.
6. Окружность бедер.
7. Окружность шеи.
8. Длина изделия.
9. Объем проймы.
10. Длина рукава.

Снимают эти мерки так же, как и для взрослых (см. стр. 25).

Дополнительные данные для построения чертежей выкроек детской одежды приведены в таблице 7.

Наименование	от 1 до 3 лет		от 3 до 6 лет		от 6 до 7 лет		от 7 до 11 лет		от 11 до 16 лет	
	м	см	м	см	м	см	м	см	м	см
Длина плеча	8		8,5		9		10—11		11—12	
Высота бока	8		9		10—11		12—14		14—16	
Длина до бедер	8		9		10		11—12		12—16	
Глубина вытачки	2		2		2,5		3		4	
Высота скоса по боку	1,5		1,5		1,5		1,5		2	
Скос по талии	7		7		8		9		10	
Скос по низу	9		9		10		11		12—13	
Глубина обрисовки выреза горловины	2		2		2		2,5		2,5	
Ширина проймы	4		4,5		5		5,5		6	

Разработку фасонов детской одежды производят по основному плану (см. метод моделирования на стр. 31).

ОДЕЖДА ДЛЯ ДЕТЕЙ ЯСЕЛЬНОГО ВОЗРАСТА

РАСПАШОНКА

Чтобы сделать выкройку распашонки, не надо снимать мерку с ребенка, достаточно воспользоваться таблицей 8.

Таблица 8

Возраст ребенка	Размер	Длина распашонки	Окружность груди	Длина рукава	Ширина рукава
До 2 месяцев	1	24	50	6	9
От 2 до 6 месяцев	2	26	54	7	10
От 6 месяцев до 1 года	3	28	58	8	11



Рис. 23.

Построение чертежа выкройки

Для построения чертежа выкройки (см. рис. 23) взять мерки (см. табл. 8):

длина распашонки	26 сантиметров
окружность груди	54 »
длина рукава	7 »
ширина рукава	10 »

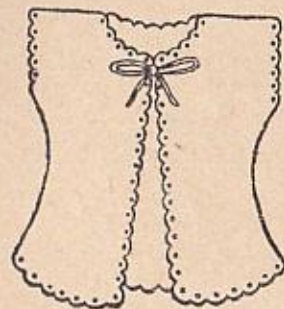
Под прямым углом проводим две линии: вертикальную № 1 и горизонтальную № 2 с вершиной в точке А.

Длина распашонки. По линии № 1 от А до В откладываем 26 сантиметров — длину распашонки. Из точки В проводим горизонтальную линию низа.

Ширина распашонки. От точки А по линии № 2 откладываем 13,5 сантиметра — четверть окружности груди

$$54:4=13,5 \text{ сантиметра.}$$

Ставим точку С, из которой проводим прямую, параллельную АВ до пересечения с линией низа и ставим точку Д.

Длина рукава. От точки С вправо откладываем 7 сантиметров — длину рукава — и получаем точку К.

Ширина рукава. От точек С и К вниз откладываем по 10 сантиметров — ширину рукава — и ставим точки С₁ и К₁, которые соединяем прямыми линиями. От точки С₁ вправо и вниз откладываем по 3 сантиметра, ставим точки С₂ и С₃. Из точки С₁ проводим линию, делищую угол К₁С₁С₃ пополам, откладываем на ней 2 сантиметра и ставим точку С₄.

Точки С₃, С₄ и С₂ соединяем плавной линией.

Ширина по линии низа. От точки Д вправо откладываем 2 сантиметра и ставим точку Д₁, которую соединяем прямой с точкой С₃.

Оформление линии низа. От точки Д₁ вверх отмеря-

ем 1 сантиметр и ставим точку D_2 . Соединив ее плавной линией с точкой B , получаем линию низа.

Вырез горловины. От точки A вправо и вниз откладываем по 5 сантиметров (для всех размеров) и получаем точки A_1 и A_2 , которые соединяем вогнутой линией (вырез горловины переда). От точки A вниз откладываем 2 сантиметра и ставим точку A_3 . Точки A_3 и A_1 соединяем вогнутой линией. Это будет вырез горловины спинки.

Раскрой и пошив

Белье для новорожденного шьют из фланели, мадаполама, муслина, майи, вольты, батиста, шифона, нансука и других мягких хлопчатобумажных тканей белых или светлых тонов — розового, голубого, кремового и т. п.

Сложив ткань вдвое по длине, накладываем выкройку распашонки так, чтобы середины переда и спинки проходили по сгибу.

Выкройку прикалываем к ткани булавками и вырезаем распашонку, делая припуск на швы: по боковым линиям переда — 0,5 сантиметра; по боковым линиям спинки — 1 сантиметр; по линиям горловины — 0,5 сантиметра; по линии низа — 1 сантиметр. Для обработки выреза горловины выкраиваем косые полоски шириной 2,5 сантиметра; длина их должна быть такой, чтобы хватило на завязки. Для обработки полочки выкраиваем планки шириной 3 сантиметра.

После раскроя проводим резцом по контуру выкройке и по полученным линиям сметываем и прострачиваем боковые швы, причем с лицевой стороны, чтобы они не беспокоили малыша. По этой же причине швы запошиваем вручную.

К вырезу горловины по изнанке пришиваем косую полоску, прострачиваем, затем отгибаем ее налицо и настрачиваем по краю.

Разрезы обрабатываем планками или обвязываем крючком. Низ рукавов и распашонки подшиваем узким швом на лицевую сторону или обвязываем крючком.

КАПОР

Для построения чертежа выкройки нужны мерки длины и ширины капора, а также его донышка. Длину капора измеряют от нижней челюсти вокруг лица и записывают в половинном размере. Ширину капора измеряют от лба до затылочной части головы (записывают полностью). Длину донышка измеряют по затылочной части головы до шейного позвонка (ширина донышка в среднем 8—12 сантиметров).

Построение чертежа выкройки

Под прямым углом (см. рис. 24) проводим две линии: вертикальную № 1 и горизонтальную № 2 с вершиной в точке A .



Рис. 24.

Длина капора. От точки A вниз по линии № 1 откладываем 16 сантиметров — длину капора по мерке — и ставим точку B .

Ширина капора. От точки A вправо по линии № 2 отмеряем 11 сантиметров — ширину капора по мерке, — получаем точку C , из которой опускаем вертикальную прямую и на пересечении ее с линией, проведенной из точки B , ставим точку D . От точки D вверх откладываем 2 сантиметра, ставим точку D_1 и соединяем ее с точкой B . От точки D_1 влево откладываем 2 сантиметра, ставим точку D_2 и плавной линией соединяем ее с точкой C .

Длина донышка. От точки А вниз откладываем 12 сантиметров — длину донышка по мерке — и ставим точку В, от которой проводим горизонтальную линию низа.

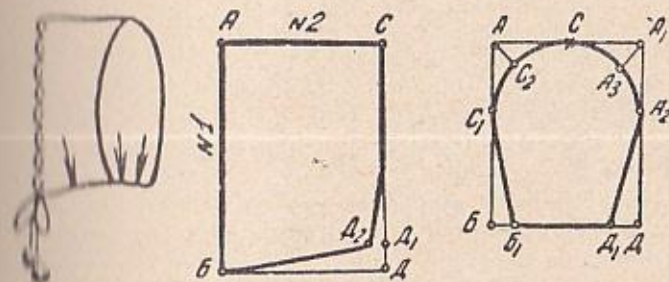
Ширина донышка. От точки А вправо отмеряем 10 сантиметров — ширину донышка — ставим точку А₁, опускаем из нее вертикальную прямую, точку пересечения которой с линией низа обозначаем Д.

Обрисовка донышка. Расстояние АА₁ делим пополам и середину обозначаем точкой С. Вниз от точки А и А₁ откладываем по 5 сантиметров и ставим точки С₁ и А₂. Делим пополам углы С₁АС и СА₁А₂ прямыми линиями, на которых откладываем по 1,5 сантиметра и ставим точки С₂, А₃. По низу делаем скос на 1—1,5 сантиметра (ББ₁=1—1,5 см; ДД₁=1—1,5 см). Точки В₁ и Д₁ соединяем с точками С₁ и А₂ прямыми, а точки С₁, С₂, С, А₃ и А₂ — плавной выпуклой линией.

Раскрой и пошив

Складываем ткань вдвое по длине. Накладываем на нее детали выкройки, закрепляем их булавками и вырезаем детали капора, делая припуск на швы: по донышку — 1 сантиметр, по длине капора — 0,5 сантиметра.

После раскроя проводим резцом по контуру выкройки и по полученным линиям сметываем изделие. Срезы донышка и основания складываем налицо, прострачиваем или прошиваем вручную. Запошивая шов, надо делать его тоньше, мягче. Край капора обшиваем полочкой, кружевом или обвязываем. Кружево пришиваем, приложив его к изнанке капора вместе с полоской ткани, которую, отогнув на лицевую сторону, прострачиваем по краю.

По низу капора закладываем мягкие выточки или делаем сборки. Подшиваем низ долевой полоской шириной 2,5—3 сантиметра или шелковой лентой, которая переходит в завязки.

КОНВЕРТ

Для построения чертежа выкройки конверта (см. рис. 25) взяты мерки:

длина	140 сантиметров
ширина	75



Рис. 25.

Построение чертежа выкройки

Под прямым углом проводим две линии: вертикальную № 1 и горизонтальную № 2 с вершиной в точке А.

Длина конверта. От точки А вниз откладываем 140 сантиметров — длину по мерке — и ставим точку Б, от которой проводим горизонтальную линию низа.

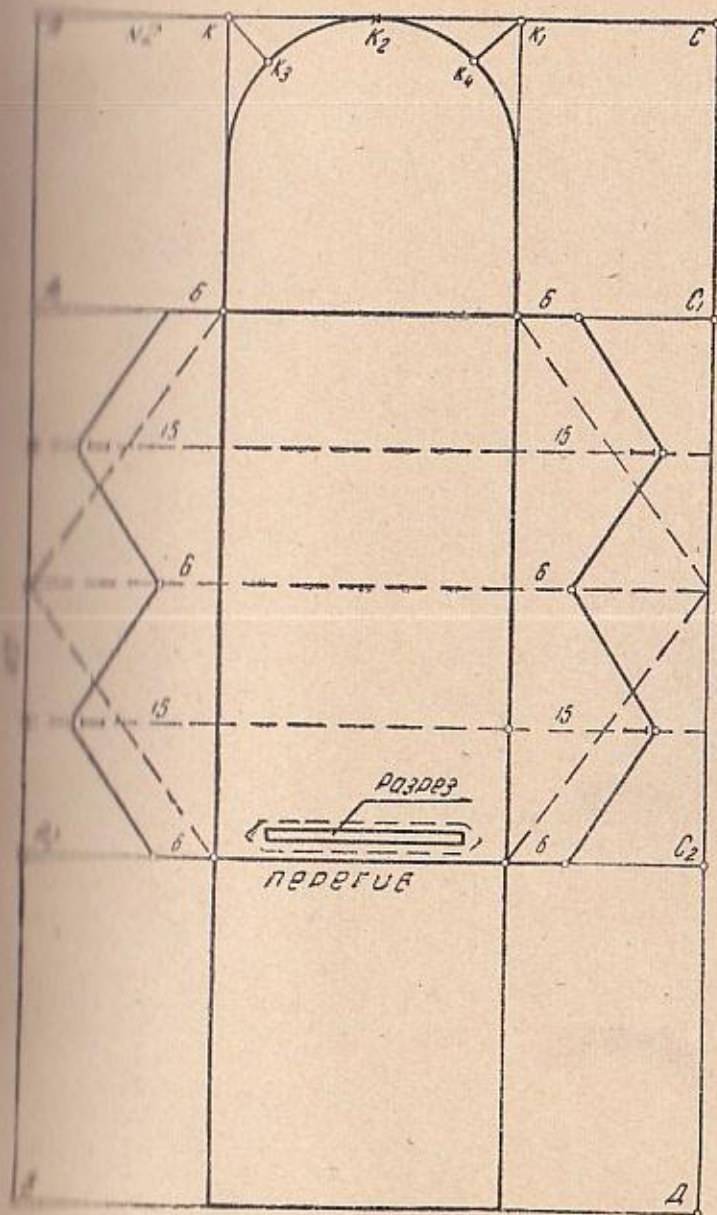
Ширина конверта. От точки А вправо по линии № 2 откладываем 75 сантиметров и ставим точку С, опускаем из нее вертикальную прямую, точку пересечения которой с линией низа обозначаем Д.

Верх конверта. От точки А вниз откладываем 30 сантиметров и ставим точку А₁, от которой вправо проводим горизонтальную прямую до пересечения с линией СД в точке С₁.

От точки А₁ вниз откладываем 55 сантиметров и ставим точку А₂, от нее вправо проводим горизонтальную прямую до пересечения с линией СД в точке С₂. От точек А и С откладываем по 20 сантиметров и ставим точки К и К₁. Расстояние между ними делим пополам и середину обозначаем точкой К₂.

Из точек К и К₁ опускаем вертикальные прямые до пересечения с линией БД. Углы с вершинами К и К₁ делим пополам, откладываем на этих линиях по 6 сантиметров и ставим точки К₃ и К₄. Точки К₃, К₂ и К₄ соединяем выпуклой линией.

Построение углов. Расстояние А₁А₂ и С₁С₂ делим на четыре части:

$$55:4 \approx 13,7 \text{ сантиметра.}$$

Из точек деления проводим пунктирные линии, на которых откладываем по 6 и 15 сантиметров, как показано на рисунке 25. Можно сделать конверт с двумя мысами (на рисунке показаны пунктиром).

Раскрой и пошив

Конверт обычно шьют из хлопчатобумажных светлых, чаще всего белых, тканей. Внутрь вкладывается ватный матрасик.

Выворачиваем его двойным с припуском на все швы по 1 сантиметру.

На 2 сантиметра выше линии А₂С₂ (см. рис. 25) делаем разрез для матрасика. Для обработки этого отверстия выкраиваем планку, длина которой равна длине разреза плюс 5 сантиметров, а ширина — 8 сантиметров. Боковые стороны конверта обрабатываем двойным вышивом.

Верх конверта украшаем вышивкой, кружевом, лентой. На уголках для протягивания ленты делаем вышитые петли длиной 2 сантиметра.

НАГРУДНИК

Для построения чертежа выкройки (см. рис. 26) даны мерки:

длина нагрудника 26 сантиметров

ширина нагрудника 20

Построение чертежа выкройки

Под прямым углом проводим две линии — вертикальную № 1 и горизонтальную № 2 с вершиной в точке А.

Длина нагрудника. От точки А вниз откладываем 26 сантиметров — длину по мерке — и ставим точку Б, от которой вправо проводим горизонтальную линию низа.

Ширина нагрудника. От точки А вправо по линии № 2 откладываем 10 сантиметров — половину ширины нагрудника — и ставим точку С. Из этой точки опускаем вертикальную прямую и на пересечении ее с линией низа ставим точку Д. От точки А вниз откладываем 14 сантиметров (для всех размеров) и ставим точку М.



Рис. 26.

Расстояние между этими точками делим на три части и получаем точки A_1 и A_2 . От точки A_2 вправо откладываем 4,5 сантиметра и ставим точку A_3 . Точки A_1 , A_3 и M соединяем плавной линией (см. рис. 26). От точки A вправо откладываем 1,5 сантиметра и ставим точку K , которую соединяем с точкой A_1 .

От точек C и D проводим прямые, делящие углы пополам, откладываем на них 5,5 сантиметра и 4 сантиметра и обозначаем отметки соответственно буквами C_1 и D_2 . Через точки B , D_2 , D_1 , C_1 и K проводим выпуклую линию, как показано на рисунке.

Раскрой и пошив

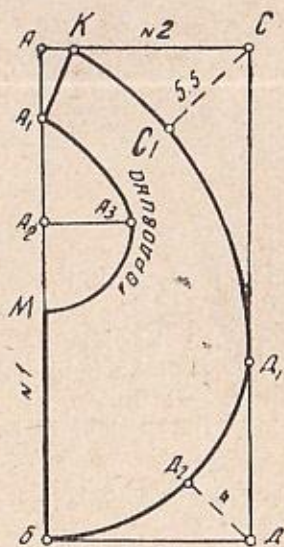
Нагрудник делают из полотна, нансука или клеенки. При раскрое сгиб материала должен проходить по долевой нитке. Если нагрудник шьют из ткани, то его кроют двойным (нижняя сторона может быть из другого материала) с припуском на шов в 0,5 сантиметра. Детали складывают лицевыми сторонами внутрь, вставляют между ними (в точке A_1) конец завязки, сметывают и прострачивают, оставляя открытым срез по линии A_1K . Нагрудник выворачивают через это отверстие, вкладывают в уголок вторую завязку и прострачивают.

ПОЛЗУНКИ

На рисунке 27 изображены детские ползунки с грудкой. По спинке крест-накрест проходят бретели. К ползункам пришиты башмачки из того же материала. Шьют ползунки из фланели, трикотажа с начесом и других мягких и теплых тканей яркой расцветки.

Для построения чертежа взяты мерки:

длина	45 сантиметров
окружность бедер	60 »

Построение чертежа выкройки

Под прямым углом проводим две линии: вертикальную № 1 и горизонтальную № 2 с вершиной в точке A (см. рис. 28).

Длина. От точки A вниз по линии № 1 откладываем 45 сантиметров — длину по мерке — и ставим точку B , из которой проводим горизонтальную линию низа.



Рис. 27.

Ширина. От точки A вправо по линии № 2 откладываем 22 сантиметра — четверть окружности бедер плюс 6—7 сантиметров (для всех размеров):

$$60:4=15+7=22 \text{ сантиметра.}$$

Получаем точку C , из которой опускаем вертикальную прямую и на пересечении ее с линией низа ставим точку D .

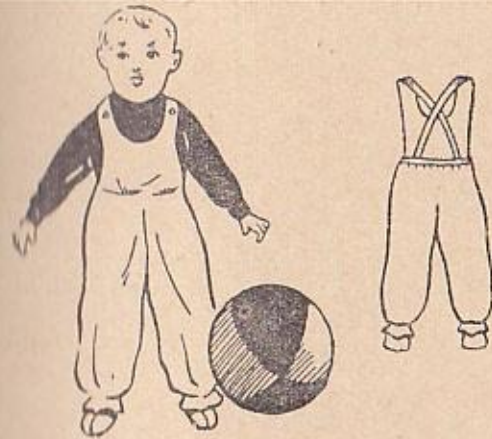
Длина до линии шага. От точки A вниз по линии № 1 откладываем 20 сантиметров — четверть окружности бедер плюс 5 сантиметров (для всех размеров):

$$60:4=15+5=20 \text{ сантиметров.}$$

Получаем точку A_1 . От нее вправо проводим горизонтальную прямую до пересечения с линией CD в точке C_1 . Расстояние CC_1 делим на три равных отрезка и ставим точки C_3 , C_4 . Проводим от них параллельные (пунктирные) линии, на которых откладываем отрезки: $CC_2=7$ сантиметрам; $C_3C_5=6,5$ сантиметра; $C_4C_6=5$ сантиметрам (для всех размеров). Точки C_2 , C_5 , C_6 и C_1 соединяем, как показано на рисунке 28.



Рис. 28.

Линия низа. От точки Д влево откладываем 6 сантиметров и ставим точку Д₁. Вверх от нее откладываем 1 сантиметр и ставим точку Д₂, которую соединяем с точками Б и С₁.

Линия талии. От точки А вниз откладываем 1 сантиметр, ставим точку А₂ и соединяем ее с точкой С₂.

Спина

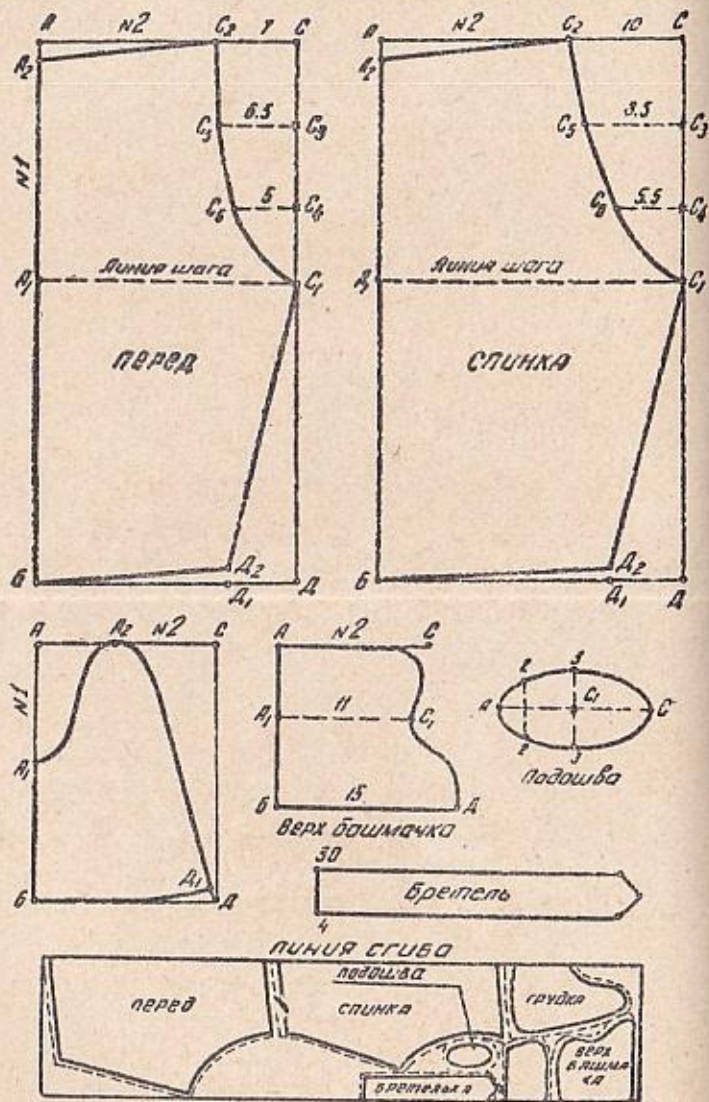
Длина. От точки А вниз откладываем 45 сантиметров и ставим точку Б, от которой проводим горизонтальную линию низа.

Ширина. От точки А вправо по линии № 2 откладываем 25 сантиметров—четверть окружности бедер плюс 10 сантиметров (для всех размеров):

$$60:4 = 15 + 10 = 25 \text{ сантиметров.}$$

Получаем точку С, из которой проводим вертикальную прямую до пересечения с линией низа в точке Д.

Длина до линии шага. От точки А вниз откладываем (как и на чертеже переда) 20 сантиметров и ставим точку А₁. От нее проводим горизонтальную прямую, на пересечении которой с линией СД ставим точку С₁.

Расстояние СС₁ делим на три равные части и получаем точки С₃ и С₄. От них влево проводим параллельные линии и откладываем отрезки: СС₂=10 сантиметров; С₃С₅=8,5 сантиметра; С₄С₆=5,5 сантиметра. Точки С₂, С₅, С₆ и С₁ соединяем, как показано на рисунке.

Линия низа. От точки Д влево откладываем 6 сантиметров и обозначаем точку Д₁. От нее вверх откладываем 1 сантиметр и ставим точку Д₂, которую соединяем с точками С₁ и Б.

Линия талии. От точки А вниз откладываем 1 сантиметр, ставим точку А₂ и соединяем ее с точкой С₂.

Грудка

Длина. От точки А вниз по линии № 1 откладываем длину грудки — 22 сантиметра — и ставим точку Б.

Ширина. От точки А вправо откладываем ширину грудки — 15 сантиметров,— получаем точку С, из ко-

торой опускаем вертикальную прямую до пересечения с линией низа в точке Д.

Вырез горловины. От точки А вниз по линии № 1 откладываем 10 сантиметров и ставим точку А₁. От точки А вправо по линии № 2 откладываем 6 сантиметров и ставим точку А₂. Точки А₁, А₂ и Д соединяем, как показано на рисунке 28. От точки Д вверх откладываем 1 сантиметр и ставим точку Д₁, которую соединяем с точкой В.

Вверху делаем петлю, длина которой равна диаметру пуговицы плюс 2 миллиметра. Длина бретелей — 30—38 сантиметров, ширина — 3—4 сантиметра; концы их должны заканчиваться мысами.

Башмачок

Длина. От точки А вниз по линии № 1 откладываем длину башмачка — 14 сантиметров — и ставим точку В, от которой проводим горизонтальную линию низа.

Ширина. От точки А вправо по линии № 2 откладываем 12,5 сантиметра и получаем точку С.

Линия переднего шва. От точки А вниз откладываем 6 сантиметров и ставим точку А₁, от которой вправо проводим горизонтальную (пунктирную) линию. Откладываем на ней 11 сантиметров и ставим точку С₁. От точки В вправо откладываем 15 сантиметров и получаем точку Д. Точки А, С₁ и Д соединяем линией, по которой пройдет передний шов башмака (см. рис. 28).

Длина подошвы 12,5 сантиметра, ширина посередине 6 сантиметров.

Раскрой и пошив

Раскладку деталей выкройки ползунков см. на рис. 28 внизу.

После раскроя сметываем, стачиваем боковые и шаговые срезы. Детали грудки складываем лицом к лицу, прострачиваем и приметываем к штанишкам. Бретели приметываем к спинке и прострачиваем верхний срез штанишек. На грудке делаем две петли для застежки бретелей. По талии и низу штанишек втягиваем резинку.

При пошиве башмачков их верх обрабатываем

выкройными полосками. Низ штанишек приметываем к башмачкам и по линии отворота (А₁С₁) прострачиваем.

КОФТОЧКА НА КОКЕТКЕ

Для построения чертежа выкройки (см. рис. 29) даны мерки:



Рис. 29.

длина общая	30	сантиметров
окружность груди	58	»
длина плеча	8	»
окружность шеи	28	»
окружность проймы	11	»

Построение чертежа выкройки

Перед

Под прямым углом (см. рис. 30) проводим линии вертикальную № 1 и горизонтальную № 2 с вершиной в точке А.

Длина. От точки А вниз по линии № 1 откладываем 30 сантиметров — длину кофточки — и ставим точку В, от которой проводим горизонтальную линию низа.



Рис. 30.

Ширина. От точки А вправо по линии № 2 откладываем 16,5 сантиметра — четверть окружности груди плюс 2 сантиметра (для всех размеров):

$$58:4 = 14,5 + 2 = 16,5 \text{ сантиметра.}$$

Ставим точку С, из которой опускаем вертикальную прямую до пересечения с линией низа в точке Д.

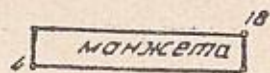
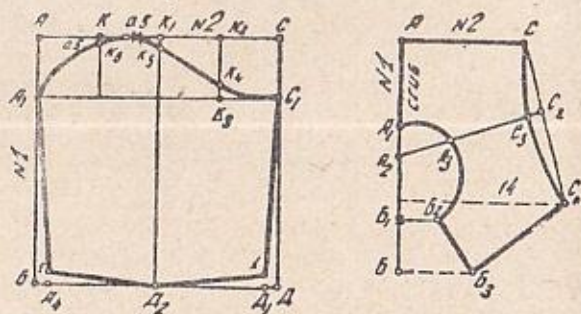
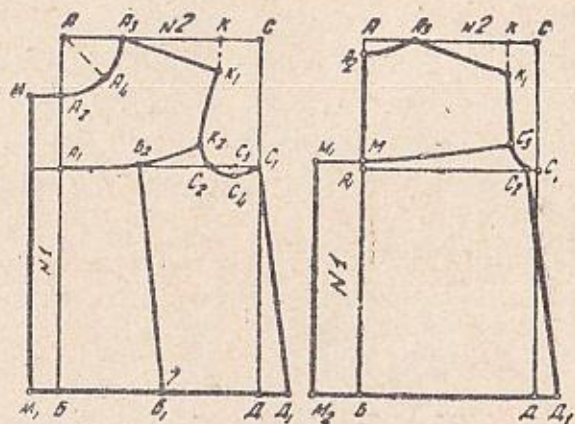
Глубина проймы. От точки А вниз по линии № 1 откладываем 11 сантиметров и получаем точку А₁, вправо

от нее проводим горизонтальную линию груди до пересечения с линией СД в точке С₁.

Вырез горловины. От точки А вниз по линии № 1 откладываем 5,2 сантиметра — одну шестую окружности шеи плюс 0,5 сантиметра (для всех размеров):

$$25:6 = 4,7 + 0,5 = 5,2 \text{ сантиметра.}$$

Ставим точку А₂. Вправо от нее откладываем также 5,2 сантиметра и получаем точку А₃. Угол с вершиной в точке А делим пополам линией, на которой откладываем 5 сантиметров и обозначаем точку А₄. Последнюю соединяем с точками А₃ и А₂ плавной линией.

Длина плеча. От точки А₃ вправо по линии № 2 откладываем 8 сантиметров — длину плеча — и ставим точку К. От нее вниз откладываем 2,5 сантиметра и получаем точку К₁, которую соединяем с точкой А₃.

Ширина проймы. От точки С₁ влево откладываем 4 сантиметра и ставим точку С₂. Линию С₁С₂ делим пополам, середину обозначаем точкой С₃, от нее вниз откладываем 0,5 сантиметра и ставим точку С₄.

Точки К₁, С₂, С₄ и С₁ соединяем плавной линией проймы, как показано на рисунке 30.

Ширина по низу. От точки Д вправо откладываем 8 сантиметров, ставим точку Д₁ и соединяем ее с точкой С₁.

Расстояние между точками А₁ и С₂, а также Б и Д₁, делим пополам. Получаем точки Б₁ и Б₂.

Линия кокетки. От точки С₂ вверх откладываем 2 сантиметра и ставим точку К₂, которую соединяем с точкой Б₂ плавной линией.

Ширина застежки. От точек А и Б влево откладываем по 2,5 сантиметра, ставим точки М и М₁ и соединяем их прямой.

Спина

Длина. От точки А вниз по линии № 1 откладываем 30 сантиметров и ставим точку Б, от которой проводим горизонтальную линию низа.

Ширина. От точки А вправо по линии № 2 откладываем 14,5 сантиметра — четверть окружности бедер:

$$58:4 = 14,5 \text{ сантиметра.}$$

Ставим точку С, из которой проводим вертикальную прямую до пересечения с линией низа в точке Д.

Глубина проймы. От точки А вниз откладываем 11 сантиметров, ставим точку А₁, от нее проводим горизонтальную прямую и точку пересечения с линией СД обозначаем С₁.

Вырез горловины. От точки А вправо откладываем 4,7 сантиметра — одну шестую окружности шеи:

$$28:6=4,7 \text{ сантиметра.}$$

Ставим точку А₃. От точки А откладываем вниз 1 сантиметр и ставим точку А₂. Точки А₂ и А₃ соединяем плавной вогнутой линией.

Длина плеча. От точки А₃ вправо откладываем 8 сантиметров и ставим точку К. Откладываем от нее вниз 2,5 сантиметра и ставим точку К₁, которую соединяем с точкой А₃ прямой линией.

Линия проймы. От точки С влево откладываем 1 сантиметр, ставим точку С₂ и соединяем ее с точкой К₁, как показано на рисунке.

Ширина по низу. От точки Д вправо откладываем 1,5 сантиметра, ставим точку Д₁ и соединяем ее с точкой С₂.

Линия кокетки. От точки С₂ вверх откладываем 2,5 сантиметра, ставим точку С₃. От точки А₁ вверх откладываем 1 сантиметр и получаем точку М, которую плавной линией соединяем с точкой С₃.

Припуск на сборки. От точек М и Б влево откладываем по 5 сантиметров, ставим точки М₁ и М₂ и соединяем их прямой линией.

Рукав

Под прямым углом проводим две линии: вертикальную № 1 и горизонтальную № 2 с вершиной в точке А.

Длина. От точки А вниз откладываем длину рукава — 18 сантиметров — и ставим точку Б, от которой проводим горизонтальную линию низа.

Ширина. От точки А вправо откладываем 20 сантиметров — ширину рукава — и получаем точку С. Из нее опускаем вертикальную прямую до пересечения с линией низа в точке Д.

Высота оката. От точки А вниз откладываем 5 сантиметров (для всех размеров) и ставим точку А₁, от которой вправо проводим горизонтальную линию. Точку пересечения ее с линией СД обозначаем С₁.

Линия оката. Расстояние СА делим на четыре равные части, точки деления обозначаем К, К₁ и К₂. Из точек К и К₂ проводим вертикальные линии до А₁С₁. Из точки К₁ опускаем линию до пересечения ее с БД и ставим точку Д₂. От точки К₃ вверх, а от точки К₁ вниз откладываем по 1 сантиметру. От точки К вниз откладываем 0,5 сантиметра. Через полученные точки А₁, К₃, К₁ и С₁ проводим линию оката рукава. Расстояние КК₁ делим пополам, влево от точки деления откладываем 0,5 сантиметра и получаем высокую точку оката рукава.

Оформление линии низа. От точек Б и Д внутрь рукава отмеряем по 1 сантиметру, ставим точки Д₁ и А₄. Вверх от них откладываем по 1 сантиметру, и полученные отметки соединяем с точкой Д₂.

Воротник

Длина. От точки А вниз откладываем 7 сантиметров и ставим точку А₁. От нее вниз отмеряем 2,5 сантиметра и получаем точку А₂. Откладываем от нее вниз 10 сантиметров и ставим точку Б.

Ширина. От точки А вправо откладываем 10 сантиметров — ширину воротника — и получаем точку С. Вниз от нее откладываем 13—15 сантиметров и ставим точку С₁. Расстояние от точки С₁ по линии № 1 (см. пунктирную линию) должно быть равно 14 сантиметрам. Прямую СС₁ делим пополам, ставим точку С₂, от нее влево отмеряем 1 сантиметр и получаем точку С₃. Точки С, С₃, С₁ соединяем плавной вогнутой линией.

От точки Б вправо откладываем 6 сантиметров, ставим точку Б₃.

От точки Б₁ вправо отмеряем 3 сантиметра, ставим точку Б₂.

Полученные точки соединяем. От точки А₂ вправо отмеряем 4 сантиметра и ставим точку А₃, которую вогнутой линией соединяем с точками А₁ и Б₂.

Раскрой и пошив

Чертеж выкройки вырезаем по контуру. Чтобы получить сборки на полочках, линию B_1B_2 разрезаем, расширяем выкройку вверху на 4—6 сантиметров и внизу — на 7—10 сантиметров. Детали выкройки раскладываем на ткань, сложенную вдвое по долевой нитке, закрепляем булавками и кроим с припусками на швы: по пройме, рукавам, горловине, кокетке и воротнику — 1, по боковым швам — 1,5, по низу — 2,5 сантиметра. Манжеты выкраиваем по долевой нитке, шириной 6—7 сантиметров.

После раскроя проводим резцом по контуру выкройки, намечая будущие швы. Обметываем срезы. Затем верх полочек и спинки собираем и приметываем к кокетке. Сметываем плечевые, боковые швы и прострачиваем их. Сметываем и стачиваем рукава, вметываем их в пройму. Низ рукавов собираем. Манжеты пришиваем, прикладывая один срез к изнанке рукава и прострачивая, затем перегибаем пополам и на лицевой стороне строчим по подогнутому краю второго среза.

К правой и левой полочке приметываем планки. Приложив их лицевой стороной к изнанке, прострачиваем, потом отгибаем на лицевую сторону, срезы подворачиваем на 0,5 сантиметра и настрачиваем по краю или отступив на 0,5 сантиметра.

На планке правой полочки прометываем петли, а на планке левой — пришиваем пуговицы.

Воротник пристрачиваем к вырезу горловины одновременно с косой полоской, которую отгибаем и подшиваем потайными стежками.

БОТИНОЧКИ

Первые ботиночки для ребенка (см. рис. 31) можно сшить из плотной мягкой ткани и даже из кожи.

Чертим квадрат, стороны которого равны 8 сантиметрам. От точки А вправо по линии № 2 откладываем 4 сантиметра и ставим точку A_1 , которую соединяем с точкой Д плавной линией.

Переднюю деталь ботиночек делаем выше. От точки А вниз отмеряем 9 сантиметров и ставим точку В, от

второй проводим горизонтальную линию низа. От точки В вправо откладываем 10 сантиметров и получаем точку Д. От точки А вправо откладываем 1 сантиметр, ставим точку A_2 , которую плавной линией соединяем с точкой В. От точки A_2 отмеряем 3 сантиметра, получаем точку A_3 , которую соединяем с точкой Д, как показано на рисунке 31.



Рис. 31.

Подошва делается длиной 13,5 сантиметра ($AB=13,5$ сантиметра) и шириной 6 сантиметров. Форма ее показана на рисунке 31.

Раскрой и пошив

Детали ботиночек выкраиваем вдвое, с припуском на швы по всем срезам на 0,5 сантиметра.

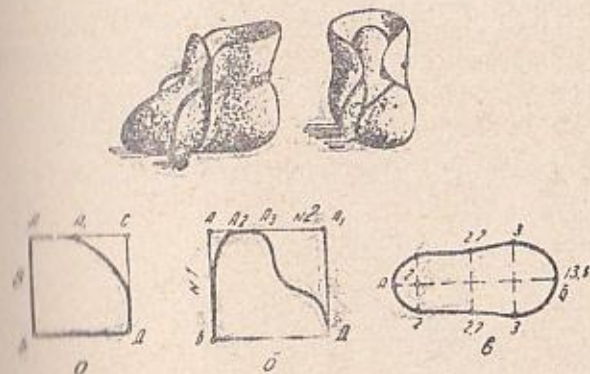
Сначала сметываем верхние и нижние, затем задние и передние детали. Выворачиваем на лицевую сторону и делаем настрочной шов, отступив от края 0,3 сантиметра. Передние и задние швы расстрачиваем, затем детали накладываем друг на друга так, чтобы передняя у основания подошвы заходила внутрь на 1 сантиметр.

Подошву сметываем и, отступив от края на 0,5 сантиметра, прострачиваем. Ботиночки выворачиваем, прорезаем небольшие отверстия (см. рис. 31) и протягиваем через них шнур.

ОДЕЖДА ДЛЯ ДОШКОЛЬНИКОВ

ПЛАТЬЕ ДЛЯ ДЕВОЧКИ

(размер 28)

Основной план

Пользуясь основным планом, можно получить выкройку любой модели. Надо только каждый раз вносить необходимые изменения в соответствии с размерами (по снятым меркам) и выбранным фасоном.

Для построения основного плана взяты мерки, соответствующие размеру 28 (в сантиметрах).

длина переда от горловины до талии	22
первая высота	32
вторая высота	52
длина спины до талии	24
окружность груди	62
окружность бедер	68
окружность шеи	27
длина платья	48
длина рукава	30
окружность проймы	28

Построение чертежа выкройки

Перед

Под прямым углом (см. рис. 32) проводим две линии: вертикальную № 1 и горизонтальную № 2 с вершиной в точке А.

Линия талии. Чтобы определить линию талии, из первой высоты надо вычесть ширину выреза горловины спинки, равную одной шестой части окружности шеи плюс 0,5 сантиметра (для всех размеров):

$$27 : 6 = 4,5 + 0,5 = 5 \text{ сантиметров};$$

$$32 - 5 = 27 \text{ сантиметров.}$$

От точки А вниз отмеряем 27 сантиметров и ставим точку С, от которой проводим горизонтальную линию талии.



Рис. 32.

Ширина выреза горловины. От точки А вправо по линии № 2 откладываем 5 сантиметров — одну шестую окружности шеи плюс 0,5 сантиметра (для всех размеров) и ставим точку А₁.

Глубина выреза горловины. От точки С вверх по линии № 1 откладываем 22 сантиметра (длину до талии по мерке). Ставим точку А₂. От точки А₁ вниз и от точки А₂ вправо проводим под прямым углом две линии и точку их пересечения обозначаем буквой А₃. От нее по прямой, делящей угол пополам, откладываем 2 сантиметра и ставим точку А₄, которую соединяем плавной линией с точками А₂ и А₃.

Линия плеча. От точки А₁ вправо и вниз (см. рис. 32) откладываем 9 сантиметров — длину плеча (см. табл. 7) — и ставим точку Г.

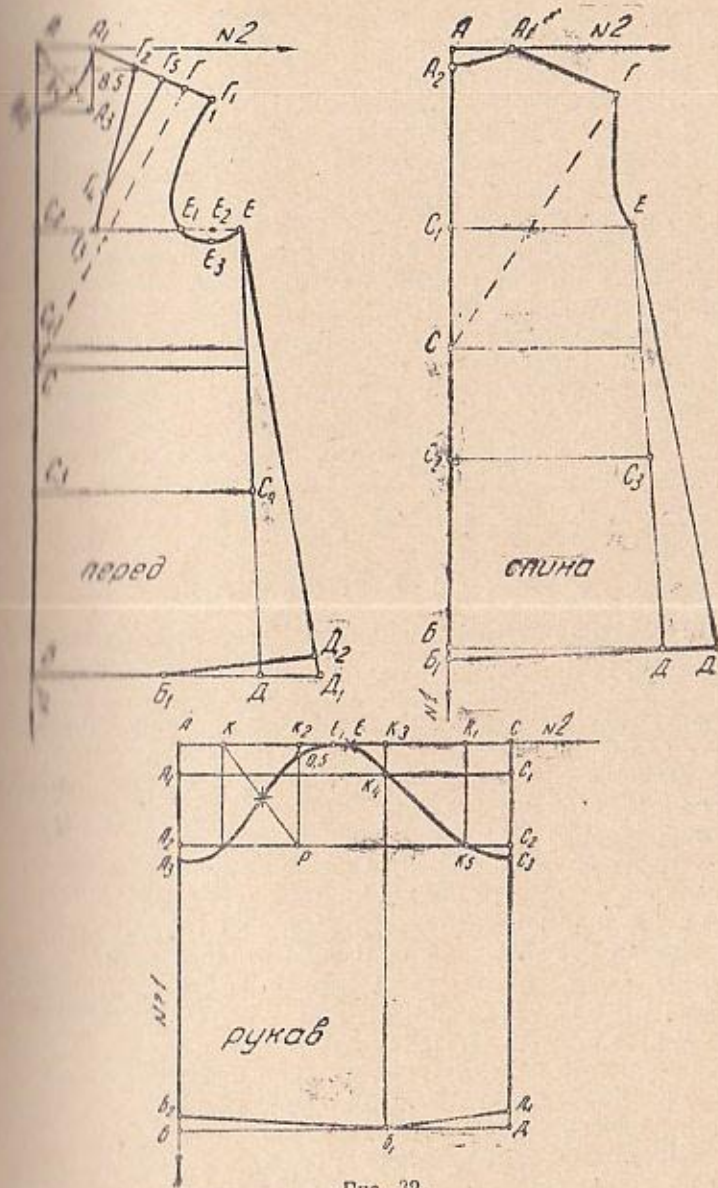
От точки С вверх по направлению к точке Г проводим линию второй высоты (на чертеже показана пунктиром) и откладываем на ней 27 сантиметров — половину второй высоты плюс 1 сантиметр (для всех размеров):

$$52:2 + 1 = 27 \text{ сантиметров.}$$

Полученная отметка должна совпасть с точкой Г. В противном случае точку Г перемещаем к концу линии второй высоты, но так, чтобы длина плеча соответствовала мерке. Линию плеча продолжаем на 2 сантиметра — глубину вытачки (см. табл. 7) — и ставим точку Г₁.

Линия скоса по талии. От точки С вверх по линии № 1 откладываем 1,5 сантиметра и ставим точку С₁, от которой проводим горизонтальную линию.

Линия груди. От точки С₁ вверх откладываем 10 сантиметров — высоту бока (см. табл. 7), — ставим точку С₂ и проводим горизонтальную линию груди.

Линия бедер. От точки С вниз откладываем 10 сантиметров — длина до бедер (см. табл. 7), — ставим точку С₃ и от нее проводим горизонтальную линию бедер.

Длина платья. От точки А₂ вниз по линии № 1 откладываем 46 сантиметров — длина платья по мерке, — получаем точку Б, из которой проводим горизонтальную линию низа.

Ширина по линиям груди и бедер. От точки С₂ вправо по линии груди откладываем 17,5 сантиметра — одну

четверть окружности груди плюс 2 сантиметра (для всех размеров):

$$62:4 = 15,5 + 2 = 17,5 \text{ сантиметра.}$$

Ставим точку Е. От точки С₃ откладываем 19 сантиметров — одну четверть окружности бедер плюс 3 сантиметра (для всех размеров):

$$68:4 = 17 + 2 = 19 \text{ сантиметров.}$$

Ставим точку С₄. Точки С₄ и Е соединяем прямой и на пересечении ее с линией низа получаем точку Д.

Ширина по низу. От точки Д вправо откладываем 6 сантиметров, ставим точку Д₁ и соединяем ее с точкой Е.

Оформление линии низа. От точки Д₁ вверх откладываем 2 сантиметра и ставим точку Д₂. От точки Б вправо по линии низа откладываем 10 сантиметров (см. табл. 7) и ставим точку Б₁, которую соединяем с точкой Д₂.

Линия проймы. От точки Е влево по линии груди откладываем 4,5 сантиметра (ширину проймы, см. табл. 7) и ставим точку Е₁. Расстояние ЕЕ₁ делим пополам и середину обозначаем Е₂. От этой точки откладываем вниз 0,5 сантиметра и ставим точку Е₃. Точки Г₁, Е₁, Е₂ и Е соединяем плавной линией. От точки Г₁ вниз откладываем 1 сантиметр для скоса.

Вытачка по линии плеча. Линию А₁Г делим пополам и середину обозначаем Г₂. Измеряем расстояние между точкой Г₂ и линией № 1 (на чертеже показано пунктиром) и от точки С₂ откладываем по линии груди на 2 сантиметра меньше полученного результата:

$$8,5 - 2 = 6,5 \text{ сантиметра.}$$

Ставим точку Г₃, соединяем ее с точкой Г₂. Вверх по линии Г₃Г₂ откладываем 5 сантиметров (для всех размеров) и ставим точку Г₄. От точки Г₂ вправо откладываем 2 сантиметра, ставим точку Г₅ и соединяем ее с точкой Г₄.

Спина

Под прямым углом проводим две линии: вертикальную № 1 и горизонтальную № 2 с вершиной в точке А.
Линия талии. От точки А вниз по линии № 1 от-

кладываем 25 сантиметров — длину спины по мерке плюс 1 сантиметр (для всех размеров):

$$24+1=25 \text{ сантиметров.}$$

Ставим точку С, от которой проводим горизонтальную линию талии.

Вырез горловины. От точки А вправо по линии № 2 откладываем 5 сантиметров (как и на чертеже переда) и ставим точку А₁. От точки А вниз откладываем 1 сантиметр и полученную точку А₂ соединяем вогнутой линией с точкой А₁.

Линия плеча. От точки А₁ вправо и вниз откладываем 10 сантиметров — длину плеча — плюс 1 сантиметр на посадку.

Ставим точку Г. От точки С по направлению к точке Г проводим линию (на чертеже показана пунктиром) и на ней откладываем 25 сантиметров — половину второй высоты минус 1 сантиметр (для всех размеров):

$$52:2=26-1=25 \text{ сантиметров.}$$

Точка Г должна совпасть с концом линии второй высоты. Если же этого не произойдет, поступаем, как было описано выше (см. построение чертежа переда).

Линия груди. От точки С вверх по линии № 1 откладываем 10 сантиметров — высоту бока (см. табл. 7) — и ставим точку С₁, из которой проводим горизонтальную линию груди.

Линия бедер. От точки С вниз по линии № 1 откладываем 10 сантиметров и ставим точку С₂, от которой проводим горизонтальную линию бедер.

Длина платья. Чтобы определить длину платья по спинке, надо измерить расстояние С₃Б (по переду) и отложить столько же от точки С₂ вниз. Получаем точку Б и вправо от нее проводим линию низа.

Ширина по линиям груди и бедер. От точки С₁ вправо откладываем 15,5 сантиметра — одну четверть окружности груди:

$$62:4=15,5 \text{ сантиметра.}$$

Ставим точку Е. От точки С₂ вправо по линии бедер откладываем 17 сантиметров (одну четверть окружности бедер):

$$68:4=17 \text{ сантиметров.}$$

Ставим точку С₃, соединяем ее с точкой Е, продолжим прямую до пересечения с линией низа и ставим точку Д.

Линия проймы. Точку Г плавной линией соединяем с точкой Е, как показано на рисунке.

Ширина по низу. От точки Д вправо откладываем 4 сантиметра и ставим точку Д₁, которую соединяем с точкой Е.

Оформление линии низа. От точки Б вниз откладываем 1 сантиметр, ставим точку Б₁ и соединяем ее с точкой Д₁.

Рукав

Под прямым углом (см. рис. 32) проводим две линии: вертикальную № 1 и горизонтальную № 2 с вершиной в точке А.

Высота оката. От точки А вниз по линии № 1 откладываем 2 сантиметра и ставим точку А₁. От нее вниз откладываем еще 6 сантиметров и ставим точку А₂. От этих точек проводим горизонтальные линии. Высота оката рукава — 2 и 6 сантиметров — взята из таблицы 9 (см. на стр. 64).

Длина. По линии № 1 вниз откладываем длину рукава по мерке — 30 сантиметров — и ставим точку Б, от которой проводим горизонтальную линию низа.

Ширина. От точки А вправо откладываем 28 сантиметров — окружность проймы по мерке — и ставим точку С, из которой опускаем вертикальную прямую до пересечения с линией низа в точке Д.

Линия оката. Расстояние АС делим на четыре части (28:4=7 сантиметров), затем одну четверть делим пополам (7:2=3,5 сантиметра). От точки А и С откладываем по 3,5 сантиметра и ставим точки К и К₁. Откладываем от них во встречном направлении по 7 сантиметров и ставим точки К₂ и К₃. Из точек К, К₂ и К₃ проводим вертикальные прямые до пересечения с линией А₂С₂. Из точки К₃ вниз проводим вертикальную прямую и на пересечении ее с линией низа ставим точку Д₁. Линия К₃Б₁ называется локтевой.

Расстояние К₂К₃ делим пополам, середину обозначаем точкой Е, от нее влево откладываем 0,5 сантиметра и

ставим точку E_1 . Это — высокая точка рукава. От точек A_2 и C_2 вниз откладываем по 0,5 сантиметра и ставим точки A_3 и C_3 .

Точки K_4 и K_5 соединяем прямой, а все остальные — вогнутой линией, как показано на рисунке 32.

Оформление линии низа. От точек B и D вверх откладываем по 2 сантиметра, ставим точки B_2 и D_1 , а затем соединяем их с точкой B_1 .

Таблица 9

Высота оката рукава

Возраст детей	Высота оката (в сантиметрах)
Дошкольный возраст	2 и 6, всего 8
Младший и средний школьный возраст	2,5 и 6,5, всего
Старший школьный возраст	3 и 8, всего 11

РУБАШКА С КРУГЛЫМ ВЫРЕЗОМ ДЛЯ ДЕВОЧКИ

Для построения чертежа* выкройки взяты мерки:
 длина рубашки 40 сантиметров
 окружность груди 50 »
 окружность шеи 20 »

Построение чертежа выкройки

Под прямым углом проводим (см. рис. 33) две линии: вертикальную № 1 и горизонтальную № 2 с вершиной в точке А.

Длина рубашки. От точки А вниз по линии № 1 откладываем 40 сантиметров — длину по мерке — и ставим точку Б, от которой вправо проводим горизонтальную линию низа.

* Этот и последующие чертежи выкроек одежды для детей разработаны по тем же меркам, что и основной план.





Ширина по линии груди. От точки А вправо по линии № 2 откладываем 13,5 сантиметра — одну четверть окружности груди плюс 1 сантиметр (для всех размеров):

$$50 : 4 = 12,5 + 1 = 13,5 \text{ сантиметра.}$$

Ставим точку С, из которой проводим вертикальную



Рис. 33.

прямую и на пересечении ее с линией низа намечаем точку Д.

Ширина выреза горловины. От точки А вправо по линии № 2 отмеряем 5,3 сантиметра — одну шестую окружности шеи плюс 1 сантиметр (для всех размеров):

$$26 : 6 = 4,3 + 1 = 5,3 \text{ сантиметра.}$$

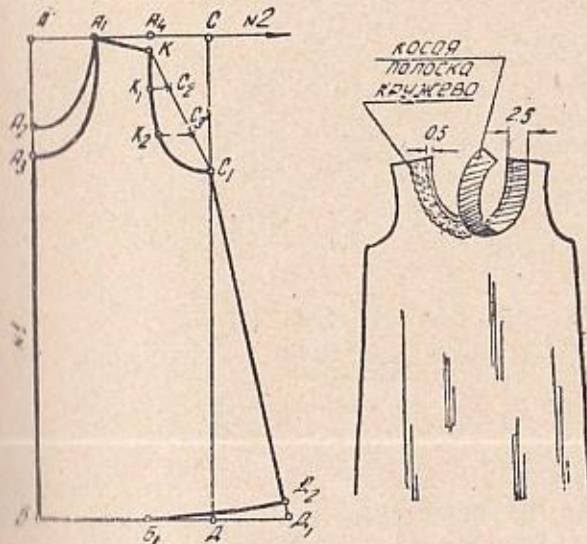
Ставим точку А₁.

Глубина выреза горловины. От точки А вниз по линии № 1 откладываем 7,3 сантиметра — одну шестую

окружности шеи плюс 3 сантиметра (для всех размеров):

$$26 : 6 = 4,3 + 3 = 7,3 \text{ сантиметра.}$$

Получаем точку A_2 , которую соединяем с точкой A_1 вогнутой линией. Это будет вырез горловины спинки. По переду его делают на 3—4 сантиметра ниже ($A_1A_2=4$ сантиметрам); ширина выреза по переду и спинке одинакова.

Ширина плеча. От точки A_1 вправо по линии № 2 откладываем 4—5 сантиметров и намечаем точку A_4 .

Линия плеча. От точки A_4 вниз откладываем 1 сантиметр (для всех размеров) и полученную точку K соединяем с точкой A_1 .

Глубина проймы. От точки C вниз откладываем 11 сантиметров — одну четвертую окружности груди минус 1,5 сантиметра (для всех размеров):

$$54 : 4 = 12,5 - 1,5 = 11 \text{ сантиметров.}$$

Ставим точку C_1 , которую соединяем с точкой K .

Прямую C_1K делим на три части; точки деления обозначаем C_2 и C_3 . От точки C_3 влево откладываем 2,5 сантиметра и ставим точку K_2 . От точки C_2 влево откладываем 1,5 сантиметра и получаем точку K_1 . Точки K , K_1 , K_2 и C_1 соединяем плавной линией (см. рис. 33).

Ширина по линии низа. От точки D вправо по линии низа откладываем 4—6 сантиметров и ставим точку D_1 , которую соединяем с точкой C_1 прямой.

Оформление линии низа. Расстояние BD делим пополам середину обозначаем точкой B_1 . От точки D_1 вверх откладываем 1 сантиметр и ставим точку D_2 , которую плавной линией соединяем с точкой B_1 .

Раскрой и пошив

На ткань, сложенную вдвое лицевой стороной внутрь, накладываем выкройку так, чтобы середина переда и спинки проходила по сгибу. При раскрое делаем следующие припуски на швы: по боковым и плечевым срезам переда — 0,5 сантиметра, по горловине и пройме — 0,5 сантиметра, по низу — 1,5 сантиметра. Для

обработки выреза горловины и проймы выкраиваем косые полоски шириной 2,5 сантиметра.

После раскроя контур выкройки обводим резцом и по этим линиям сметываем рубашку. Сначала стачиваем запошивочным швом плечевые срезы. Затем по вырезу горловины на лицевой стороне приметьваем косую полоску (вместе с кружевом или кантом), как показано на рисунке 33, и прострачиваем. Косую полоску отгибаем наизнанку, подворачиваем срез на 0,5 сантиметра и подшиваем потайными стежками.

Теперь можно стачать боковые срезы (также запошивочным швом). Пройму, как и горловину, обрабатываем косой полоской с кружевом или кантом. Низ подравниваем, подгибаем наизнанку сначала на 0,5 сантиметра, а затем еще на 1 сантиметр, приметьваем и прострачиваем.

ЛИФЧИК С КРУГЛЫМ ВЫРЕЗОМ

Детский лифчик шьют из бельевой ткани, сатина, фланель и т. п.

Для построения чертежа выкройки (см. рис. 34) нужны мерки:

длина лифчика	24 сантиметра,
окружность груди	50 »
окружность шеи	26 »



Рис. 34.

Построение чертежа выкройки

Перед

Длина лифчика. От точки А по линии № 1 откладываем 24 сантиметра — длину лифчика по мерке — и ставим точку В, от которой проводим горизонтальную линию низа.

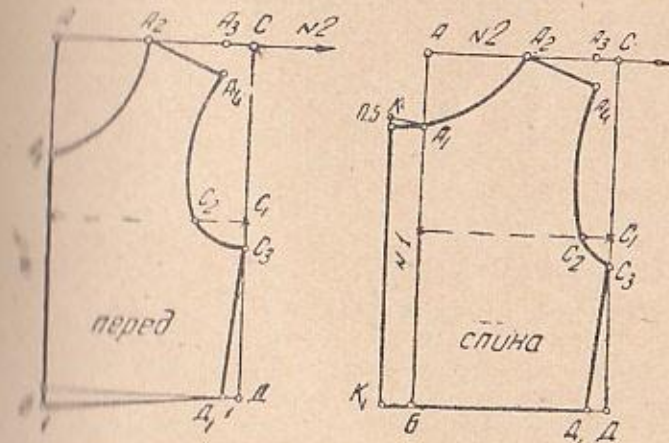
Ширина по линии груди. От точки А вправо по линии № 2 откладываем 14 сантиметров — одну четверть окружности груди плюс 1,5 сантиметра (для всех размеров):

$$50 : 4 = 12,5 + 1,5 = 14 \text{ сантиметров.}$$

Получаем точку С, от которой проводим прямую до пересечения с линией низа, где ставим точку Д.

Ширина выреза горловины. От точки А вправо по линии № 2 откладываем 6,3 сантиметра — одну шестую окружности шеи плюс 2 сантиметра (для всех размеров):

$$26 : 6 = 4,3 + 2 = 6,3 \text{ сантиметра.}$$

Ставим точку А₂.

Глубина выреза горловины. От точки А вниз по линии № 1 откладываем 8,3 сантиметра — ширину выреза горловины плюс 2 сантиметра (для всех размеров):

$$6,3 + 2 = 8,3 \text{ сантиметра.}$$

Ставим точку А₁.

Длина плеча. По линии № 2 от точки А₂ откладываем длину плеча — 5 сантиметров — и получаем точку А₃. При желании длину плеча можно увеличить или уменьшить. От точки А₃ вниз откладываем 1,5 сантиметра, ставим точку А₄ и соединяем ее с точкой А₂.

Глубину проймы. Пройму лифчика делают больше, чем в платье.

Расстояние между точками С и Д делим пополам и середину обозначаем точкой С₁. От нее влево отмеряем 3 сантиметра (для всех размеров) и ставим точку С₂. Вниз от точки С₁ откладываем 1,5 сантиметра и ставим точку С₃. Точки А₄, С₂, С₃ соединяем плавной линией.

Оформление линии низа. От точки Д влево по линии низа отмеряем 1 сантиметр и ставим точку Д₁, которую

соединяем с точкой С₃. Для детей с выступающим животом перед лифчика делают длиннее на 1—1,5 сантиметра.

Спина

Длина. От точки А по линии № 1 откладываем 24 сантиметра — длину лифчика — и ставим точку В, от которой проводим линию низа.

Ширина по линии груди. От точки А вправо по линии № 2 отмеряем 12,5 сантиметра — четверть окружности груди:

$$50 : 4 = 12,5 \text{ сантиметра.}$$

Ставим точку С, от которой вертикально вниз проводим прямую до пересечения с линией низа в точке Д.

Ширина выреза горловины. От точки А вправо по линии № 2 откладываем 6,3 сантиметра — одну шестую окружности шеи плюс 2 сантиметра (для всех размеров):

$$26 : 6 = 4,3 + 2 = 6,3 \text{ сантиметра.}$$

Ставим точку А₂.

Глубина выреза горловины. От точки А вниз по линии № 1 откладываем 4—6 сантиметров (в зависимости от возраста). Ставим точку А₁.

Длина плеча. По линии № 2 от точки А₂ откладываем 5 сантиметров (как и по переду) и ставим точку А₃, отмеряем от нее вниз 1—1,5 сантиметра и полученную точку А₄ соединяем прямой с точкой А₂.

Глубина проймы. Построение проймы производим так же, как и по переду, только от точки С₁ влево откладываем 2 сантиметра (для всех размеров).

Застежка. Для застежки даем по спине припуск в 2—2,5 сантиметра (А₁К и БК₁ = 2—2,5 сантиметра). От точки К вверх отмеряем 0,5 сантиметра и полученную точку соединяем с точкой А₁.

Оформление линии низа. От точки Д влево отмеряем 1 сантиметр, намечаем точку Д₁ и соединяем ее с точкой С₃.

Раскрой и пошив

Ткань складываем вдвое по долевой нитке. Если позволяет ширина материала, лифчик можно сделать без боковых швов; долевая нить должна проходить по середине переда и спинки.

Припуск на швы: по боковым срезам переда — 0,5, спинки — 1, по горизонтали и пройме — 0,5, по плечевым швам переда — 0,5, спинки — 1, по низу — 3 сантиметра; косые полоски делаются шириной в 2,5 сантиметра. Для обработки застежки к правой стороне прибавляют еще 2,5 сантиметра.

После раскроя обводим резцом контур выкройки. Вначале сметываем плечевые швы, затем запошиваем их, подгибая срез спинки. Потом обрабатываем застежку и вырез горловины. Стачиваем боковые швы, запошиваем их со стороны спины.

Пройму, как и горловину, обрабатываем косой полоской, которая может быть из другой ткани.

На левой стороне застежки прометываем вертикальные петли; их длина должна соответствовать диаметру пуговицы плюс 1—2 миллиметра.

Пуговицы для резинок пришиваем на 4—6 сантиметров ближе к переду, чем боковые швы. Резинок лучше иметь по две с каждой стороны. На месте пришива пуговицы (в подвернутый край) для прочности подкладываем квадратики ткани.

ТРУСЫ С КАРМАНОМ

Для построения чертежа выкройки детских трусов нужно снять мерки с окружности бедер, талии и длины трусов, которая измеряется от середины талии переда через промежность и до середины талии на спине. Полученную цифру делят пополам; окружность талии и бедер измеряют по общему правилу (см. стр. 25).

Для построения чертежа выкройки взяты мерки:

длина трусов	24 сантиметра,
окружность бедер	64 »
окружность талии	40 »

Построение чертежа выкройки

Под прямым углом проводим (см. рис. 35) две линии: вертикальную № 1 и горизонтальную № 2 с вершиной в точке А.



Рис. 35.

Длина. От точки А вниз по линии № 1 откладываем 24 сантиметра (длину трусов) и ставим точку В, от которой вправо проводим горизонтальную линию.

Ширина. От точки А вправо по линии № 2 откладываем 18 сантиметров — одну четверть окружности бедер плюс 2 сантиметра (для всех размеров):

$$64:4=16+2=18 \text{ сантиметров.}$$

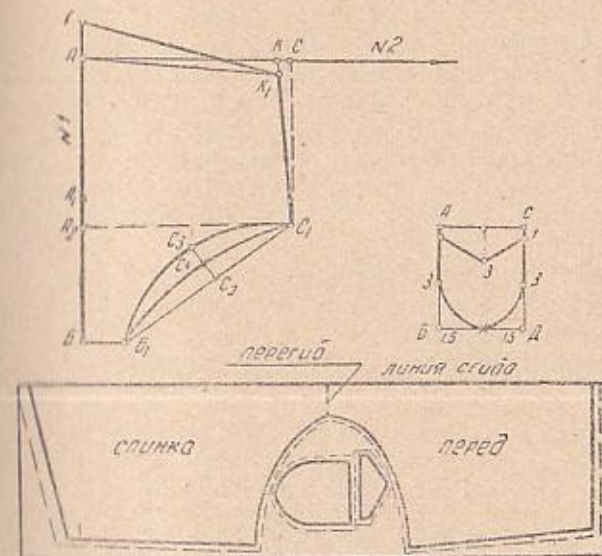
Ставим точку С.

Глубина выреза для ноги. Расстояние АВ делим пополам и середину обозначаем точкой А₁. От нее вниз отмерим 2 сантиметра, ставим точку А₂, от которой проводим горизонтальную линию и на ее пересечении

с вертикальной прямой, проведенной из точки С, получаем точку С₁.

От точки С вправо откладываем 3—4 сантиметра, ставим точку В₁ и соединяем ее с точкой С₁. Прямую В₁С₁ делим пополам и середину обозначаем точкой С₂.

От точки С₂ отмеряем 3 сантиметра и ставим точку С₃. Точки В₁, С₃ и С₁ соединяем вогнутой линией.

Вырез для ноги на задней половинке надо делать менее глубоким, для этого линию С₂С₃ делим пополам, ставим точку С₄ и соединяем ее с точками В₁, С плавной вогнутой линией.

Линии бокового шва и талии переда. От точки С влево откладываем 1 сантиметр. Полученную точку К соединяем с точкой С₁. Затем от точки К вниз отмеряем 1 сантиметр, ставим точку К₁ и соединяем ее с точкой А.

Линия талии задней половинки. От точки А вверх откладываем 3 сантиметра, ставим точку Г, которую соединяем с точкой К₁.

Длина карманов 8 сантиметров, ширина 7 сантиметров (по желанию карман можно сделать больше или меньше).

Раскрой и пошив

Ткань складываем вдвое по длине так, чтобы середина передней и задней половинок проходила по сгибу. Раскрой трусов производим в развернутом виде, как показано на рисунке 35 (в тех случаях, когда длины ткани недостаточно, по линии шага ВВ₁ делаем шов).

Припуски на швы: боковые — 1 сантиметр, по вырезу для ноги — 0,5 сантиметра.

Вырез обрабатываем косой полоской шириной 2,5 сантиметра.

Верхний срез трусов подгибаем или подшиваем широкой полоской для поддержки резинки.

После раскроя обводим резцом контур выкройки.

Заготавливаем карман: к верхнему его срезу, лицевой стороной к изнанке, приметьваем и притачиваем клапан. Отгибаем налицо, обрезанные края подгибаем (по желанию сбоку или по середине переда), приметьваем и настрачиваем по краю. Затем сметываем боковые швы и стачиваем их запошивочным швом,

По вырезу для ноги приметьваем косую полоску, настрачиваем, отгибаем на изнанку и подшиваем вручную или на машине (если полоска служит отделкой, ее настрачивают по лицевой стороне). Резинку для трусов отрезаем на 2 сантиметра короче окружности талии.

К трусикам для детей ясельного возраста по переду пришиваем бретели, скрепляя их на грудке поперечной планкой. На концах бретелей пришиваем пуговицы, а на трусиках прометываем петли.

КОСТЮМ ДЛЯ МАЛЬЧИКА

На рисунке 36 показаны трусы и рубашка из ткани и полоску. Трусы на бретелях, скрепленных спереди



Рис. 36.

поперечной планкой. Рубашечка свободная с цельнокроеными рукавами, вшитыми в плечевой шов, и с отворотами. Костюм может быть отделан полоской с косым расположением полос или тесьмой.

Построение чертежа выкройки кофточки

Для построения чертежа выкройки кофточки взяты мерки:

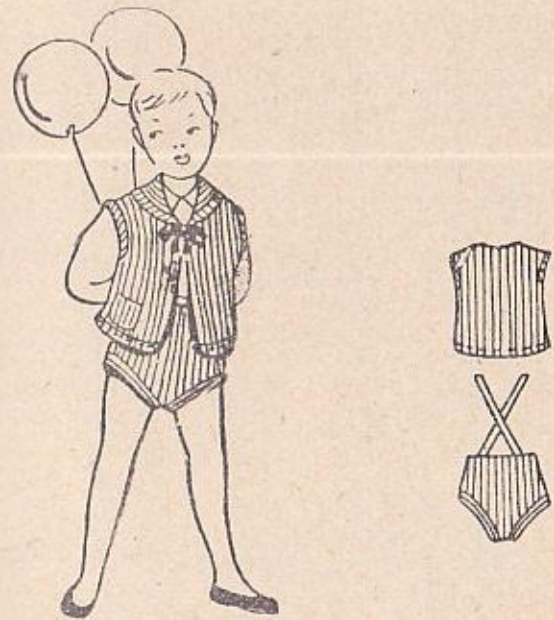
длина переда по талии	22 сантиметра,
окружности груди	56 »
высота бока	8 »
длина спины	19 »
длина плеча	8 »

Перед

Под прямым углом проводим две линии: вертикальную № 1 и горизонтальную № 2 с вершиной в точке А. Линии талии и груди. От точки А вниз по линии № 1 (см. рис. 37) откладываем 22 сантиметра и ста-



Рис. 37.

вим точку С, от которой проводим горизонтальную линию талии.

От точки С вверх откладываем 1,5 сантиметра и получаем точку С₁. От нее вверх откладываем 8 сантиметров (высоту бока) и ставим точку С₂, из которой проводим горизонтальную линию груди.

Ширина по линии груди. От точки С₂ вправо отмеряем 16 сантиметров и ставим точку Е — одну четверть окружности груди плюс 2 сантиметра (для всех размеров):

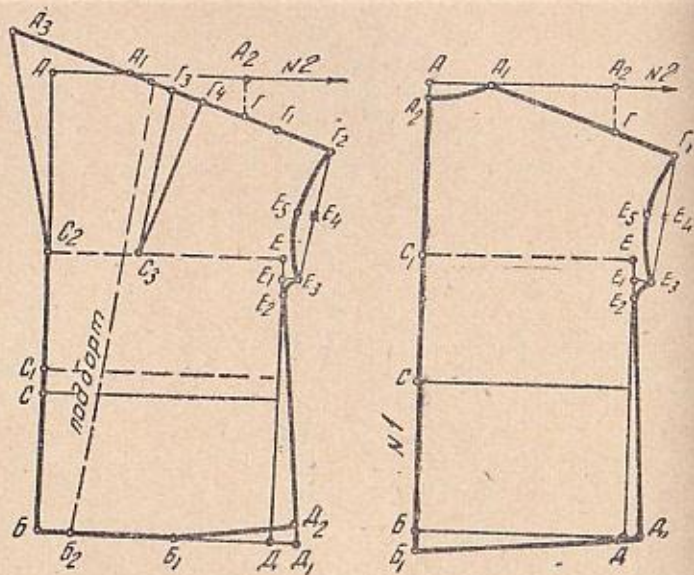
$$56 : 4 = 14 + 2 = 16 \text{ сантиметров.}$$

Линия низа. От точки С вниз откладываем 10 сантиметров (длину кофточки) и ставим точку В, от которой проводим горизонтальную линию низа. Из точки Е опускаем вертикальную прямую и на пересечении ее с линией низа ставим точку Д.

Ширина по линии низа. От точки Д вправо откладываем 2—3 сантиметра и ставим точку Д₁, которую соединим с точкой Е.

Линия плеча и цельнокроеного рукава. От точки А вправо по линии № 2 отмеряем 5 сантиметров (для всех размеров) и получаем точку А₁.

От точки А₁ вправо откладываем 8 сантиметров, ставим точку А₂, опускаем из нее вертикальную линию длиной 3 сантиметра, ставим точку Г и соединяем ее с точкой А₁. Прямую удлиняем вправо, откладываем на ней глубину вытачки — 2 сантиметра (точка Г₁) — и длину рукава — 4 сантиметра (Г₁Г₂ = 4 сантиметрам). Затем эту же прямую удлиняем влево, откладываем на ней от точки А₁ 6—8 сантиметров, ставим точку А₃, которую соединим с точкой С₂.

Нижняя линия рукава. От точки Е вниз откладываем 1,5—2 сантиметра, ставим точку Е₁, от которой вправо и вниз отмеряем по 1 сантиметру, получаем точки Е₂, Е₃ и соединяем их плавной вогнутой линией.

Точку Е₃ соединяем с точкой Г₂ прямой, делим ее пополам и середину обозначаем точкой Е₄. От нее влево отмеряем 1 сантиметр, ставим точку Е₅, которую плавной вогнутой линией соединяем с точками Г₂ и Е₃.

Вытачка по линии плеча. От точки А₁ влево по линии плеча откладываем 2,5 сантиметра и ставим точку

Г₃, отмечаем от нее 2 сантиметра (глубину вытачки) и ставим точку Г₄. По линии груди от точки С₂ вправо откладываем 6 сантиметров, полученную точку С₃ соединяем с точками Г₃ и Г₄.

Оформление линии низа. От точки Д₁ вверх откладываем 1 сантиметр и ставим точку Д₂. От точки Б вправо по линии низа откладываем 8 сантиметров, ставим точку Б₂ и соединяем ее с точкой Д₂.

Спина

Линии талии и груди. От точки А вниз откладываем 20 сантиметров (длину спины плюс 1 сантиметр для всех размеров) и ставим точку С, от которой проводим горизонтальную линию талии.

Затем от точки С вверх откладываем 8 сантиметров, ставим точку С₁ и проводим от нее горизонтальную линию груди.

Линия низа. От точки С вниз откладываем 10 сантиметров (как и по переду) и ставим точку Б, от которой проводим горизонтальную линию низа.

Ширина по линии груди. От точки С₁ вправо по линии груди откладываем 14 сантиметров (одну четверть окружности груди):

$$56:4=14 \text{ сантиметров.}$$

Ставим точку Е, опускаем из нее вертикальную прямую до пересечения с линией низа, где получаем точку Д.

Ширина по линии низа. От точки Д вправо отмеряем 2—3 сантиметра и ставим точку Д₁, которую соединяем с точкой Е.

Линия плеча и цельнокроеного рукава. От точки А вправо откладываем 5 сантиметров (как и по переду), ставим точку А₁, соединяем ее вогнутой линией с точкой А₂ (АА₂=1 сантиметру).

Затем от точки А₁ откладываем 8,5 сантиметра (длину плеча плюс 0,5 сантиметра на посадку). Ставим точку А₃, от нее вниз опускаем прямую на 3 сантиметра и намечаем точку Г. Соединяем ее с точкой А₁, прямую удлиняем, от точки Г отмеряем 4 сантиметра — длину рукава — и получаем точку Г₁.

Нижняя линия рукава. От точки Е вниз откладываем

1,5—2 сантиметра и ставим точку Е₁, от которой вправо и влево откладываем по 1 сантиметру. Полученные точки Е₂ и Е₃ соединяем вогнутой линией.

Точки Е₃ и Г₁ соединяем, полученную прямую делим пополам, обозначаем середину (Е₄). Влево от этой точки (Е₄) откладываем 0,5 сантиметра и ставим точку Е₅, которую вогнутой линией соединяем с точками Г₁ и Е₃.

Оформление линии низа. От точки Б вниз откладываем 1 сантиметр и полученную точку Б₁ соединяем с точкой Д₁.

По построению чертежа выкройки трусов см. на странице 71.

Раскрой и пошив

Ткань складываем вдвое по длине, лицевой стороной внутрь и накладываем выкройку так, чтобы длина кофточки проходила по долевой нитке. Закрепляем выкройку на ткани булавками и выкраиваем, делая припуски на швы: по боковым и плечевым срезам — 1 сантиметр, по низу — 3 сантиметра, по краю воротника и рукавов — 0,5 сантиметра. Для обработки рукавов выкраиваем косую полоску шириной в 2,5 сантиметра. Подборт вырезаем по долевой нитке, учитывая при этом расположение полос. Ширина подборта показана на чертеже пунктирной линией (А₁Б₃=2 сантиметрам, ББ₂=3 сантиметрам, припуск на шов — 0,5 сантиметра).

После раскроя обводим резцом контур выкройки. Сметываем и стачиваем вытачку. Сметываем и стачиваем плечевые и боковые срезы. Накладываем подборт «лицо к лицу», прострачиваем и выворачиваем. К вырезу горловины спинки приметываем подкройную или косую полоску, прострачиваем, отгибаем наизнанку и подшиваем потайными стежками.

Рукава, воротник и низ трусиков можно украсить отделкой. В этом случае низ кофточки подшиваем потайными стежками или прострачиваем на машине.

ПЕСОЧНИЦА ДЛЯ ДЕВОЧКИ

Состоит из шароваров (см. рис. 38), собранных на резинку по талии и низу, и грудки, от которой отходят закрепощивающиеся на спине бретели. В край бретелей вставляются воланы, широкие в середине и суженные к

концам. Длина песочницы измеряется от талии по боку до колена, а окружность бедер — по общим правилам (см. стр. 25). Эту песочницу можно сделать и для мальчика, но без воланов.



Рис. 38.

Для построения чертежа выкройки взяты мерки: длина 27 сантиметров.

Окружность бедер 68 сантиметров.

Построение чертежа выкройки

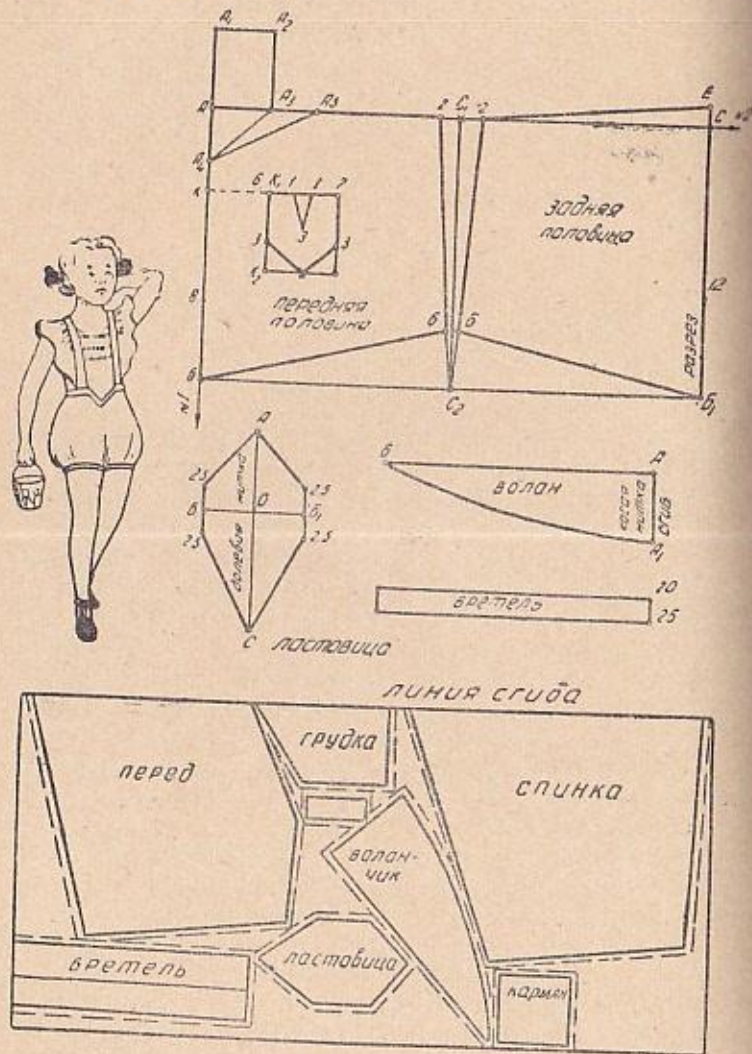
Под прямым углом (см. рис. 38) проводим две линии: вертикальную № 1 и горизонтальную № 2 с вершиной в точке А.

Длина. От точки А вниз по линии № 1 откладываем 27 сантиметров (длину песочницы), ставим точку В, от которой проводим горизонтальную линию низа.

Ширина. От точки А по линии № 2 откладываем 51 сантиметр (три четверти окружности бедер):

$$68:4=17 \times 3=51 \text{ сантиметр.}$$

Ставим точку С. Проводим от нее вертикальную прямую и на пересечении с линией низа ставим точку В₁. Линию АС делим пополам и получаем точку С₁.

Линии боковых швов. Из точки С₁ проводим вертикальную прямую до пересечения с линией ВВ₁ в точке С₂. От точки С₁ вправо и влево отмеряем по 2 сантиметра и эти отметки соединяем с точкой С₂. От нее вверх на проведенных линиях боковых швов откладываем по 6 сантиметров и полученные точки соединяем с точками В и В₁.

Разрез для ластовицы. От точки В вверх отмеряем 8 сантиметров — длину разреза для передней половины штанишек, — а от точки В₁ — 12 сантиметров — длину разреза для задней половинки штанишек.

Линия талии спинки. Линию В₁С продолжаем вверх на 2—3 сантиметра и ставим точку Е, которую соединяем с линией бокового шва.

От точки А вверх по линии № 1 откладываем 8 сантиметров (высоту грудки) и ставим точку А₁. От нее вправо отмеряем 6 сантиметров (ширину грудки) и назначаем точку А₂. От точки А по линии № 2 откладываем 6 сантиметров и ставим точку А₃. Точки А₂ и А₃ соединяем. От точки А вниз откладываем 5 сантиметров и получаем точку А₄, которую соединяем с точкой А₃.

От точки A_3 откладываем 4,5 сантиметра и ставим точку A_5 (при пошиве точки A_3 и A_5 должны совпасть).

Ластовица

Проводим две пересекающиеся линии произвольной длины и точку их пересечения обозначаем O . От точки O вверх откладываем 9,5 сантиметра и ставим точку A . От точки O вниз откладываем 13,5 сантиметра и ставим точку C . От точки O вправо и влево откладываем 5 сантиметров — ширину ластовицы по шагу; получаем точки B и B_1 . От линии BB_1 вверх и вниз откладываем по 2,5 сантиметра, а затем все полученные точки соединяем с точками A и C (см. рис. 38):

Волан

Под прямым углом проводим две линии. От точки A вниз откладываем длину волана. Чтобы определить для него количество ткани, необходимо измерить длину бретелей и грудки и полученную цифру увеличить в полтора раза (на сборки). Ширина волана в раскросе 8—10 сантиметров, в готовом виде 6—8 сантиметров.

Раскрой и пошив

Детали выкройки песочницы прикалываем на ткань, сложенную вдвое по долевой нитке и лицевой стороной внутрь. Середина переда, спинки и грудки должна совпадать со сгибом ткани.

Ластовицу выкраиваем также по долевой нитке, как показано на рисунке 38. Припуски на швы: боковые — 1 сантиметр, по талии и низу — 2—3 сантиметра.

Бретели выкраиваем по долевой нитке шириной 6—7 сантиметров, а воланчик — по косой нитке, как показано на рисунке 38.

После раскроя обводим резцом контур выкройки. По этим линиям сметываем и стачиваем запошивочным или двойным швом боковые срезы. Вметываем одну деталь ластовицы в разрезы передней и задней половинок и втачиваем ее. Вторую деталь накладываем по изнанке





и настрачиваем. Стачиваем грудку, вложив в верхние срезы бретели.

Срез штанишек по линии A_4A_5 набираем на нитку, стягиваем сборки, распределяем их равномерно, приметываем мыс грудки и прострачиваем. Нижнюю деталь грудки по мысу подшиваем потайными стежками. Один край волана (A_1B) подгибаем на 0,5 сантиметра, наматываем и обрабатываем краевой строчкой или швом «закрутку». Другой край (AB) набираем на нитку, отступив от среза на 1 сантиметр, и стягиваем. Распределив равномерно сборки волана, вкладываем его в бретели и грудку, приметываем и настрачиваем по краю. Низ и верх песочницы подшиваем на машине и вставляем резинку.

НОЧНАЯ РУБАШКА ДЛЯ ДЕВОЧКИ

Ночную рубашку (см. рис. 39) шьют из фланели, ситца или другой легкой ткани. Если материал однотонный, рукава, манжеты, воротник и низ хорошо отделать тканью в клетку, полоску или горошек. Спереди — фигурная кокетка, застегивающаяся на три пуговицы. Под кокеткой сборки. По спинке кокетка прямая.



Рис. 39.

Построение чертежа выкройки

Сняв мерки, строим основной план и на него наносим линии фасона.

Перед

Длина. От точки A_2 вниз (см. рис. 40) откладываем 65 сантиметров (длину рубашки по мерке) и ставим точку B , от которой проводим горизонтальную линию вниз. Расчет ширины рубашки по линии груди см. в основном плане.

Ширина по линии низа. От точки B_1 вправо по линии низа откладываем 10 сантиметров и ставим точку B_2 , которую соединяем с точкой E . Скол по низу 2 сантиметра ($B_2B_3 = 2$ сантиметрам).

Нагрудная вытачка. По линии плеча вправо от точки A_1 откладываем 3 сантиметра и ставим точку G_2 , от которой отмеряем 2 сантиметра (глубину вытачки) и получаем точку G_3 .

По линии груди вправо от точки C_2 откладываем 6—8 сантиметров и полученную точку C_3 соединяем с точками G_3 и G_2 .

От точки B вправо откладываем 11 сантиметров, ставим точку B_4 и соединяем ее с точкой C_3 .

При подготовке модели нагрудную вытачку переводим в линию C_2B_4 . Для этого, закрыв вытачку, разрезаем чертеж по линии C_3B_4 .

Расширяем перед по низу на 6—8 сантиметров, а по верху — на 3—4 сантиметра.

Линия кокетки. От точек C_2 и E откладываем вверх по 3 сантиметра и проводим прямую C_6C_7 . От точки C_6 откладываем вправо 4 сантиметра, а от точки C_7 — 3 сантиметра; полученные точки K и K_1 соединяем плавной вогнутой линией с точкой C_3 , как показано на рисунке 40.

Спина

Кокетка спины делается прямой и выше линии груди на 3—4 сантиметра.

Вверх от точки E_1 откладываем 0,5 сантиметра и



Рис. 40.

полученную отметку плавной линией соединяем с серединой кокетки. На сборки и ширину делаем припуск 10 сантиметров ($C_2C_3 = B_3B_4 = 10$ сантиметрам).

Построение чертежа выкройки рукава см. на странице 63.

Чертеж выкройки воротника показан на рисунке 42.

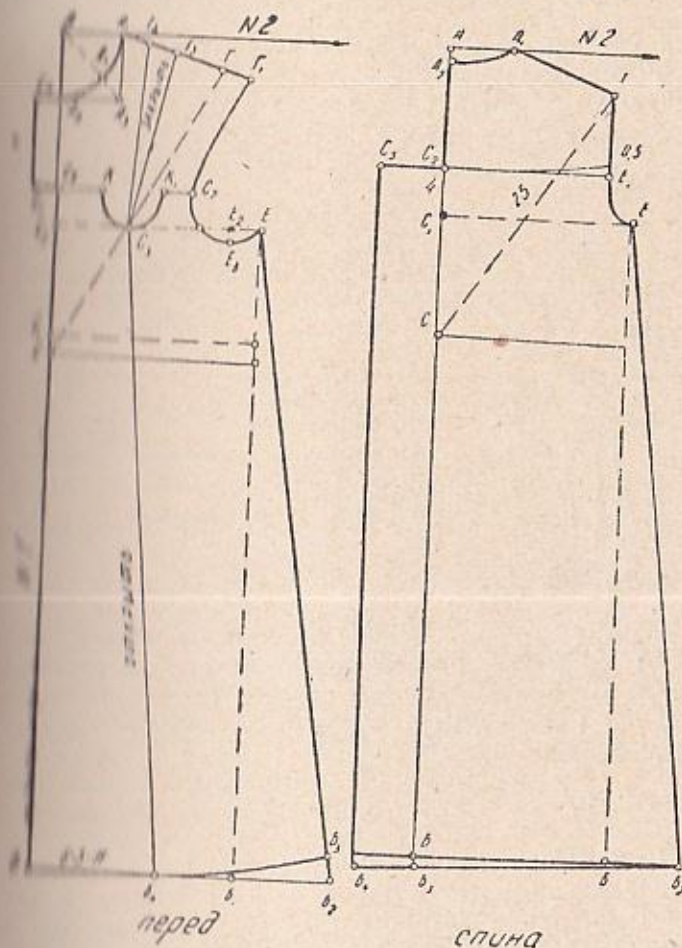
ПЛАТЬЕ НА ПОЛУКРУГЛОЙ КОКЕТКЕ

На рисунке 41 изображено расклешенное платье на полукруглой кокетке. Присборенный по низу рукав заканчивается манжетой. Воротник состоит из двух половинок, спереди закругленных, а сзади — с острыми уголками. Застежка на спинке — по всей длине кокетки, края которой отстрочены. Платье может быть изготовлено из плотной хлопчатобумажной или шерстяной ткани.



Рис. 41.

Ширина по линии низа. Расстояние KE_1 делим пополам и ставим точку K_1 . Расстояние B_2D_2 также делим пополам и ставим точку B_3 . Точки K_1 и B_3 соединяем прямой, которую проводим до линии кокетки.

Вытачка по линии плеча. От точки A_1 вправо по линии плеча откладываем 3 сантиметра и ставим точку G_2 .

Построение чертежа выкройки

Сняв мерки, строим основной план и наносим на него дополнительные линии фасона.

Перед

Линия кокетки. От точки E_1 (см рис. 42) вверх по пройме откладываем 3,5 сантиметра, ставим точку E_3 и плавной линией соединяем ее с точкой C_2 . От точки E_3 вниз отмеряем 0,5 сантиметра и ставим точку E_4 , которую также соединяем с точкой C_2 (участок между точками E_3 и E_4 при раскрое выпадет). От точки C_2 вправо откладываем 6 сантиметров и ставим точку K . От точки B по линии низа откладываем 8 сантиметров и ставим точку B_2 . От нее через точку K проводим прямую до пересечения с линией кокетки в точке M .

От нее вправо откладываем 2 сантиметра (глубину вытачки) и ставим точку G_2 . Точки G_2 и G_3 соединяем с точкой M .



Рис. 42.

Спина

Линия кокетки. От точки C_1 вверх откладываем 1 сантиметр и ставим точку G_1 . От точки E вверх по пройме откладываем 4,5 сантиметра и ставим точку G_2 . Точки G_1 и G_2 соединяем плавной выпуклой линией. Вниз от точки G_2 отмеряем 0,5 сантиметра и получаем точку G_3 , которую также соединяем с точкой G_1 (участок между точками G_2 и G_3 при раскрое выпадет).

Ширина по линии низа. Линию груди между точками C_1 и E делим на три равные части, ставим точки K

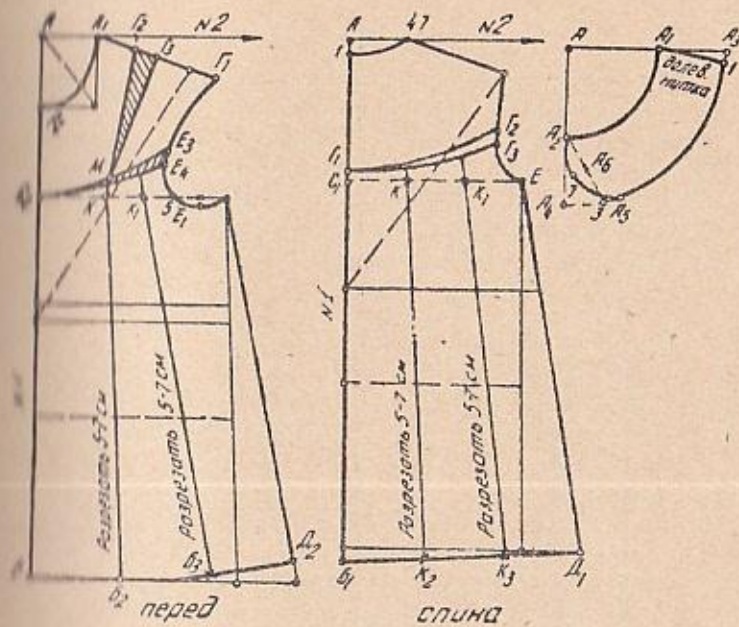
и K_1 . Линию низа между точками B_1 и D_1 также делим на три части и получаем дополнительно точки K_2 и K_3 . Точки K и K_2 , K_1 и K_3 соединяем прямыми, которые продолжаем до линии кокетки.

Рукав

По фасону рукав расширяется книзу, следовательно, в основной план необходимо внести соответствующие изменения. Из высокой точки рукава E_1 опускаем вертикальную линию до пересечения с линией низа. При подготовке модели делаем разрез так, чтобы рукав по низу расширился на 5 сантиметров (см. рис. 43). От



Рис. 43.

долевой линии (см. основной план) по линии низа вправо и влево откладываем по одному сантиметру. От этих точек начинаем пришивать манжету.

Воротник

От точки A вправо и вниз откладываем по 8 сантиметров — одну треть окружности шеи минус 1 сантиметр (для всех размеров):

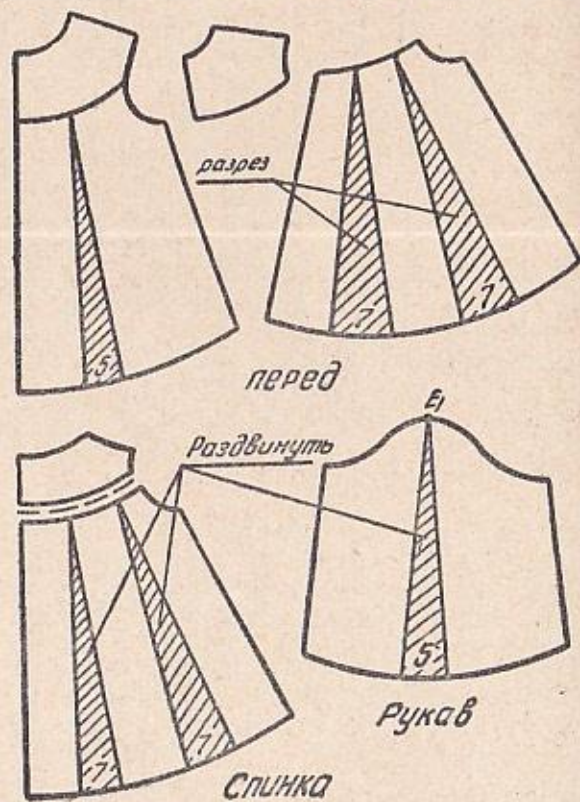
$$27 : 3 = 9 - 1 = 8 \text{ сантиметров.}$$

Полученные точки A_1 и A_2 соединяем, как показано на рисунке 42.

Ширина воротника. От точки A_1 вправо и от точки A_2 вниз откладываем по 5,5—6 сантиметров (ширину воротника) и ставим точки A_3 и A_4 .

От точки A_4 вправо отмеряем 3—4 сантиметра и получаем точку A_5 , которую соединяем с точкой A_2 (на чертеже эта прямая показана пунктиром). Прямую A_2A_5 делим пополам, обозначив середину точкой A_6 . От нее влево откладываем 1 сантиметр и обрисовываем воротник (см. рис. 42).

Линия сгиба. От точки A_3 вниз откладываем 1 сантиметр и полученную отметку соединяем с точкой A_1 .

Карман делают шириной 10 сантиметров и длиной 11 сантиметров, ширина клапана — 4—5 сантиметров.

Подготовка модели, раскрой и пошив

Вырезаем чертеж по контуру.

Вытачку $\Gamma_2M\Gamma_3$ закрываем и выравниваем линию плеча, соединяя точку Γ_1 с точкой A_1 . Отрезаем кокетку по переду и спине.

Разрезаем перед по линиям $MБ_2$ и $K_1Б_3$, спину по линиям KK_2 и K_1K_3 и раздвигаем полученные части выкройки внизу на 5—7 сантиметров. При желании сделать под кокеткой сборки, можно расширить выкройку и по верху — на 3—4 сантиметра (см. рис. 44).

Перед раскроем ткань складываем вдвое по долевой nitке, лицевой стороной внутрь (на спинке по кокетке пройдет застежка, поэтому к левой стороне разреза не-

обходимо прибавить 2,5 сантиметра, а к правой — 4,5 сантиметра).

Припуски на швы: боковые и плечевые 1—1,5 сантиметра, по горловине и пройме — 0,75 сантиметра, по низу кокетки и по верху юбочки — 1,5 сантиметра, по



Рис. 44.

низу платья — 3—4 сантиметра, по срезам и окату рукава — 1 сантиметр, по манжетам — 1 сантиметр.

После раскроя обводим резцом контур выкройки, снимаем ее и, прокладывая прометочные стежки, намечаем середину кокетки переда, передней и задней половин юбочки, а также высокую точку оката рукава (см. точку E_1). Затем все срезы обметываем косыми или петельными стежками в зависимости от свойств ткани.

Обработывая застежку, припуск левой стороны перегибаем наизнанку, подворачиваем открытый срез на полсантиметра и прострачиваем или подшиваем вручную потайными стежками. Правая сторона застежки переходит через середину на 2 сантиметра, поэтому припуск (4,5 сантиметра) сгибаем пополам, срез подворачиваем и прострачиваем. Застежку можно сделать из рулика, как показано на рисунке 45.

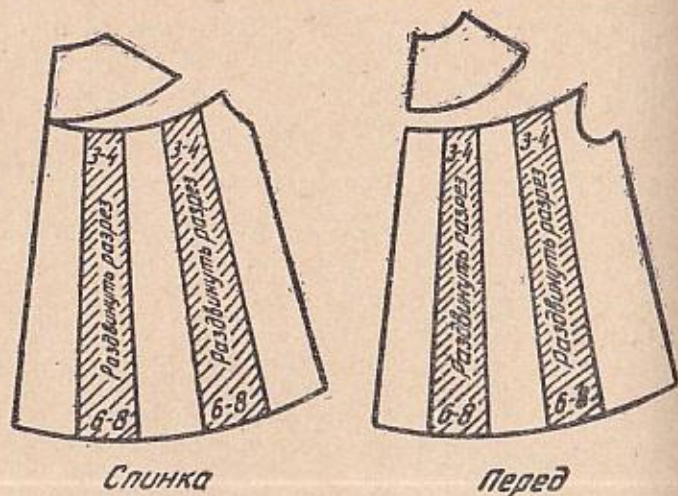
Если при раскрое не хватает ткани на припуск для застежки, разрез обрабатываем подкройными долевыми планками.



Рис. 45.

Плечевые срезы сметываем и стачиваем обыкновенным или двойным швом. Затем сметываем боковые срезы юбки и приметываем ее к кокетке.

На примерке уточняем ширину выреза горловины и проймы. После этого подготавливаем рукава: сметываем и стачиваем по боковым швам; окат собираем в два ряда на нитку — ручную или на машине, установив для этого редкую строчку и слабое натяжение нити, идущей с катушки. Низ рукава также собираем, оставив вправо и влево от точки B_1 по 1 сантиметру.

В этих местах делаем надсечки и расстояние между ними подшиваем на машине или потайными стежками.

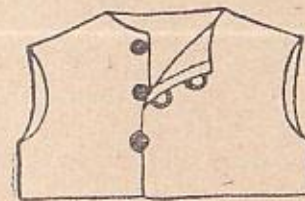
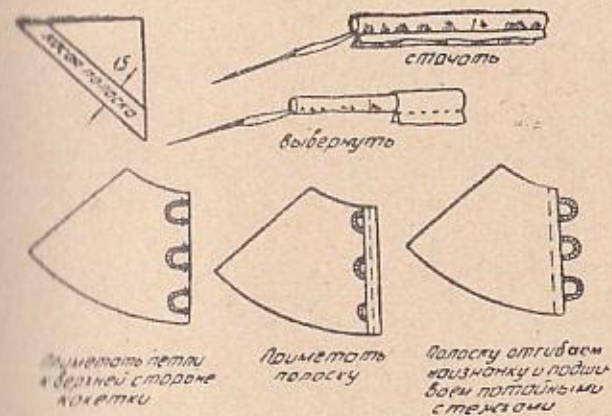
Заготавливаем манжеты — полоски ткани длиной 14—16 сантиметров (окружность запястья плюс 2 сантиметра для всех размеров) и шириной 6—7 сантиметров. Полоску складываем вдвое по длине, прострачиваем боковые срезы. Равномерно распределяя сборки по низу рукава, пристрачиваем манжету лицевой стороной к его лицевой стороне и прострачиваем, а противоположный срез отгибаем наизнанку и подшиваем потайными стежками (петли на манжете можно делать выметные, из рулика или воздушные).

Чтобы проверить, соответствует ли ширина проймы ширине рукава, нужно измерить вдвое сложенные пройму и окат. Окат, стянутый ниткой, должен быть шире проймы на 1 сантиметр. Сборки по окату распределяем равномерно и вметываем рукав в пройму так, чтобы высочайшая точка приходилась на полсантиметра ближе к переду, чем плечевой шов (обычно начинают шить со стороны рукава, потому что так удобнее распределить посадку). Срезы проймы и рукавов обметываем косыми или петельными стежками.



Рис. 46.

Застежка платья расположена сзади, поэтому воротник состоит из двух частей. Нижнюю часть воротника выкраиваем на 1—2 миллиметра меньше верхней. Воротник стачиваем, выворачиваем на лицевую сторону, прометываем по краю, проутюживаем и только после этого вметываем в горловину вместе с косой полоской, которую отгибаем наизнанку и подшиваем потайными стежками. Низ платья также подшиваем потайными стежками.

По этому же чертежу, с небольшими изменениями выкройки, можно сделать платье другого фасона (см. рис. 46).

ФАРТУК ДЛЯ ДЕВОЧКИ

Фартук для девочки дошкольного возраста (см. рис. 47) шьют из легкостирающихся хлопчатобумажных тканей: ситца, сурового полотна и т. п. В фартуке, изображенном на рисунке, перед лифа переходит на спину в виде пелеринки. По талии — мягкие складочки. Пояс притачной, сзади завязывается бантом. Застежка на спинке. Спереди настрочены карманы. Фартук можно отделать оборкой.



Рис. 47.

Построение чертежа выкройки

Сняв мерки, строим основной план и наносим на него линии фасона.

Длина. От точки A_2 (см. рис. 48) вниз откладываем 36 сантиметров (длину фартука по мерке) и ставим точку B , из которой проводим горизонтальную линию вниз.

Глубина выреза горловины по переду. От точки A_1 вправо по линии плеча и от точки A_2 вниз откладываем 1—1,5 сантиметра и проводим линию горловины.

Линия талии. От точки C вправо откладываем 7 сантиметров и ставим точку H , которую соединяем с точкой P .

От точки P влево по проведенной линии откладываем 4 сантиметра и ставим точку C_4 . От точки E влево по линии груди откладываем 6 сантиметров и ставим точку E_1 . Точки C_4 и E_1 соединяем прямой линией, а точки E_1 и G — плавной вогнутой. От точки H вправо откладываем 2 сантиметра и ставим точку H_1 (мягкая складка).

Ширина по линии низа. От точки D вправо откладываем 4 сантиметра и обозначаем точку D_1 , которую соединяем с точкой D_3 .

Оформление линии низа. От точки B вправо откла-

дываем 9 сантиметров и ставим точку B_1 . От точки D_1 вверх отмеряем 1,5 сантиметра и ставим точку D_2 , которую соединяем прямой с точкой B_1 .



Рис. 48.

Для сборок по талии от точек C и B влево откладываем по 6 сантиметров.

Вырез горловины спины. От точки A_1 по линии плеча и от точки A_2 вниз откладываем по 1—1,5 сантимет-

ра, соединяем их, как показано на рисунке 48. Откладываем длину пелеринки — 10 сантиметров — и ставим точку D , которую соединяем с точкой Γ плавной вогнутой линией.

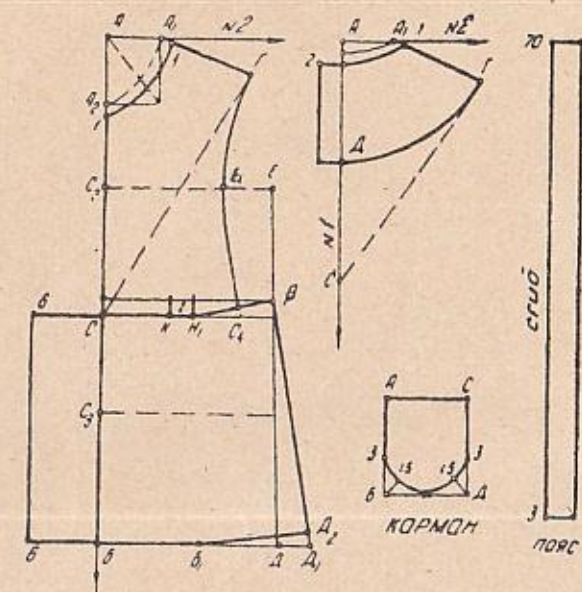
Карман. Вычерчиваем прямоугольник, ширина которого равна 7 сантиметрам, а длина — 8 сантиметрам. От точек B и D откладываем по 3 сантиметра вверх и по 1,5 сантиметра на прямых, делящих угол пополам. Полученные точки соединяем плавной линией.

Раскрой и пошив

Вырезаем выкройку по основным линиям. Ткань складываем вдвое по длине, лицевой стороной внутрь. Все детали выкройки накладываем по долевой нитке и закрепляем; на швы по всем срезам припускаем 1 сантиметр.

Пояс выкраиваем по долевой нитке. Его длина должна быть в полтора раза больше окружности талии, а ширина в готовом виде — 2,5—3 сантиметра. Для оборок выкраиваем косые полоски шириной 6 сантиметров и длиной в полтора раза больше обрабатываемых срезов.

Для обработки застежки делаем припуск по середине пелеринки: с левой стороны разреза — 2 сантиметра, с правой — 4 сантиметра.

Обводим резцом контур выкройки, прокладываем прометочные стежки.

Обработывая застежку, планку по левой стороне отгибаем наизнанку, подгибаем срез и подшиваем потайными стежками или прострачиваем на машине. Припуск правой стороны сгибаем пополам и прострачиваем. Затем стачиваем плечевые срезы. Закладываем мягкие складки по талии на грудке и приметываем последнюю к фартуку. Фартук обшиваем оборочкой (край оборки обрабатываем на машине или вручную).

По пройме пришиваем крылышки, которые выкраиваем так же, как и оборку (ширина крылышка по середине 8—10 сантиметров и к краям — 2—3 сантиметра).

Срезы горловины обрабатываем косой полоской. Карманы и пояс строчим в край по лицевой стороне.

4—6 сантиметров, ставим точку К и соединяем ее с точкой А₁.

Ширина встречной складки. От точек К и Б влево откладываем 5—6 сантиметров (половину ширины встречной складки). Полученные точки К₁ и Б₃ соединяем.

Вытачка по линии плеча. По линии плеча вправо от точки А₁ откладываем 3 сантиметра и ставим точку Г₂, от которой откладываем 2 сантиметра (глубину вытачки) и ставим точку Г₃. От точки С₂ вправо по линии груди откладываем 6 сантиметров и полученную точку Г₄ соединяем с точками Г₂ и Г₃. Из точки Г₄ вниз опускаем вертикальную прямую и на пересечении ее с линией низа ставим точку Б₂.

Разрез кармана. По линии талии вправо от точки С откладываем 5 сантиметров, получаем точку С₃, от нее отмеряем вниз 3—4 сантиметра до точки С₄, вправо от которой откладываем 8—10 сантиметров — длину разреза кармана — и ставим точку С₅ (см. рис. 50). Мешковина кармана делается глубиной 6—7 сантиметров, а длиной, равной длине разреза плюс 2 сантиметра на швы.

Спина

Длина. Чтобы получить длину спины, измеряем расстояние СБ на чертеже переда и откладываем столько же от точки С вниз на чертеже спины. От полученной точки Б проводим горизонтальную линию низа и на пересечении ее с боковой линией ставим точку Д.

Ширина по линии низа. От точки Д вправо откладываем 1 сантиметр и ставим точку Д₁, которую соединяем с точкой Е. От точки Б вниз отмеряем 1 сантиметр, ставим точку Б₁ и соединяем ее с точкой Д₁.

Воротник

Длина. От точки А вниз откладываем 12 сантиметров — половину длины воротника, которая равна ширине выреза горловины на чертежах переда и спины (А₆А₁+А₂А₁), — и ставим точку А₁. Вниз от нее откладываем 1 сантиметр, ставим точку А₂, влево от которой отмеряем 5 сантиметров и получаем точку А₃.

От точки А₂ вниз откладываем 11—13 сантиметров и ставим точку Б. Влево от нее отмеряем 6,5 сантиметра и обозначаем точку С₂.

Точки А₁, А₃ и С₂ соединяем, как показано на рисунке 50.

Ширина. От точки А вправо откладываем 15 сантиметров и ставим точку С (ширина воротника равна ширине спинки).

Из точки С опускаем вертикальную линию, откладываем на ней 10 сантиметров, ставим точку С₁ и соединяем ее с точкой С₂, как показано на рисунке 50.

Спортивный рукав

Для построения чертежа взяты мерки:

длина рукава 16 сантиметров,
окружность проймы 28 сантиметров.

Сниз мерки, строим основной план рукава.

Длина. От точки А вниз по линии № 1 откладываем 16 сантиметров (длина рукава) и ставим точку Б, от которой проводим горизонтальную линию низа.

Ширина. От точки А вправо по линии № 2 откладываем 28 сантиметров — окружность проймы по мерке. Ставим точку С, опускаем из нее вертикальную прямую до пересечения с линией низа в точке Д.

Оформление линии низа. От точек Д и Б вверх откладываем по 1,5 сантиметра, ставим точки Б₂ и Д₁, которые соединяем с точкой Б₁.

От точек Б₁ и Д₂ внутрь рукава откладываем по 1,5—2 сантиметра, полученные точки Б₃ и С₄ соединяем с точками Г и Г₁.

Подготовка модели, раскрой и пошив

Вырезаем чертеж по контуру, оставляя на бумаге по линии плеча припуск 2—3 сантиметра. Вытачки закрываем и выравниваем плечо, соединяя точки Е₄ и А₁.

Детали выкройки раскладываем на ткани по долевой нитке.

Припуск на швы: по плечевым и боковым срезам — 1—1,5 сантиметра, по горловине и пройме — 1 санти-

метр, по воротнику и рукавам — 1 сантиметр, по низу матроски и рукавов — 3 сантиметра.

Для обработки выреза горловины выкраиваем косые полоски шириной 2,5 сантиметра. Воротник выкраиваем двойной.

Контур выкройки после раскроя обводим резцом. Сметываем встречную складку и отстрачиваем ее, отступив с каждой стороны от края на 2 сантиметра. Вверху сгиба складки делаем с левой стороны разрез для прохода головы и обрабатываем его планками. Затем сметываем плечевые и боковые срезы, вметываем рукава и делаем примерку.

Низ рукавов подгибаем на 4 сантиметра внутрь (на припуск), половину подгиба отворачиваем налицо в виде бантовой складки и проутюживаем.

Прорезные карманы обрабатываем листочкой — полоской, выкроенной по долевой нитке и имеющей ширину 4—5 сантиметров. Листочку сгибаем пополам, накладываем на нижний срез кармана одновременно с мешковиной и прострачиваем. Мешковину отгибаем внутрь, а полоску настрачиваем по шву притачки с лицевой стороны. К верхнему срезу кармана притачиваем вторую часть мешковины и отгибаем ее внутрь. Потом стачиваем боковые срезы и низ кармана.

Низ кофточка подшиваем потайными стежками или обрабатываем поперечной планкой шириной 8—10 сантиметров (в раскрое). В планке делаем карманы.

По лицевой стороне воротника, отступив на 2 сантиметра от края, пришиваем на машине или вручную сутаж. Подкладку приметываем с изнанки, прострачиваем и выворачиваем налицо. Готовый воротник вметываем в горловину одновременно с косой полоской. Косую полоску отгибаем наизнанку и подшиваем потайными стежками.

Чертеж и метод шитья штанишек приведены в предыдущем разделе, а юбочки — в разделе «Пионерская форма» (см. стр. 157—159).

КОСТЮМ ДЛЯ МАЛЬЧИКА

Костюм (см. рис. 51) шьют из ткани в полоску или в мелкую клетку. Рубашка на кокетке с поперечным

расположением клеток. Низ штанишек и рукавов отделан планками с таким же расположением полосок или клеток. Штанишки пристегиваются к рубашке.

Построение чертежа выкройки рубашки

Сняв мерки, строим основной план и наносим на него линии фасона

Перед

Длина. От точки A_2 (см. рис. 52) вниз по линии № 1 откладываем 30 сантиметров (длина рубашки по мерке) и ставим точку Б.

Ширина по линии низа. От точки Д вправо по линии низа откладываем 1,5—2 сантиметра и ставим точку D_1 , которую соединяем с точкой Е.

Линия бокового шва. От точки D_1 вверх откладываем 1,5 сантиметра и ставим точку D_2 . От точки Б вправо по линии низа отмеряем 9 сантиметров и полученную точку B_1 соединяем с точкой D_2 .

Ширина воротника. От точек Б и A_2 откладываем 2,5—3 сантиметра (ширину бортика), ставим точки B_2 и A_3 , которые соединяем прямой линией.

От точки A_4 по линии, делящей угол A_5AA_1 пополам, откладываем 1 сантиметр, ставим точку К, соединяем ее прямой с точкой A_5 и вогнутой линией с точкой A_1 . От точки A_5 откладываем по линии $A_5К$ 3—5 сантиметров (ширину борта) и ставим точку A_6 .

Линия кокетки. От точки C_2 вверх откладываем 3 сантиметра и ставим точку М. Проводим от нее горизонтальную прямую до пересечения с линией проймы в точке G_1 , вниз от которой откладываем 0,5 сантиметра и полученную точку соединяем с точкой М плавной линией, как показано на рисунке 52. Линию кокетки продолжаем до края бортика.



Рис. 51.



Рис. 52.

Спина

Длина. Измеряем по переду расстояние СБ и полученную величину откладываем по спинке от точки С вниз. От точки Б вправо проводим горизонтальную ли-

нию низа. На пересечении ее с боковой линией ставим точку Д.

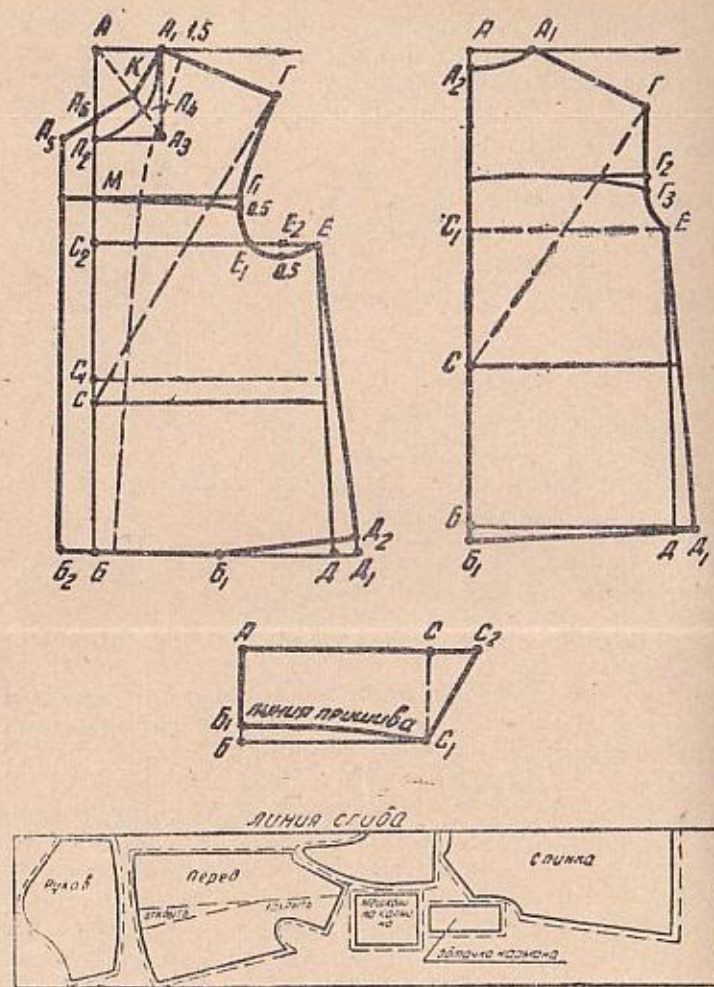
Ширина по линии низа. От точки Д вправо откладываем 1 сантиметр и ставим точку Б₁, которую соединяем с точкой Д₁.

По спинке также можно сделать кокетку. Для этого от точки С₁ вверх откладываем 4 сантиметра, проводим горизонтальную прямую и на пересечении ее с линией проймы ставим точку Г₂. Отмеряем от нее 0,5 сантиметра, ставим точку Г₃ и проводим плавную линию кокетки, как показано на рисунке 52.

Построение спортивного рукава см. на рисунке 50.

Воротник

Для того, чтобы определить длину воротника, измеряем вырез горловины по переду между точками А₆ и А₁ (7,5 сантиметра) и по спине между точками А₂ и А₁ (5,5 сантиметра). Результаты складываем:

$$7,5 + 5,5 = 13 \text{ сантиметров.}$$

Под прямым углом проводим две линии с вершиной в точке А.

Ширина. От точки А вниз откладываем 6 сантиметров и ставим точку Б, из которой проводим горизонтальную линию.

Длина. От точек А и Б вправо откладываем 13 сантиметров (длину воротника) и ставим точки С и С₁, которые соединяем прямой линией.

От точки С вправо откладываем 3 сантиметра, полученную точку С₂ соединяем с точкой С₁.

От точки Б вверх откладываем 1 сантиметр, ставим точку Б₁ и плавной вогнутой линией соединяем ее с точкой С₁.

Построение чертежа выкройки штанишек

Для построения чертежа выкройки штанишек (см. рис. 53) взяты мерки:

длина 34 сантиметра,
окружность бедер 70

Длина штанишек измеряется от талии вниз по боку. Чертеж штанишек строят в развернутом виде (переднюю и заднюю половинки одновременно).

Под прямым углом проводим две линии: вертикальную № 1 и горизонтальную № 2 с вершиной в точке А.



Рис. 53.

Длина. От точки А вниз откладываем 34 сантиметра и ставим точку Б, из которой проводим горизонтальную линию произвольной длины.

Ширина по линии талии. От точки А вправо по линии № 2 откладываем 49 сантиметров — три четверти окружности бедер минус 3,5 сантиметра (для всех размеров):

$$70:4=17,5 \times 3=52,5-3,5=49 \text{ сантиметров.}$$

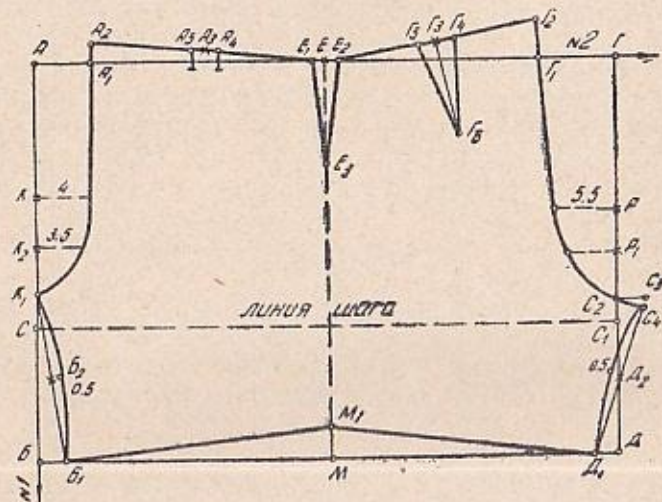
Ставим точку Г и опускаем из нее прямую до пересечения с линией низа (точка Д).

Линия шага. От точки А вниз по линии № 1 откладываем 22,5 сантиметра — одну четверть окружности бедер плюс 3—5 сантиметров (для всех размеров):

$$70:4=17,5+5=22,5 \text{ сантиметра.}$$

Ставим точку С, от которой вправо проводим горизонтальную линию шага (на чертеже показана пунктиром) до пересечения с линией ГД в точке С₁.

Передняя половинка. Расстояние АГ делим пополам, обозначаем середину точкой Е, из которой проводим вертикальную прямую до пересечения с линией низа в точке М.

Боковая вытачка. От точки Е вправо и влево откладываем по 1—1,5 сантиметра, ставим точки Е₁ и Е₂. От точки Е вниз отмеряем 10 сантиметров (длину вытачки) и получаем точку Е₃, которую соединяем с точками Е₁ и Е₂.

Расстояние АС делим пополам, середину обозначаем точкой К. От точки С вверх откладываем 3 сантиметра и ставим точку К₁.

Расстояние КК₁ делим пополам, середину обозначаем точкой К₂, вправо от нее откладываем 3,5 сантиметра, влево от точки К — 4 сантиметра, а от точки А — 4,5 сантиметра и получаем точку А₁.

Вверх от точки А₁ откладываем 1,5 сантиметра и ставим точку А₂, которую соединяем с точкой Е прямой линией, а с точкой К₁, как показано на рисунке 53.

Линия шагового шва. От точки Б вправо откладываем 2 сантиметра и ставим точку Б₁, которую соединяем с точкой К₁. Прямую Б₁К₁ делим пополам, середину обозначаем точкой Б₂, вправо от нее откладываем 0,5 сантиметра и через полученную отметку соединяем плавной вогнутой линией точки К₁ и Б₁.

Передняя вытачка. Расстояние А₂Е₁ делим пополам и середину обозначаем точкой А₃. Вправо и влево от нее отмеряем по 1—1,5 сантиметра и ставим точки А₄ и А₅.

Задняя половинка. Расстояние ГС₁ делим пополам и ставим точку Р. Влево от нее откладываем 5,5 сантиметра. От точки С₁ вверх отмеряем 2 сантиметра и получаем точку С₂. Расстояние РС₂ делим пополам и, поставив точку Р₁, откладываем влево от нее 4,5 сантиметра.

От точки Г влево отмеряем 6,5 сантиметра и ставим точку Г₁, от которой вверх откладываем 3 сантиметра, ставим точку Г₂ и соединяем ее с точкой С₄ плавной линией, как показано на рисунке 53. Расстояние С₂С₃=3

сантиметрам, а $C_3C_4=0,5$ сантиметра (для всех размеров). Точки G_2 и C_4 соединяем вогнутой линией, как показано на рисунке 53.

Задняя вытачка. Точку G_2 соединяем прямой с точкой E_2 , расстояние между ними делим пополам и середину обозначаем буквой G_3 . От нее вправо и влево откладываем по 1,5 сантиметра и получаем точки G_4 и G_5 . От точки G_3 откладываем длину вытачки — 8 сантиметров и ставим точку G_6 , которую соединяем с точками G_4 и G_5 .

Линия бокового шва. От точки D влево отмеряем 2 сантиметра и полученную точку D_1 соединяем с точкой C_4 прямой.

Расстояние C_4D_1 измеряем, делим пополам и середину обозначаем точкой D_2 . Влево от нее откладываем 0,5 сантиметра и через полученную точку проводим плавную вогнутую линию D_1C_4 .

Оформление линии низа. От точки M вверх по боковой линии откладываем 2 сантиметра и ставим точку M_1 , которую соединяем с точками B_1 и D_1 .

Подготовка модели, раскрой и пошив

Вырезаем по основным линиям чертеж выкройки. Кокетку отрезаем по переду. Подборт, который на чертеже показан пунктирной линией (ширина подбора по линии плеча равна 1,5 сантиметра, по низу 1—2 сантиметра), переводим резцом на бумагу отдельно.

Складываем вдвое ткань, тщательно следя за совмещением полос или клеток. Детали выкройки раскладываем на ней по долевой нитке. Сгиб ткани должен проходить по середине спинки и воротника. Кокетку выкраиваем с поперечным расположением полос и косым — клеток.

Припуски на швы: по боковым и плечевым срезам 1—1,5 сантиметра, по горловине и пройме — 0,75 сантиметра, по линии кокетки и низу рубашки — 1,5 сантиметра, по всем срезам рукава и воротника — 1 сантиметр, по контуру подбора — 1 сантиметр. На швы штанишек припуск — 1 сантиметр, а по низу — 3—5 сантиметров.

После раскроя намечаем середину переда и спины.

высокую точку рукава, контуры вытачек. Обметываем края, приметываем кокетку к полочкам, сметываем боковые, плечевые швы и рукава, вметываем рукава в пройму.

После примерки стачиваем срезы двойным или запошивочным швом. Подборт складываем с полочкой лицевыми сторонами, между ними помещаем предварительно подготовленный воротник, строго следя за тем, чтобы середины воротника и спинки совпали. Против плечевых швов на воротнике делаем надсечки, между которыми приметываем и прострачиваем подворотник. Затем уголки надрезаем (в точке A_5), подборт выворачиваем, внутренние края его обметываем или прострачиваем на машине и прикрепляем незаметными стежками к плечевым швам, кокетке и еще в нескольких местах. Воротник по горловине подшиваем потайными стежками.

Низ рубашки подгибаем и прострачиваем на 1 сантиметр от края. После втачки рукава его низ обрабатываем планкой с долевыми полосками или косой клеткой. Ширина планок 3—4 сантиметра. Можно так же подшить рукава и штанишки, отвернув обрезной край наизнанку; в этом случае при раскрое делают больший припуск.

В штанишках сметываем и прострачиваем передние и задние вытачки. Передние и задние половинки штанишек стачиваем двойным или запошивочным швом. Передние вытачки делаем мягкими, застрачивая от талии на 2—3 сантиметра.

Застежки обрабатываем по боковым разрезам (застежку можно сделать с одной стороны, а с другой застрочить вытачку). Для этого выкраиваем по долевой нитке две планки шириной 3 сантиметра и длиной, равной разрезу плюс 1,5 сантиметра, приметываем их лицевой стороной к лицевой стороне, прострачиваем и отгибаем наизнанку. Затем накладываем к верхнему срезу штанишек пояс, прострачиваем его на машине, отгибаем наизнанку и прикрепляем в нескольких местах: к вытачкам и швам. По поясу, отступив от края на 1 сантиметр, делаем строчку. Низ штанишек обрабатываем так же, как и низ рукавов.

На поясе штанишек прометываем по две вертикальные петли спереди и сзади, а на талии рубашки пришиваем пуговицы.

ПЛАТЬЕ С ЦЕЛЬНОКРОЕНЫМИ РУКАВАМИ

Это платье (см. рис. 54) изготавливается из штапельной, шерстяной или шелковой ткани. Рукава широкие, цельнокроенные, на манжетах. Воротник с закругленными уголками. По спинке проходит встречная складка, под которой располагается застежка. Спереди две встречные складки.

Построение чертежа выкройки

Сняв мерки, строим основной план (см. рис. 54) и наносим на него линии фасона.



Рис. 54.

Перед

Линия цельнокроеного рукава. От точки A_1 (см. рис. 55) вниз откладываем 0,3 сантиметра и ставим точку A_4 .

От точки Γ вниз откладываем 1,5 сантиметра и ставим точку Γ_1 . Точку A_4 соединяем с точкой Γ_1 и продолжаем эту прямую дальше. От точки Γ_1 вправо отмеряем 2 сантиметра (глубину вытачки) и ставим точку Γ_2 , от которой откладываем 30 сантиметров (длину рукава по мерке). Получаем точку

M , вниз от нее отмеряем 3 сантиметра и ставим точку M_1 . Расстояние между точками M_1 и Γ_2 также должно быть 30 сантиметров.

Ширина рукава. Под прямым углом к линии Γ_2M_1 откладываем 13 сантиметров (ширину рукава) и ставим точку M_2 (ширину рукава по желанию можно увеличить или уменьшить).

Разрез для ластовицы. От точки E вниз откладываем 1 сантиметр, ставим точку E_1 , от которой проводим пунктирную прямую, параллельную линии груди. На ней от точки E_1 откладываем 1,5 сантиметра и ставим точку B_2 . Проводим от нее прямую по направлению к линии ED_1 , откладываем на ней 4—5 сантиметров (ширину разреза для ластовицы) и ставим точку E_3 . Вправо от нее отмеряем 0,5 сантиметра и получаем точку E_4 , которую соединяем с точкой E_2 .

Ширина складки. По линии груди вправо от точки C_2 откладываем 6,5 сантиметра и ставим точку K . По линии низа откладываем 9 сантиметров и ставим точку B_2 . Точки B_2 и K соединяем, продолжаем эту линию еще на 1 сантиметр и ставим точку K_1 , которую затем соединяем с точкой A_2 .

Перевод нагрудной вытачки в горловину. От точки A_4 по линии плеча откладываем 3 сантиметра и ставим точку Γ_3 . От нее откладываем 2 сантиметра (глубину вытачки) и ставим точку Γ_4 . Точки Γ_3 и Γ_4 соединяем с точкой K_1 .

Встречную складку делаем глубиной по низу 10—14 сантиметров, по верху — 5—6 сантиметров.

Спина

Линия цельнокроеного рукава. От точки A_1 вверх откладываем 0,3 сантиметра, ставим точку A_3 . От точки Γ откладываем вверх 1,5 сантиметра, ставим точку Γ_1 . Точки A_3 и Γ_1 соединяем прямой и продолжаем ее дальше.

От точки Γ_1 откладываем 30 сантиметров — длину рукава (как и по переду). Ставим точку M , вниз от которой отмеряем 4 сантиметра и ставим точку M_1 . Рас-



Рис. 55.

стояние между точками M_1 и Γ_1 должно быть равным 30 сантиметрам.

Разрез для ластовицы. От точки E вниз откладываем 1 сантиметр и ставим точку E_1 , от которой вправо проводим пунктирную линию, откладываем на ней 1,5 сантиметра и получаем точку E_2 .

От точки E_2 откладываем 4—5 сантиметров (ширину разреза) и ставим точку E_3 , от которой откладываем 0,5 сантиметра и ставим точку E_4 .

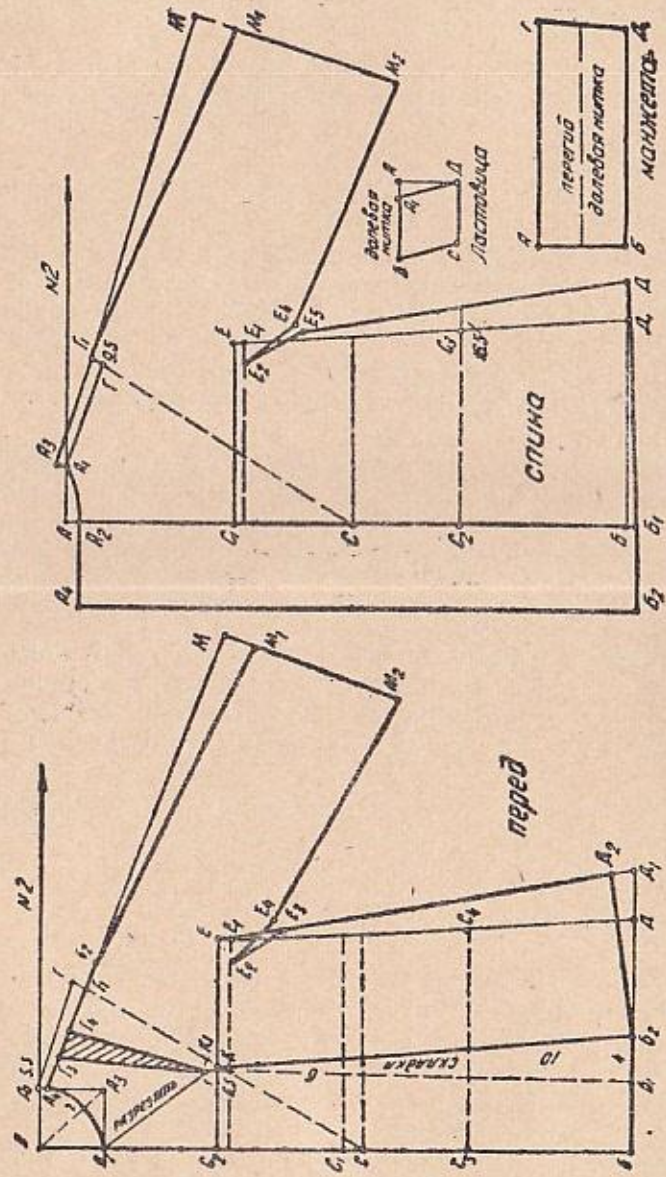
Ширина рукава. От точки M_1 вниз под прямым углом отмеряем 14 сантиметров (ширину рукава) и ставим точку M_2 . Чтобы проверить положение точки M_2 , необходимо измерить на чертеже переда длину рукава между точками E_4 и M_2 . Столько же должно быть и по спине от точки E_4 до точки M_2 .

Ширина складки. От точек A_2 и B_1 влево откладываем 8—10 сантиметров (ширину встречной складки) и ставим точки B_2 и A_4 , которые соединяем прямой.

Ластовица

От точки A влево отмеряем 1,5 сантиметра и получаем точку A_1 , от которой влево откладываем ширину ластовицы — 5 сантиметров и ставим точку B . От точек B и A_1 откладываем по 5 сантиметров, ставим точки C и D , которые соединяем прямой линией.

Манжета

От точки A по линии № 2 откладываем 17 сантиметров (длину манжеты) и ставим точку Γ . Длина манжеты равна окружности запястья плюс 2—3 сантиметра; ширина ее 6—7 сантиметров.

Подготовка модели, раскрой и пошив

Вырезаем чертеж по основному контуру, оставив на выкройке по плечу припуск в 3—5 сантиметров. Закриваем вытачку $\Gamma_3\Gamma_4K_1$, выравнивая при этом линию

плеча. По линии K_1B_2 делаем разрез, вклеиваем в него клин шириной по низу 4 сантиметра, а также складку шириной 10 сантиметров по низу и 8 сантиметров по верху (см. рис. 56).



Рис. 56.

Ткань складываем вдвое, лицевой стороной внутрь, кромка к кромке. Выкройку раскладываем так, чтобы середины переда и спинки проходили по сгибу ткани.

Припуск на швы при раскрое: на боковые и плечевые 1—1,5 сантиметра, по низу — 3—4 сантиметра. Ластовицу выкраиваем по долевой нитке, как показано на рисунке, делая припуск на шов в 1 сантиметр.

После раскроя обводим резцом контур выкройки и по полученным линиям прокладываем прометочные стежки. Намечаем середину переда, спинки, вытачки и складки. Обметываем срезы, сметываем плечевые и боковые швы, складки и вметываем ластовицу.

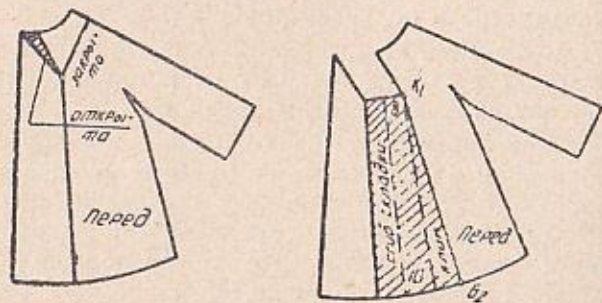
После примерки, устранив дефекты, стачиваем детали платья. Низ его подшиваем потайными стежками. Низ рукавов обрабатываем так же, как в платье на полукруглой кокетке (см. стр. 84). По спинке в сгибе складки делаем разрез и обрабатываем застежку. Воротник вшиваем в горловину вместе с косой полоской, которую затем отгибаем наизнанку и подшиваем потайными стежками.

ХАЛАТИК С КОРОТКИМИ РУКАВАМИ

Халатик с короткими цельнокроеными рукавами (см. рис. 57) шьют из легкой ткани яркой расцветки. Застегивается на две пуговицы; по талии — резинка. Перед целый, а спинка по талии отрезная. Юбочка расклешена. Халатик отделывают полоской в тон основной ткани.

Построение чертежа выкройки

Сняв мерки, строим основной план и наносим на него линии фасона.

Перед

Ширина борта. От точки B влево по линии низа (см. рис. 58) откладываем 5 сантиметров и ставим точку B_3 .

Влево от точки A_2 (основание выреза горловины) откладываем 3 сантиметра и полученную точку A_5 соединяем с точкой B_3 . От точки A_5 вниз отмеряем 6 сантиметров и ставим точку A_6 .

Линия цельнокроеного рукава. По линии выреза горловины вниз от точки A_1 откладываем 0,3 сантиметра и ставим точку A_4 . От точки Γ вниз (по линии второй высоты) отмеряем 1,5 сантиметра, получаем точку Γ_1 . Точки Γ_1 и A_4 соединяем и продолжаем прямую дальше.

От точки Γ_1 откладываем 2 сантиметра (глубину вытачки) и ставим точку Γ_2 , от которой откладываем 4 сантиметра (длину рукава) и ставим точку Γ_3 .

Нижняя линия и ширина рукава. От точки E вниз откладываем 1,5 сантиметра и ставим точку E_1 . Вправо и вниз от нее откладываем 1,5 сантиметра, ставим точки E_2 и E_3 , которые соединяем вогнутой линией. Затем



Рис. 57.



Рис. 58.

соединяем прямой точки E_2 и G_3 . От точки G_3 вниз откладываем 0,5 сантиметра и ставим точку E_4 . Расстояние E_4E_2 делим пополам, середину обозначаем точкой E_5 . Влево от нее откладываем 1 сантиметр и полученную точку E_6 соединяем плавной линией с точками E_4 и E_2 .

Вытачка по линии плеча. От точки A_4 вправо по линии плеча откладываем 4 сантиметра и ставим точку G_4 . Расстояние между точкой G_4 и линией № 1 (на чертеже — пунктирная линия) измеряем и по линии груди от точки C_2 откладываем на 2 сантиметра меньше полученной цифры:

$$8 - 2 = 6 \text{ сантиметров.}$$

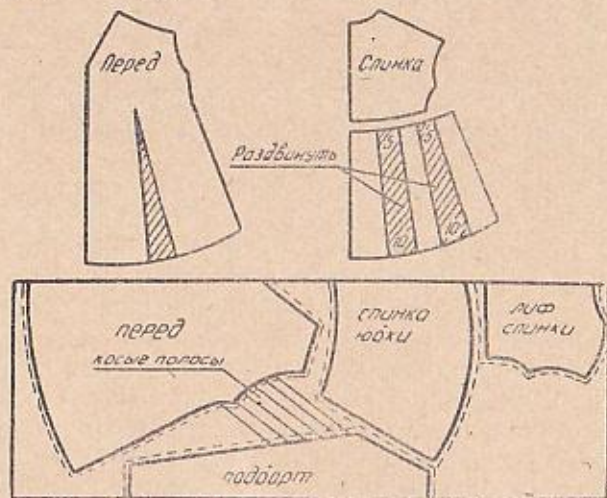
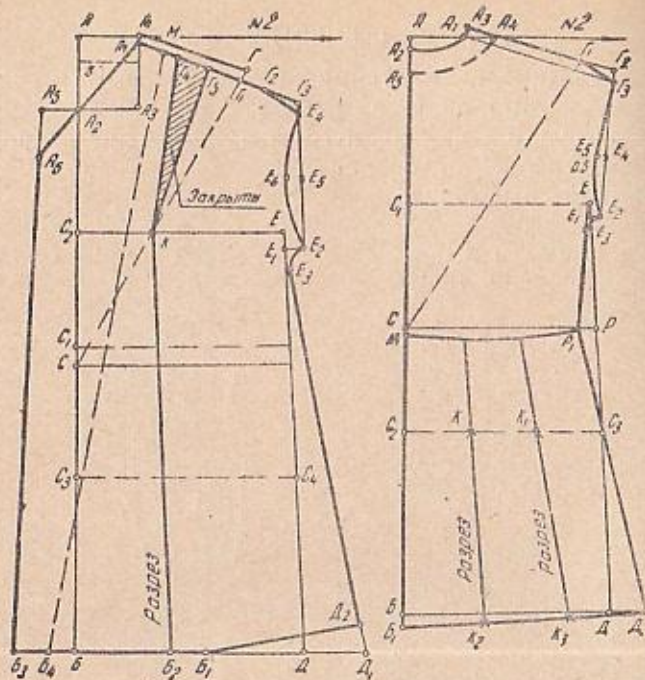
Ставим точку K и соединяем ее прямой с точкой G_4 . Вправо по линии плеча откладываем 2 сантиметра (глубину вытачки) и ставим точку G_5 , которую соединяем с точкой K . Опускаем из этой точки вертикальную прямую, на пересечении которой с линией низа ставим точку B_2 .

Ширина подборта. По линии плеча вправо от точки A_4 откладываем 2 сантиметра и ставим точку M . По линии низа вправо от точки B_2 откладываем 3 сантиметра и ставим точку B_4 , которую соединяем с точкой M (пунктиром). Точки A_4 и A_6 также соединяем прямой.

Спина

Скос по линии талии. От точки P влево откладываем 1,5 сантиметра и ставим точку P_1 , которую соединяем с точками E и C_3 . Прямую P_1C_3 проводим до линии низа и точку пересечения обозначаем D_1 .

Линия цельнокроеного рукава. От точки A_1 вверх откладываем 0,3 сантиметра и ставим точку A_3 . От точки G вверх откладываем 1,5 сантиметра (для всех размеров) и ставим точку G_1 .

Точки A_3 и G_1 соединяем прямой, которую продолжаем дальше. Точку A_3 соединяем с точкой A_2 плавной выпуклой линией. От точки G_1 отмеряем 4 сантиметра (длину рукава) и ставим точку G_2 .

Нижняя линия и ширина рукава. От точки E вниз по

боковой линии откладываем 1,5 сантиметра и ставим точку E_1 , от которой вправо вниз отмеряем по 1,5 сантиметра и ставим точки E_2 и E_3 . Соединяем их вогнутой линией.

От точки G_2 откладываем 1 сантиметр и полученную точку G_3 соединяем с точкой G_1 . Расстояние G_3G_2 делим пополам, обозначаем середину точкой E_4 . Влево от нее откладываем 0,5 сантиметра и ставим точку E_5 . Точки G_3 , E_5 и E_2 соединяем плавной вогнутой линией.

Ширина по линии низа. Расстояние между точками C_2 и C_3 делим на три части, ставим дополнительные точки K и K_1 . Расстояние по линии низа между точками B_1 и D_1 также делим на три части и получаем дополнительно точки K_2 , K_3 . Точки K , K_2 и K_1 , K_3 соединяем параллельными прямыми, которые продолжаем до линии талии.

От точки A_2 вниз и от точки A_3 по линии плеча отмеряем по 2 сантиметра, полученные точки A_4 и A_5 соединяем вогнутой линией (на чертеже показана пунктиром). Такой должна быть подкройная планка для обработки выреза горловины.

Подготовка модели, раскрой и пошив

Закрываем вытачку G_4G_5K , переводя ее в линию разреза KB_2 , и выравниваем плечо, соединив точки A_4 и E_4 . Выкройку юбочки разрезаем от точек K_2 и K_3 до линии талии и раздвигаем вверху на 3—5 сантиметров, а внизу — на 7—10 сантиметров, как показано на рисунке 58.

Детали выкройки раскладываем на ткани по долевой нитке. Припуски на швы: боковые и плечевые — 1—1,5 сантиметра, по горловине, пройме и срезам бортика — 1 сантиметр, по талии — 1—2 сантиметра, по низу — 3—4 сантиметра. Для обработки бортов выкраиваем отделочную косую полоску шириной 3,5 сантиметра или подборт из той же ткани, что и платье.

На спинке по талии делаем сборку, распределяем ее равномерно и приметываем юбочку к лифу. Сметываем боковые и плечевые швы. После примерки и устранения дефектов стачиваем все швы, приметываем наложенный лицевой стороной к лицу подборт, прострачиваем, пере-

гибаем наизнанку и подшиваем потайными стежками. Срезы рукавов обрабатываем косой или подкройной полоской. Низ халатика подшиваем потайными стежками. Если край бортика и низ должны обрабатываться отделочной полоской, приметываем ее лицом к изнанке, отгибаем налицо и прострачиваем по краю.

ЛЕТНИЙ САРАФАН

Сарафан, изображенный на рисунке 59, шьют из хлопчатобумажной ткани любой расцветки. Юбочка с накладными карманами расклешена и слегка приборожена по талии. Кофточка с короткими рукавами «фонарик», по низу которых втянута резинка. Полочки у основания шеи соединяются встык пуговицей и воздушной петлей. Спереди на кофточке два прорезные кармана. Отделка — тесьма «выюнчик».



Рис. 59.

Построение чертежа выкройки

Сняв мерки, строим основной план и наносим на него линии фасона.

Перед

Вырез горловины. От точки A_1 (см. рис. 60) вправо по линии плеча откладываем 3 сантиметра и ставим точку G_1 . От нее вправо отмеряем 4 сантиметра (ширину бретели) и полученную точку G_4 плавной вогнутой линией соединяем с точкой E .

От точки A_2 вниз откладываем глубину выреза — 6 сантиметров и ставим точку G_2 , от которой вправо проводим горизонтальную линию длиной 5 сантиметров.



Рис. 60.

Полученную точку G_3 соединяем с точкой G_1 (глубину выреза и ширину бретелей делают по желанию). Затем от точки G_3 вверх откладываем 5 сантиметров и получаем точку M , которую плавной выпуклой линией (на чертеже показана пунктиром) соединяем с точкой G_2 .

Скос по линии талии. По линии талии вправо от точки C откладываем 8 сантиметров и ставим точку K , которую соединяем с точкой K_1 . Влево от нее откладываем 1,5 сантиметра и, поставив точку E_3 , соединяем ее с точками E и D_1 ($DD_1 = 5$ сантиметрам).

Оформление линии низа. От точки B вправо откладываем 10 сантиметров и ставим точку B_1 . От точки D_1

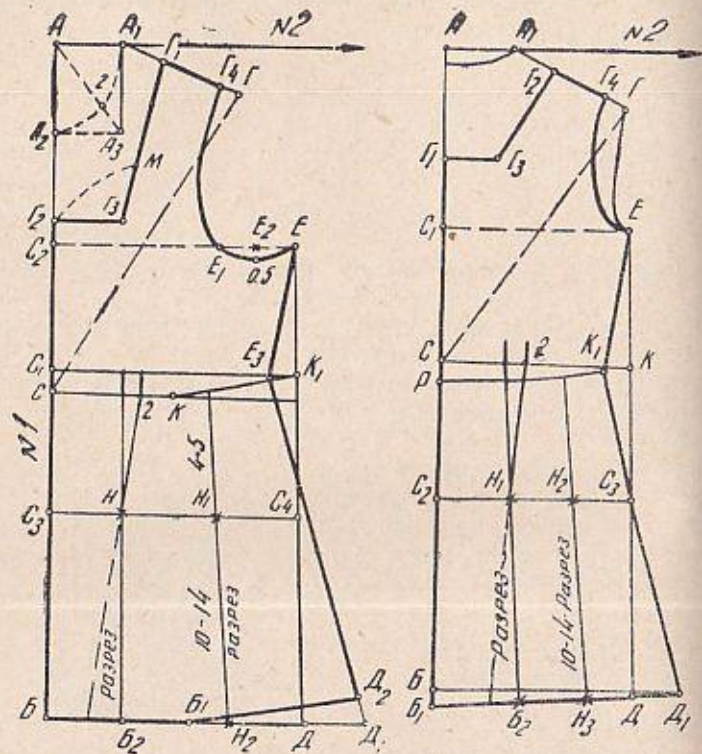
вверх по боковой линии отмеряем 2 сантиметра и полученную точку D_2 соединяем с точкой B_1 .

Ширина юбочки по линиям низа и талии. Линию C_3C_4 делим на три части; точки деления обозначаем H и H_1 . Делим на три равные части расстояние BD_1 , ставим дополнительно точки B_2 и H_2 . Соединив точки H и B_2 , продолжаем их до талии.

Спина

Вырез горловины. От точки A_2 по линии плеча откладываем 3 сантиметра и ставим точку G_2 . От точки A_2 вниз откладываем 6 сантиметров и ставим точку G_1 . Вправо от нее проводим горизонтальную линию, на которой откладываем 4—5 сантиметров. Полученную точку G_3 соединяем с точкой G_2 .

Затем от точки G_2 по линии плеча откладываем 4 сантиметра (ширину бретели) ставим точку G_4 и соединяем ее с точкой E плавной вогнутой линией.

Скос по линии талии. От точки K влево откладываем 1,5 сантиметра и ставим точку K_1 , которую соединяем с точками E и D_1 ($DD_1 = 4$ сантиметрам).

Ширина юбочки по линиям низа и талии. От точки C вниз откладываем 0,5 сантиметра, ставим точку P , которую плавной линией соединяем с точкой K_1 . Линию C_3C_4 делим на три равные части, ставим точки H_1 и H_2 . Расстояние между точками B_1 и D_1 также делим на три равные части, обозначаем точки деления B_2 и H_3 .

Точки H_1 и B_2 , H_2 и H_3 соединяем параллельными линиями, которые продолжаем до линии талии.

Построение чертежа выкройки кофточки к сарафану

На основной план наносим линии фасона.

Длина кофточки. От точки A_2 (см. рис. 61) вниз откладываем 30 сантиметров (длину кофточки по мерке) и ставим точку B , из которой проводим горизонтальную линию низа до пересечения ее с боковой линией в точке D .

Ширина по линии низа. От точки D вправо отклады-

ваем 2 сантиметра и ставим точку D_1 , которую соединяем с точкой E .

Оформление линии низа. От точки D_1 вверх откладываем 1,5 сантиметра и ставим точку D_2 . От точки B вправо по линии низа откладываем 9 сантиметров и ставим точку B_1 , которую соединяем с точкой D_2 .



Рис. 61.

Вытачка по линии плеча. Линию $A_1Г$ делим пополам и середину обозначаем точкой $Г_2$. Измерив расстояние между точкой $Г_2$ и линией № 1, вправо от точки C_2 откладываем на 2 сантиметра меньше полученной величины и ставим точку $Г_4$. Точку $Г_2$ соединяем прямой с точкой $Г_4$. Затем по линии плеча вправо от точки $Г_2$ отмеряем глубину вытачки — 2 сантиметра — и, поставив точку $Г_3$, соединяем ее с точкой $Г_4$, из которой опускаем вертикальную прямую до линии низа.

Построение чертежа спинки производится по основному плану. Кофточку по низу расширяют на 1,5 сантиметра (см. рис. 61). Подготовку модели рукава «фонарик» см. на рисунке 62.

Подготовка модели, раскрой и пошив

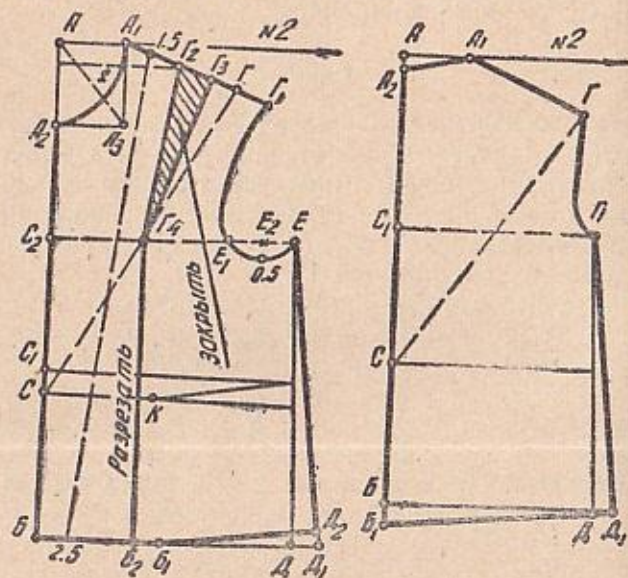
Вырезаем по контуру чертеж выкройки, отрезаем лиф. В выкройке переда юбочки делаем разрезы по линиям H_1B_2 и H_2H_3 и раздвигаем ее для сборок: по низу на 10—14 сантиметров, а по верху на 4—5 сантиметров (или шире — по желанию). Выкройку спинки юбочки расширяем также на 10—14 сантиметров (как и перед).

Подготовка модели показана на рисунке 62.



Рис. 62.

Закрываем вытачку на кофточке, переводя ее в линию $Г_4B_2$ (см. рис. 61).

Накладываем на ткань детали выкройки сарафана и кофточки так, чтобы их длина проходила по долевой нитке.

Припуск на швы: по боковым и плечевым швам кофточки и сарафана — 1,5 сантиметра, по пройме и вырезу горловины — 1 сантиметр, по талии юбочки и лифа — 1,5 сантиметра, по низу — 3—4 сантиметра.

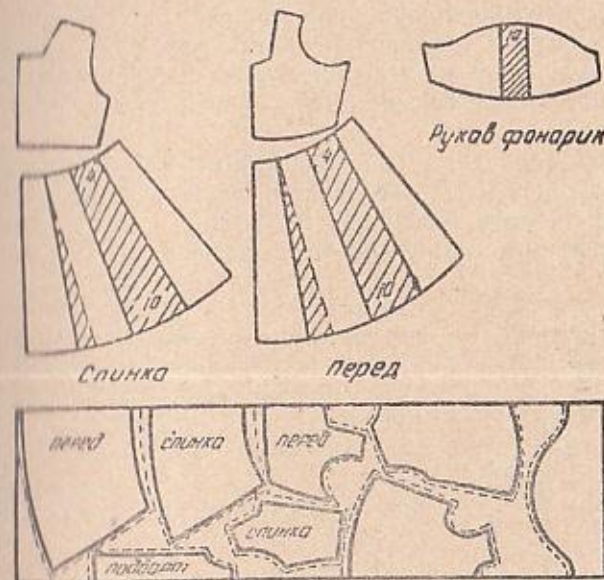
Для обработки выреза горловины выкраиваем под-

Кройные полоски шириной 2,5 сантиметра, а для проймы — косые полоски такой же ширины. Полочки кофточки обрабатываются подбортом (на чертеже показан пунктиром).

После раскроя обводим резцом контур выкройки. В первую очередь обметываем все срезы, затем сметываем швы, подготавливая изделие к примерке, после которой, устранив дефекты, прострачиваем швы.

Подборт накладываем лицевой стороной на лицевую сторону кофточки, прострачиваем и отгибаем наизнанку. Срезы бортиков обрабатываем или подгибаем и прострачиваем на машине, потом подшиваем к кофточке потайными стежками или прикрепляем в нескольких местах.

Вырез горловины спины обрабатываем косой полоской. На правой полочке делаем воздушную петлю, а на лицевой стороне пришиваем пуговицу.

Собираем окат рукава и вметываем его в пройму, следя за тем, чтобы высокая точка пришлась на 1 сантиметр ближе к переду, чем плечевой шов (низ рукава прострачивается на машине с учетом возможности — продернуть резинку).

Стачиваем плечевые и боковые срезы лифа и боковые срезы юбочки. Равномерно распределяя сборки, собираем верх юбочки, приметываем ее к лифу и прострачиваем. Пройму обрабатываем косой полоской, а вырез горловины — подкройной.

Низ сарафана и кофточки подшиваем потайными стежками.

КОСТЮМ ДЛЯ МАЛЬЧИКА

На рисунке 63 изображен однобортный костюм. Куртка отделана строчкой, застегивается на три пуговицы, на груди накладные карманы. Штанишки на бретелях, короткие, с отворотами.



Рис. 63.

Построение чертежа выкройки куртки

Сним мерки, строим основной план и наносим на него линии фасона.

Перед

Длина куртки. От точки A_2 (см. рис. 64) вниз по линии № 1 откладываем 32 сантиметра (длина по мерке). Ставим точку Б, от которой проводим горизонтальную прямую до пересечения с боковой линией в точке B_2 .

Скос по линии талии. По линии талии вправо от точки С откладываем 8 сантиметров, ставим точку К и соединяем ее с точкой Р, влево от которой, по проведенной линии, отмеряем 1—2 сантиметра и полученную точку K_1 соединяем с точками Е и B_2 .

Оформление линии низа. От точки B_2 вверх по боковой линии откладываем 1,5 сантиметра и ставим точку B_3 . По линии низа вправо от точки Б откладываем 9 сантиметров и ставим точку B_1 , которую соединяем с точкой B_3 .

Ширина борта. От точек A_2 и Б влево откладываем ширину борта (2,5—3 сантиметра), ставим точки М и M_1 , которые соединяем прямой линией. От точки М вниз откладываем 1 сантиметр и ставим точку M_2 . Линию горловины поднимаем на 0,5 сантиметра; полученную точку A_3 соединяем с точкой M_2 , продолжаем прямую на 1,5 сантиметра влево и ставим точку M_3 . Линию груди продолжаем влево до пересечения с линией борта, ставим точку Н и соединяем ее с точкой M_3 . Вправо от нее откладываем 4—5 сантиметров и ставим точку M_4 . От этой точки начинают пришивать воротник.

Вытачка по линии плеча. По линии плеча вправо от точки A_1 откладываем 3 сантиметра и ставим точку G_2 . Измеряем расстояние от нее до линии № 1 и от точки C_2 вправо по линии груди откладываем на 2 сантиметра меньше полученной величины. Ставим точку H_1 , которую соединяем с точкой G_2 .

От точки H_1 вверх отмеряем 5 сантиметров и ставим точку H_2 . Затем от точки G_2 вправо по линии плеча откладываем 2 сантиметра, ставим точку G_3 и соединяем



Рис. 64.

ее с точкой N_2 . Точку N_2 соединяем с точкой A_5 линией, в которую при раскрое переводим вытачку.

Карман. От точки E_1 влево откладываем 2—3 сантиметра и ставим точку E_3 . Вверх от нее откладываем 1 сантиметр и ставим точку E_4 , от которой откладываем

влево 6—7 и вниз 7—8 сантиметров (ширину и длину кармана).

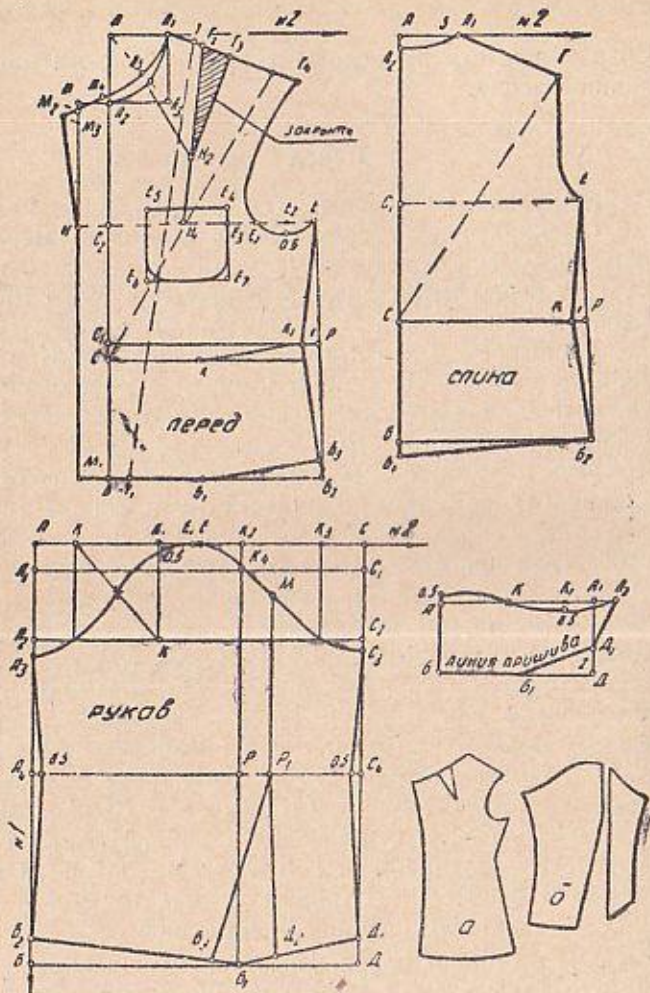
Подборг. От точки A_1 влево откладываем 2 сантиметра и ставим точку T . От точки M_1 вправо откладываем 4—5 сантиметров и ставим точку T_1 . Соединяем точки T и T_1 пунктиром.

Спина

Длина. Измеряем расстояние CB на чертеже переда и столько же откладываем по спинке от точки C вниз. Ставим точку B , от которой проводим горизонтальную прямую до пересечения с боковой линией в точке B_2 .

Скос по линии талии. От точки P влево откладываем 1—2 сантиметра, ставим точку K , соединяем ее с точками B_2 и E . От точки B вниз откладываем 1 сантиметр и ставим точку B_1 , которую соединяем с точкой B_2 .

Воротник

Длина. От точки A вправо по линии № 2 откладываем 14 сантиметров — половину длины воротника (чтобы определить длину воротника, нужно измерить ширину выреза горловины между точками M_1 и A_1 на чертеже переда и точками A_2 и A_1 на чертеже спины и результаты сложить). Ставим точку A_1 .

Ширина. Из точки A вниз откладываем 6 сантиметров (ширину воротника) и ставим точку B , от которой проводим горизонтальную линию вниз. Из точки A_1 проводим вертикальную прямую до пересечения с линией низа в точке D .

Линию BD делим пополам и обозначаем середину точкой B_1 . От точки D вверх откладываем 2 сантиметра, ставим точку D_1 и соединяем ее с точкой B_1 .

От точки A_1 вправо откладываем 1,5 сантиметра и ставим точку A_2 , которую соединяем прямой линией с точкой D_1 .

Линию AA_1 делим пополам и ставим точку K . Расстояние между точками K и A_2 снова делим пополам и ставим точку K_1 . Откладываем под прямым углом от точки K_1 вниз, а от точки A вверх по 0,5 сантиметра. Полученные точки соединяем, как показано на рисунке.

Рукав

Для построения чертежа выкройки рукава (см. рис. 64) взяты мерки:

длина	30 сантиметров,
окружность проймы	28 »
длина до локтя	17 »
ширина по низу	24 »

Строим основной план рукава и наносим на него линии фасона.

Длина до локтя. От точки A_1 вниз откладываем 17 сантиметров (длину рукава до локтя по мерке). Ставим точку A_4 , от которой проводим горизонтальную прямую. Место пересечения ее с линией CD обозначаем точкой C_4 , а с линией K_2B_1 — точкой P .

Ширина по низу. От точки B_2 откладываем 16 сантиметров — три четверти ширины рукава минус 2 сантиметра (для всех размеров):

$$24 : 4 = 6 \times 3 = 18 - 2 = 16 \text{ сантиметров.}$$

Ставим точку B_3 . От точки P вправо откладываем 1,5—2 сантиметра (для всех размеров) и ставим точку P_1 , которую соединяем с точкой B_3 . От точки K_4 откладываем 3,5—4 сантиметра и ставим точку M . Точки M , P_1 и B_2 соединяем. От точки D_1 влево откладываем 8 сантиметров (разницу между шириной рукава и отрезком B_2B_3):

$$24 - 16 = 8 \text{ сантиметров.}$$

Ставим точку D_2 и соединяем ее с точкой P_1 . От точек A_4 и C_4 откладываем по 0,5 сантиметра, полученные точки соединяем с точками A_3 и B_2 с одной стороны и с точками C_3 , D_1 — с другой.

Построение чертежа выкройки коротких штанишек

Для построения чертежа выкройки взяты следующие мерки:

длина	40 сантиметров,
окружность бедер	70 »
окружность талии	60 »

Передняя половинка

Под прямым углом проводим (см. рис. 65) две линии: вертикальную № 1 и горизонтальную № 2 с вершиной в точке A .



Рис. 65.

Длина. От точки A вниз откладываем 40 сантиметров (длину штанишек по мерке) и ставим точку B , от которой проводим горизонтальную линию низа.

Ширина по линии талии. По линии № 2 вправо от

точки A_1 откладываем 19,5 сантиметра — одну четверть окружности бедер плюс 2 сантиметра (для всех размеров):

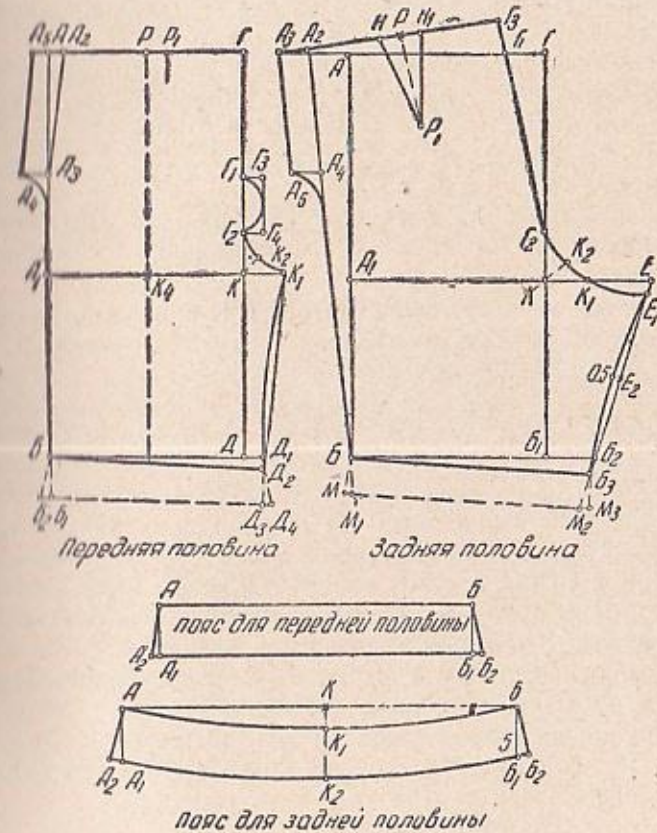
$$70:4=17,5+2=19,5 \text{ сантиметра.}$$

Ставим точку Г. Опускаем из нее вертикальную прямую до пересечения с линией низа в точке Д.

Линия шага. От точки А по линии № 1 откладываем 22,5 сантиметра — одну четверть окружности бедер плюс 3—5 сантиметров в зависимости от роста:

$$70:4 = 17,5 + 5 = 22,5 \text{ сантиметра.}$$

Ставим точку A_1 , вправо от которой проводим горизонтальную линию шага и на пересечении ее с линией ГД получаем точку К.

Ширина по линии шага. От точки К вправо по линии шага откладываем 4 сантиметра и ставим точку K_1 . От точки К вверх откладываем еще 4 сантиметра и намечаем точку G_2 . Угол G_2KK_1 делим прямой линией пополам, откладываем на ней от точки К 2,5 сантиметра и получаем точку K_2 .

Точки G_2, K_2 и K_1 соединяем вогнутой линией.

Ширина по линии низа. От точки Д вправо откладываем 2 сантиметра и ставим точку D_1 , которую соединяем с точкой K_1 . Эту линию удлиняем на 1 сантиметр, ставим точку D_2 и соединяем ее с точкой Б. Затем прямую K_1D_2 делим пополам в точке K_3 , влево от которой отмеряем 0,5 сантиметра и через полученную отметку соединяем точки K_1 и D_2 .

Ширина по линии талии. От точки Г влево откладываем 18 сантиметров — одну четверть окружности талии плюс 3 сантиметра (для всех размеров):

$$60:4 = 15 + 3 = 18 \text{ сантиметров.}$$

Ставим точку A_2 .

Длина застежки. От точки А вниз по линии № 1 отмеряем 12—13 сантиметров и ставим точку A_3 , которую соединяем с точкой A_2 . Влево от нее и точки A_3 откладываем 3 сантиметра (ширину застежки), ставим точки A_4 и A_5 и соединяем их.

Линия заужки. Линию шага между точками A_1 и К делим пополам, середину обозначаем точкой K_4 , через которую проводим вертикальную (пунктирную) линию и на пересечении ее с талией намечаем точку Р.

Глубина складки. От точки Р вправо откладываем 2 сантиметра (глубину складки) и ставим точку P_1 .

Ширина прорешки. От точки G_2 вверх откладываем 6—7 сантиметров (длину прорешки) и ставим точку G_1 (прорешка может быть обработана в виде полумесяца или планкой шириной 3 сантиметра).

Припуск по низу. Вниз от точек Б и D_2 откладываем 4 сантиметра, ставим точки B_1 и D_3 , которые соединяем прямой. Влево и вправо от этих точек откладываем по 0,75 сантиметра, ставим точки B_2 и D_4 и соединяем их.

Задняя половинка

Длина. От точки А вниз откладываем 40 сантиметров (как и на чертеже переда), ставим точку Б, от которой проводим горизонтальную линию низа.

Ширина по линии талии. От точки А вправо откладываем 19,5 сантиметра (как и на чертеже переда) и ставим точку Г. Опускаем из нее вертикальную прямую до пересечения с линией низа в точке B_1 .

Линия шага. От точки А вниз по линии № 1 откладываем 22,5 сантиметра (как и на чертеже переда). Ставим точку A_1 , вправо от которой проводим горизонтальную линию шага до пересечения ее с GB_1 в точке К.

Ширина по линии шага. От точки К вправо отмеряем 4 сантиметра и получаем точку K_1 , от которой откладываем 5 сантиметров (одну десятую окружности бедер минус 2—3 сантиметра):

$$70:10 = 7 - 2 = 5 \text{ сантиметров.}$$

Ставим точку Е. От нее вниз откладываем 1 сантиметр и намечаем точку E_1 . От точки К вверх откладываем 4 сантиметра и ставим точку G_2 , которую плавной линией соединяем с точками K_2, K_1 и E_1 ($KK_2 = 2$ сантиметрам).

Оформление линии талии. От точки Г влево откладываем 4 сантиметра, ставим точку G_1 и соединяем ее с

точкой Г₂. Прямую Г₁Г₂ продолжаем вверх от точки Г₁ на 3 сантиметра, ставим точку Г₃, от которой откладываем влево 19 сантиметров (одну четверть окружности талии плюс 4 сантиметра):

$$60 : 4 = 15 + 4 = 19 \text{ сантиметров.}$$

Ставим точку А₂, которую соединяем с точкой Б.

Длина застежки. От точки А₂ вниз откладываем 12—13 сантиметров (длину застежки) и ставим точку А₄. От точек А₂ и А₄ влево откладываем 3 сантиметра (ширину застежки) и полученные точки А₃ и А₅ соединяем.

Вытачка по линии талии. Расстояние А₂Г₃ делим пополам и середину обозначаем Р. От этой точки откладываем 7—8 сантиметров (длину вытачки) и ставим точку Р₁. Затем от точки Р вправо и влево по линии талии откладываем по 1,5 сантиметра и ставим точки Н и Н₁, которые соединяем с точкой Р.

Ширина по линии низа. От точки Б₁ откладываем 5 сантиметров, ставим точку Б₂ и соединяем ее с точкой Е₁. Эту прямую удлиняем на 1,5 сантиметра, намечаем точку Б₃ и соединяем ее с точкой Б. Расстояние Б₃Е₁ делим пополам, получаем точку Е₂, влево от которой откладываем 0,5 сантиметра и через полученную отметку соединяем точки Е₁ и Б₃ плавной вогнутой линией.

Припуск для обработки низа такой же, как и на чертеже переда, т. е. 4 сантиметра.

Пояс для передней половинки. Длина его равна ширине передней половинки по линии талии (32 сантиметра), а ширина — 5—6 сантиметров. От точек А₁ и Б₁ влево и вправо отмеряем по 0,75 сантиметра, получаем точки А₂ и Б₂, которые соединяем.

Пояс для задней половинки. Длина равна ширине задней половинки по линии талии (34 сантиметра), а ширина — 5—6 сантиметров.

Расстояние АБ делим пополам, ставим точку К и вниз от нее откладываем 1,5 сантиметра (точка К₁). Полученную отметку плавной вогнутой линией соединяем с точками А и Б. Отмеряем вниз по 5 сантиметров. От них проводим прямую А₁Б₁, повторяющую линию АБ.

От точек А₁Б₁ вправо и влево отмеряем по 0,75 сантиметра и, получив точки А₂ и Б₂, соединяем их с точками А и Б.

Раскрой и пошив

Раскладываем на ткани выкройку штанишек так, чтобы долевая нитка проходила по их длине. Припуски на швы по всем срезам — 1—1,5 сантиметра (если боковые планки застежки не проходят по ширине ткани, то их выкраивают отдельно).

Бретели выкраиваем по долевой нитке шириной (в раскрое) 7 и длиной 63 сантиметра (окружность талии по мерке плюс 3 сантиметра для всех размеров).

Детали после раскроя обводим тонкой пластинкой сухого мыла или резцом. Сметываем и стачиваем вытачки. Обрабатываем застежку подкройными планками. Сметываем и стачиваем боковые, передний, задний и шаговый швы (передний и задний швы прострачиваем двойной строчкой для прочности). После этого расправим края в обе стороны.

По переду к вытачкам прикладываем бретели, приметываем и прострачиваем пояс, обметываем нижний срез, отгибаем его наизнанку в нескольких местах к штанишкам (к вытачкам, шву).

Пояс приметываем по талии задней половинки и прострачиваем с лицевой стороны, отступив от края на 0,75 сантиметра.

Прометываем на застежках по одной поперечной петле и пришиваем пуговицы. На задней половинке (ниже талии на 1 сантиметр) прометываем две вертикальные петли.

Низ штанишек подгибаем и подшиваем на машине (ширина подшивки в готовом виде — не меньше 3,5 сантиметра).

КОСТЮМ ДЛЯ МАЛЬЧИКА

Этот костюм (см. рис. 66) шьют из плотной хлопчатобумажной, штапельной или шерстяной ткани. Куртка на кокетке, с застежкой донизу. Воротник отложной, ру-



Рис. 66.

кава заканчиваются манжетами. У талии на передних полочках и по спине мягкие вытачки. Сзади настрочной пояс. Карманы накладные. Брюки внизу на манжетах, застегиваются по бокам на пуговицы.

Построение чертежа выкройки

Сняв мерки, строим основной план и наносим на него линии фасона.

Перед

Длина. От точки A_2 вниз (см. рис. 67) откладываем 40 сантиметров (длина по мерке). Ставим точку B , от которой проводим горизонтальную прямую до пересечения с боковой линией в точке D .

Ширина по линии низа. От точки D вправо откладываем 3 сантиметра и ставим точку D_1 , которую соединяем с точкой E .

Оформление линии низа. От точки D_1 вверх по боковой линии откладываем 2 сантиметра и ставим точку D_2 . От точки B вправо по линии низа отмеряем 9 сантиметров, полученную точку B_1 соединяем с точкой D_2 .

Ширина борта. От точек A_2 и B влево откладываем по 3 сантиметра и, поставив точки B_2 и A_4 , соединяем их. Эту прямую удлиняем на 0,5 сантиметра, ставим точку A_3 , которую соединяем с точкой A_2 .

Вытачки по линии талии. По линии талии вправо от точки C , отмеряем 5—7 сантиметров (расстояние между вытачками), ставим точку M , от которой откладываем глубину вытачки 1—1,5 сантиметра и ставим точку M_1 . Затем отмеряем еще 3 сантиметра и ставим точку M_2 , от которой откладываем глубину второй вытачки (также 1—1,5 сантиметра) и ставим точку M_3 . Нагрудная вытачка на чертеже обозначается цифрами (см. рис. 67).

Карман. Длина 10—12, ширина 10 сантиметров (пришивается ниже линии талии на 3—4 сантиметра).

Подборт. По линии плеча вправо от точки A_1 откладываем 2 сантиметра и ставим точку P . По линии



Рис. 67.

низа от точки B_2 откладываем 3—5 сантиметров и ставим точку P_1 .

Точку P_1 и P соединяем (на чертеже показано пунктиром).

Линия кокетки. От точки A_2 вниз откладываем 7 сантиметров — длину кокетки, — получаем точку K , от которой вправо проводим горизонтальную прямую и в месте пересечения с линией проймы ставим точку K_1 .

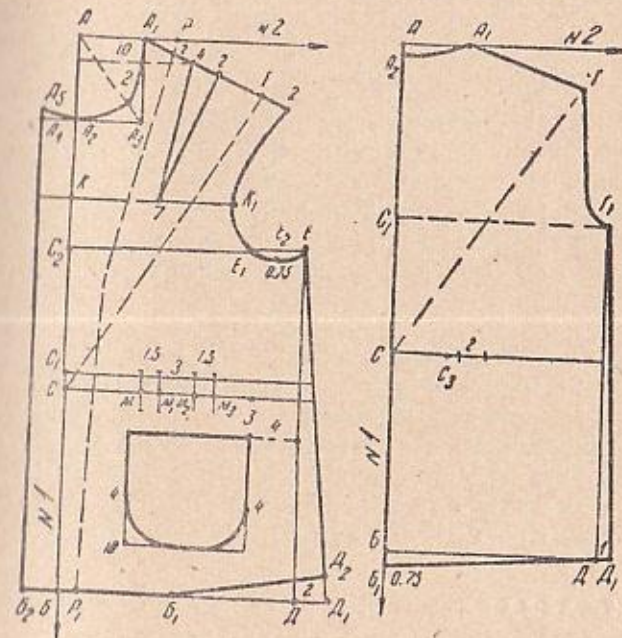
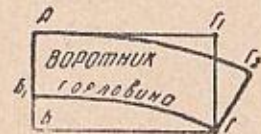
Спина

Длина. Измеряем расстояние СБ на чертеже переда и столько же откладываем на чертеже спины от точки С, ставим точку Б, проводим линию низа до пересечения с боковой линией в точке Д. Вправо от нее отмеряем 1—2 сантиметра, ставим точку Д₁, которую соединим с точкой Е. Вниз от точки Б откладываем 0,75 сантиметра и обозначаем точку Б.

Чертеж выкройки рукава строится по основному плану.

Воротник

Ширина. От точки А вниз по линии № 1 откладываем 8 сантиметров и ставим точку Б, от которой проводим горизонтальную линию низа.

Длина. Чтобы определить длину воротника, нужно измерить ширину выреза горловины между точками А₂ и А₁ на чертежах переда и спины, а результаты сложить:

$$10+5=15 \text{ сантиметров.}$$

От точки Б вправо отмеряем 15 сантиметров — половину длины воротника — и ставим точку Г. От точки Б вверх отмеряем 3 сантиметра и ставим точку Б₁. Точки Б₁ и Г соединяем плавной вогнутой линией. Верхняя линия воротника делается длиннее на 3 сантиметра, следовательно, от точки Г₁ вправо откладываем эту величину и ставим точку Г₂, которую соединяем с точкой Г.

Подготовка модели, раскрой и пошив

Выкройку вырезаем по контуру и, выравнивая плечо, закрываем вытачку. Подборт и карманы переводим резцом на другую бумагу и вырезаем. Отрезаем кокетку. Производим раскладку деталей выкройки на ткани. Припуски на швы: боковые и плечевые 1—1,5 сантиметра, по горловине и пройме — 1, по низу — 2,5, по срезам рукавов — 1, по кокетке — 2 сантиметра. По долевой нитке выкраиваем пояс шириной в 5 сантиметров и длиной, равной ширине спинки по талии.

Контур выкройки после раскроя обводим резцом и,

прокладывая прометочные стежки, намечаем середину переда, спины, воротника, высокую точку рукава и т. д. Обметываем все срезы, сметываем вытачки по талии (они должны быть мягкими, поэтому застрачиваются не до конца, а только на 4 сантиметра).

Накладываем пояс по талии спинки и настрачиваем, подогнув срезы. На полочки передка, в намеченных во время примерки местах накладываем предварительно заготовленные карманы и настрачиваем их по краю. После этого приметьваем кокетку (вместо кокетки может быть отстроченная складка, в этом случае надо предусмотреть припуск — 3 сантиметра).

Затем сметываем боковые и плечевые швы. Заготавливаем подборт и такую же прокладку из более тонкой ткани. Сметываем и стачиваем срезы рукавов, припосаживаем их по окату и вметываем в пройму. Накладываем подборт лицевой стороной на лицевую сторону, приметьваем и прострачиваем (по верху прострачиваем на 2—3 сантиметра).

Прикладываем готовый воротник (заготовленный, как и подборт, с прокладкой) к горловине, притачивая его нижнюю сторону к вырезу. Выворачиваем подборт, верхнюю сторону воротника подгибаем на 0,5 сантиметра и подшиваем потайными стежками. Низ куртки подшиваем на машине, отступив от края на 1,5—2 сантиметра.

Прометьваем четыре горизонтальные петли на левой полочке куртки; на манжетах — по одной. Пришиваем пуговицы.

Построение чертежа выкройки брюк на манжетах

Для построения чертежа выкройки взяты мерки:

длина	54 сантиметра,
окружность бедер	70 »
окружность талии	60 »

Передняя половинка

Длина. От точки А вниз по линии № 1 (см. рис. 68) откладываем 55 сантиметров (длину брюк плюс 1 сан-

тиметр на усадку ткани). Ставим точку Б, от которой проводим горизонтальную линию вниз.

Ширина по линии талии. От точки А вправо по линии № 2 откладываем 21,5 сантиметра (одну четверть



Рис. 68.

окружности бедер плюс 4 сантиметра для всех размеров):

$$70 : 4 = 17,5 + 4 = 21,5 \text{ сантиметра.}$$

Ставим точку Г, от которой проводим вертикальную прямую до пересечения с линией низа в точке Д.

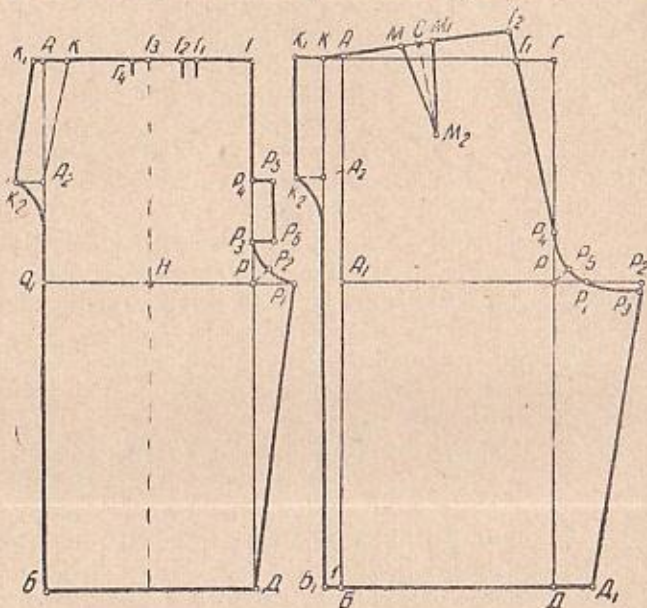
Линия шага. От точки А вниз по линии № 1 откладываем 22,5 сантиметра — одну четверть окружности бедер плюс 3—5 сантиметров (в зависимости от роста):

$$70 : 4 = 17,5 + 5 = 22,5 \text{ сантиметра.}$$

Ставим точку А₁, от которой проводим горизонтальную линию шага и место пересечения ее с линией ГД обозначаем точкой Р.

Ширина по линии шага. Вправо от точки Р откладываем 4 сантиметра и ставим точку Р₁. Вверх от точки Р откладываем также 4 сантиметра и ставим точку Р₃. Делим угол Р₃РР₁ пополам, от точки Р откладываем 2 сантиметра и получаем точку Р₂. Точки Р₃, Р₂ и Р₁ соединяем плавной вогнутой линией, а точки Р₁ и Д — прямой.

Длина прорешки. От точки Р₃ вверх откладываем 6 сантиметров (длину прорешки) и ставим точку Р₄. От точек Р₃ и Р₄ вправо откладываем 3 сантиметра (ширину прорешки), ставим точки Р₅ и Р₆ и соединяем их прямой.

Линия заужки. Линию А₁Р делим пополам, середину обозначаем точкой Н и проводим от нее вверх вертикальную прямую до пересечения с линией в точке Г₃.

Вытачки по линии талии. От точки Г влево откладываем 5—6 сантиметров и ставим точку Г₁. Затем отмерим глубину вытачки — 1,5 сантиметра — и ставим точку Г₂. От точки Г₃ влево откладываем 1,5 сантиметра (глубину второй вытачки) и ставим точку Г₄.

От точки А вправо откладываем 2 сантиметра и ставим точку К. Вниз от точки А откладываем 10—12 сантиметров (длину застежки) и ставим точку А₂, которую соединяем с точкой К.

Влево от точек К и А₂ откладываем по 3 сантиметра, ставим точки К₁ и К₂, которые соединяем прямой. Точки К₂ и А₁ соединяем плавной вогнутой линией (см. рис. 68).

Задняя половинка

Длина. От точки А вниз по линии № 1 откладываем 65 сантиметров и ставим точку Б, от которой проводим горизонтальную линию низа.

Ширина по линии талии. От точки А вправо по линии № 2 откладываем 21,5 сантиметра (как и по переду) и ставим точку Г, из которой опускаем вертикальную прямую до пересечения с линией низа в точке Д.

Линия шага. Длина шага по спинке должна равняться длине шага по переду, то есть 22,5 сантиметра.

Ширина по линии шага. От точки Р₁ откладываем

4 сантиметра — одну десятую окружности бедер минус 2—3 сантиметра (для всех размеров):

$$70:10=7-3=4 \text{ сантиметра.}$$

Ставим точку P_2 . От точки P вверх откладываем 4 сантиметра и ставим точку P_4 . От точки P_2 вниз откладываем 1 сантиметр, получаем точку P_3 . Из точки P по прямой, делящей угол P_4PP_1 пополам, откладываем 2 сантиметра и ставим точку P_5 . Через точки P_4 , P_5 , P_1 , P_3 проводим вогнутую линию, как показано на рисунке 68.

Оформление линии талии. От точки Γ влево откладываем 4 сантиметра и ставим точку Γ_1 , которую соединяем с точкой P_4 . Продолжаем эту линию вверх еще на 3 сантиметра и получаем точку Γ_2 . От нее влево откладываем 19 сантиметров — одну четверть окружности талии плюс 4 сантиметра (для всех размеров):

$$60:4=15+4=19 \text{ сантиметров.}$$

Ставим точку K . По линии низа влево от точки B откладываем 1 сантиметр, ставим точку B_1 и соединяем ее прямой линией с точкой K .

Длина застежки. От точки K вниз откладываем (длину застежки) и ставим точку A_2 . От точек K и A_2 влево откладываем по 3 сантиметра (ширина застежки) и ставим точки K_1 и K_2 , которые соединяем прямой.

Вытачки на линии талии. Расстояние по талии между точками K и Γ_2 делим пополам и ставим точку C . Вправо и влево от нее откладываем по 1,5 сантиметра, ставим точки M и M_1 . От точки C вниз под прямым углом отмеряем 9 сантиметров (длину вытачки) и ставим точку M_2 . Соединяем ее с точками M и M_1 .

Ширина по линии низа. От точки D вправо по линии низа откладываем 4 сантиметра и ставим точку D_1 , которую соединяем с точкой P_3 .

Раскрой и пошив

Складываем ткань вдвое по длине, лицевой стороной внутрь и накладываем на нее выкройку так, чтобы долевая нить проходила по длине брюк.

Припуски на швы: боковые, по низу и по талии — 1—1,5 сантиметра. Бретели выкраиваем по долевой шитке (ширина их в раскрое 7 сантиметров, а длина равна окружности талии плюс 5 сантиметров).

Контур выкройки после раскроя обводим резцом. Сметываем вытачки. По переду их делаем мягкими, прострачивая не до конца, а отступя на 3,5 сантиметра от талии. По спинке вытачки застрачиваем полностью. Сметываем передний и задний швы и стачиваем их двойной строчкой (для прочности).

Подгибаем по долевой стороне припуск на прорешку и прострачиваем. Правую сторону обтачиваем планкой или обметываем. Концы прорешки закрепляем, прострачивая поперек два раза.

Боковые срезы застежки обрабатываем подкройными планками. Боковой шов настрачиваем в виде складки шириной 0,75 сантиметра.

По переду к вытачкам верхнего среза брюк прикладываем заготовленные бретели. По спинке, на расстоянии 1 сантиметра (внутри) от вытачек, прометываем две вертикальные петли для застежки бретелей.

Собираем низ, равномерно распределяя сборки. Затем прикладываем манжету лицевой стороной к изнанке и прострачиваем. Второй срез манжеты отворачиваем налицо и настрачиваем по краю.

Чертеж и обработку пояса штанишек см. на страницах 125 и 129.

СПОРТИВНЫЙ КОСТЮМ

На рисунке изображен костюмчик, состоящий из куртки и брюк. Куртка с застежкой «молния», внизу на резинке или с поясом. Рукава вшивные, одношовные, с манжетами. Брюки в талии и внизу на резинке.

Построение чертежа выкройки куртки

Сняв мерки, строим основной план и наносим на него линии фасона.

Перед

Для застежки вниз от горловины (см. рис. 69) намечаем линию разреза длиной 8—12 сантиметров. Куртку можно сделать с застежкой на пуговицах, тогда по середине переда делаем припуск по 3—5 сантиметров с каждой стороны (на рисунке показано пунк-



Рис. 69.

тирной линией). Если куртка будет на резинке, длину переда и спины необходимо увеличить на 3—5 сантиметров.

Расположение и глубина нагрудной вытачки на рисунке 69 обозначены цифрами.

Расширяем куртку по низу на 2—3 сантиметра. От точки D_1 отмеряем вверх 1,5 сантиметра, ставим точку D_2 и соединяем ее с точкой B_1 ($BB_1=9$ сантиметрам).

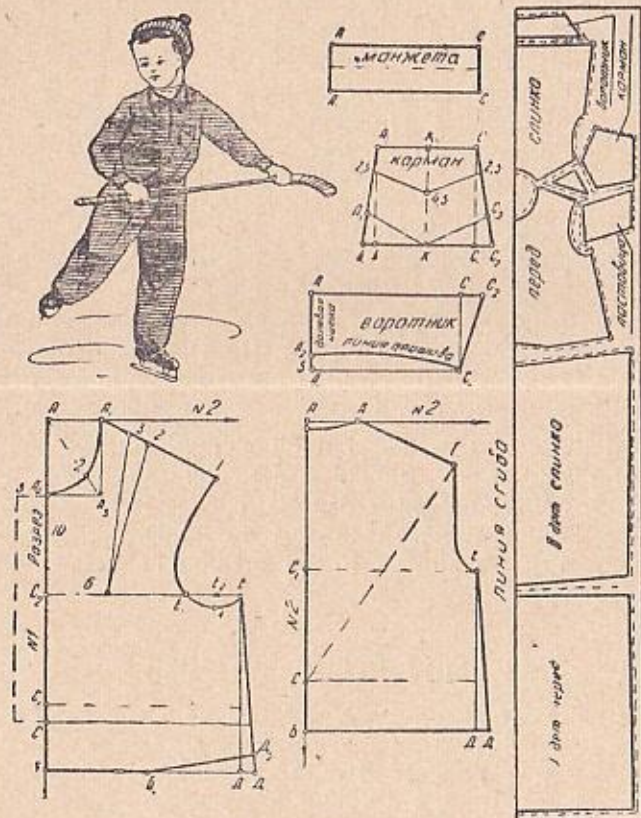
Воротник

Под прямым углом проводим две линии с вершиной в точке А. Чтобы определить длину воротника, нужно измерить общую ширину выреза горловины (на чертеже переда между точками A_2 и A_1 и на чертеже спины между точками A_2 и A_1). Откладываем полученный результат (15 сантиметров) и ставим точку С.

От точки А вниз откладываем 6—8 сантиметров ширину воротника) и ставим точку A_1 , проводим горизонтальную линию низа, откладываем 15 сантиметров, ставим точку C_1 и соединяем ее прямой линией с точкой С.

От точки A_1 вверх откладываем 1,5 сантиметра и полученную точку A_2 плавной вогнутой линией соединим с точкой C_1 . От точки С вправо откладываем 2 сантиметра и полученную точку C_2 соединим с точкой C_1 прямой.

Карман

Вправо от точки А отмеряем 10 сантиметров (ширину кармана) и ставим точку С. Из точек С и А вниз проводим вертикальные линии, на которых откладываем по 11 сантиметров (длину кармана) и ставим точки В и C_1 . Вправо и влево от них откладываем по 1 сантиметру, полученные точки B_1 и C_2 соединяем с точками А и С.

Расстояния АС и B_1C_2 делим пополам, точки деления обозначаем соответственно К и K_1 и соединяем их пунктирной линией. От точек B_1 и C_2 вверх по боковым линиям отмеряем по 3 сантиметра и ставим точки A_1 и C_3 , которые соединяем с точкой K_1 . От точки К вниз откладываем 4,5 сантиметра, а от точек А и С — по 2,5 сантиметра и соединяем полученные отметки, как показано на рисунке 69.

Построение чертежа выкройки брюк

Для построения чертежа выкройки брюк (см. рис. 70) к спортивному костюму взяты следующие мерки:



Рис. 70.

Ставим точку A_1 , от которой проводим горизонтальную линию шага и место пересечения с линией CD обозначаем точкой C_1 . Вниз от этой точки откладываем 10 сантиметров и ставим точку C_2 (между точками C_1 и C_2 шьется ластовица).

Оформление линии талии задней половинки. От точки C вверх откладываем 3 сантиметра и ставим точку C_3 , которую соединяем с точкой A .

Ластовица. Под прямым углом проводим две линии

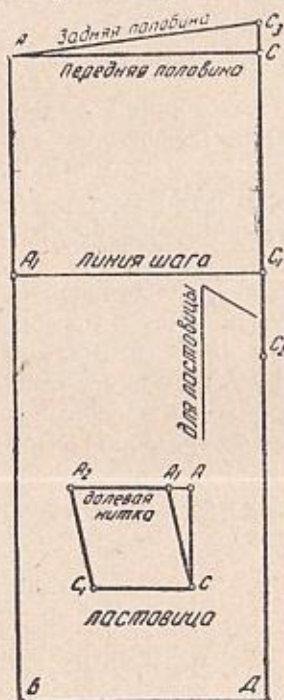
длина 65 см
окружность бедер 70 »
окружность талии 60 »

Длина. От точки A вниз по линии № 1 откладываем 65 сантиметров (длину брюк по мерке) и ставим точку B , из которой проводим горизонтальную линию низа.

Ширина по линии талии. От точки A вправо по линии № 2 откладываем 22,5 сантиметра (одну четвертую часть окружности бедер с учетом прибавки 10—20 сантиметров на свободную ширину):

$$70 + 20 = 90 : 4 = 22,5 \text{ сантиметра.}$$

Ставим точку C , из которой опускаем вертикальную прямую, и на пересечении с линией низа ставим точку D .

Линия шага. От точки A вниз по линии № 1 откладываем 22,5 сантиметра — одну четвертую часть окружности бедер плюс 5 сантиметров (для всех размеров):

$$70 : 4 = 17,5 + 5 = 22,5 \text{ сантиметра.}$$

в вершиной в точке A . От точки A вниз откладываем 10 сантиметров (длину ластовицы) и ставим точку C . От точки A влево откладываем 2 сантиметра и ставим точку A_1 , которую соединяем с точкой C .

От точек A_1 и C влево откладываем 10 сантиметров (ширину ластовицы) и полученные отметки A_2 и C_1 соединяем прямой линией.

Раскрой и пошив

Вырезаем по контуру выкройку и накладываем ее на ткань, сложенную вдвое лицевой стороной внутрь (середина спинки, воротника, манжет и переда должны проходить по сгибу ткани).

Если куртка делается на пуговицах, к ширине полочек припускаем 3—5 сантиметров на обработку застежки (краем может служить кромка). Для застежки «молния» выкраиваем планку шириной 2,5 сантиметра, а длиной, равной длине разреза.

При раскрое делаем припуск на боковые и плечевые швы куртки 1,5 сантиметра, по горловине и пройме — 1 сантиметр, по воротнику, рукавам и манжетам — 1 сантиметр, по боковым срезам брюк — 1,5 сантиметра, по низу брюк — 2 сантиметра, по талии — 2,5 сантиметра.

Обработка куртки. Как и обычно, после раскроя обводим резцом контур выкройки, прокладываем прометочные стежки, намечаем середину переда, спинки, воротника, высокую точку рукава. Для застежки «молния» делаем разрез на 8—12 сантиметров; срезы обрабатываем.

Заготавливаем воротник, манжеты, карманы, пояс, сметываем боковые и плечевые швы, рукава; к их низу прометываем и притачиваем манжеты. По окату каждого рукава делаем посадку и вметываем его в пройму.

Во время примерки устраняем дефекты и проверяем длину разреза по переду. После примерки и устранения дефектов прострачиваем все швы. Разрез обрабатываем полоской и вставляем молнию. Если куртка на застежке, полочки подгибаем наизнанку и прострачиваем.

Воротник вметываем в горловину лицевой стороной к изнанке, следя за совмещением его концов и верхних точек «молнии» или надсечек, если куртка на пуговицах. Нижнюю сторону воротника подшиваем потайными стежками. Низ куртки обрабатываем швом под резинку или поясом. Пояс, как и манжету, прикладываем лицевой стороной к изнанке, прострачиваем, отгибаем налицо второй срез и настрачиваем по краю. Приметываем и настрачиваем готовые карманы.

Обработка брюк. В брюках сметываем и стачиваем передние и задние швы до ластовицы, а затем ниже ее. Между точками C_1 , C_2 вметываем и прострачиваем ластовицу. Обрабатываем срезы. Подгибаем, прострачиваем на машине низ и верх брюк, оставляя отверстие для продержки резинки.

ПЛАТЬЕ ДЛЯ ДЕВОЧКИ

Платье для школьниц надо шить отрезными по талии. Юбку делают расклешенной или всю закладывают крупными складками (односторонними, бантовыми); лиф оформляют мягкими вытачками у талии.

Хорошо выглядят платя в клетку — из шотландки, плетенки, искусственного шелка, штапеля и т. п. Из гладкокрашенных тканей можно рекомендовать любую, кроме черной. Летние платя делают из хлопчатобумажных тканей — ситца, сатина, майи, вольты и других — пестрой расцветки.

ОСНОВНОЙ ПЛАН

По основному плану легко шить любую выбранную модель, нанеся на его чертеж соответствующие изменения.

Для построения основного плана платя дошкольницы (размер 36) взяты следующие мерки:

длина платя	75	сантиметров,
длина переда от горловины		
до талии	27	»
первая высота	39	»

вторая высота	66	»
длина спины до талии	31	»
окружность груди	76	»
окружность бедер	78	»
окружность шеи	30	»
расстояние между вытачками	13	»

Вспомогательные данные для построения чертежа берут из таблицы 7 (см. стр. 37).

Построение чертежа выкройки

Перед

Под прямым углом (см. рис. 71) проводим две линии: вертикальную № 1 и горизонтальную № 2 с вершиной в точке А.

Ширина выреза горловины. От точки А вправо по линии № 2 откладываем 6 сантиметров — одну шестую окружности шеи плюс 1 сантиметр (для всех размеров):

$$30 : 6 = 5 + 1 = 6 \text{ сантиметров.}$$

Ставим точку A_1 .

Линия талии. Чтобы определить линию талии, надо из первой высоты вычесть ширину выреза горловины спинки — одну шестую окружности шеи плюс 0,5 сантиметра (для всех размеров):

$$30 : 6 = 5 + 0,5 = 5,5 \text{ сантиметра;}$$

$$39 - 5,5 = 33,5 \text{ сантиметра.}$$

От точки А вниз по линии № 2 отмеряем 33,5 сантиметра и ставим точку С, от которой проводим горизонтальную линию талии.

Глубина выреза горловины. От точки С вверх по линии № 1 откладываем 27 сантиметров (длина переда до талии по мерке). Ставим точку A_2 .

Из точек A_1 и A_2 под прямым углом проводим две линии и точку их пересечения обозначаем A_3 . От нее по прямой, делящей угол $A_1A_3A_2$ пополам, откладываем 2,5 сантиметра (см. табл. 7). Ставим точку A_4 , которую соединяем плавной вогнутой линией с точками A_2 и A_1 .

Линия плеча. Вправо и вниз от точки A_1 отклады-



Рис. 71.

ваем 11 сантиметров (длину плеча, см. табл. 7) и ставим точку Г. От точки С вверх, по направлению к точке Г проводим линию второй высоты (на чертеже показана

на пунктиром) и откладываем на ней 34 сантиметра — половину второй высоты плюс 1 сантиметр (для всех размеров):

$$66 : 2 = 33 + 1 = 34 \text{ сантиметра.}$$

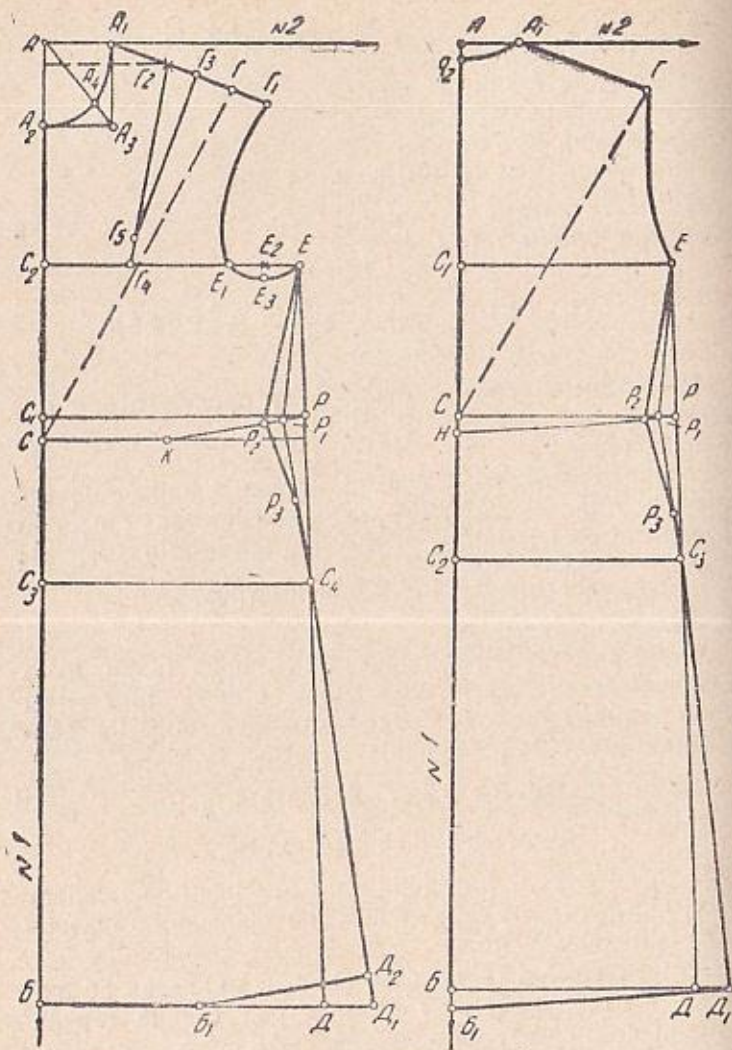
Полученная при этом отметка должна совпасть с точкой Г. В противном случае точку Г перемещаем к окончанию линии второй высоты, но так, чтобы длина плеча соответствовала мерке. Затем линию плеча продолжаем на 3 сантиметра (глубину вытачки, см. табл. 7) и ставим точку Г₁.

Линия скоса по талии. От точки С вверх по линии № 1 откладываем 1,5 сантиметра (см. табл. 7) и ставим точку С₁, от которой проводим горизонтальную линию.

Линия бедер. От точки С вниз по линии № 1 откладываем 12 сантиметров (длину до бедер, см. табл. 7), ставим точку С₃, от которой проводим горизонтальную линию бедер.

Длина платья. От точки А₂ вниз по линии № 1 откладываем 75 сантиметров (длину платья по мерке), ставим точку Б, от которой проводим горизонтальную линию низа.

Ширина по линиям груди и бедер. От точки С₂ вправо по линии груди откладываем 21 сантиметр — одну четвертую окружности груди плюс 2 сантиметра (для всех размеров):

$$76 : 4 = 19 + 2 = 21 \text{ сантиметр.}$$

Ставим точку Е.

От точки С₃ откладываем 19 сантиметров — одну четвертую окружности бедер плюс 2 сантиметра (для всех размеров):

$$78 : 4 = 19,5 + 2 = 21,5 \text{ сантиметра.}$$

Ставим точку С₄. Соединяем ее с точкой Е прямой, на пересечении которой с линией скоса ставим точку Р, а на пересечении с линией низа — точку Д.

Линия бокового шва. От точки С вправо по линии талии откладываем 9 сантиметров (см. табл. 7), ставим точку К, которую соединяем с точкой Р. По этой линии влево от точки Р откладываем 2 сантиметра и ставим точку Р₁, которую соединяем с точками Е и С₄. Продол-

жаем линию P_1C_4 и на пересечении с линией низа ставим точку D_1 . Влево от точки P_1 откладываем 1—1,5 сантиметра и ставим точку P_2 , которую соединяем с точкой E . От точки P_1 вниз откладываем 8 сантиметров (для всех размеров), ставим точку P_3 . Соединяем с ней точку P_2 плавной выпуклой линией.

Линия проймы. От точки E влево откладываем 5,5 сантиметра (ширину проймы, см. табл. 7) и ставим точку E_1 . Расстояние между этими точками делим пополам, ставим точку E_2 . От нее вниз и под прямым углом откладываем 0,5 сантиметра и ставим точку E_3 .

Точки G_1 , E_1 , E_3 и E соединяем плавной линией.

Вытачка по линии плеча (нагрудная). Линию $A_1Г$ делим пополам и ставим точку G_2 . От нее вправо откладываем 3 сантиметра (глубину вытачки, см. табл. 7) и ставим точку G_3 .

Измеряем расстояние между точкой G_2 и линией № 1 (на чертеже показана пунктиром) и по линии груди от точки C_2 откладываем на 2 сантиметра меньше полученного результата; ставим точку G_4 .

Точки G_4 и G_2 соединяем и на этой прямой, от точки G_4 вверх, откладываем 2—3 сантиметра. Ставим точку G_5 , которую соединяем с точкой G_3 .

Оформление линии низа. От точки D_1 вверх откладываем 2,5 сантиметра и ставим точку D_2 . По линии низа вправо от точки B откладываем 11 сантиметров (скос по низу, см. табл. 7) и ставим точку B_1 , которую соединяем с точкой D_2 .

Спина

Под прямым углом проводим две линии: вертикальную № 1 и горизонтальную № 2 с вершиной в точке A .

Линия талии. От точки A вниз по линии № 1 откладываем 32 сантиметра — длину спины до талии по мерке плюс 1 сантиметр (для всех размеров):

$$31 + 1 = 32 \text{ сантиметра.}$$

Ставим точку C , от которой проводим горизонтальную линию талии.

Вырез горловины. По линии № 2 вправо от точки A

откладываем 5 сантиметров (как и на чертеже переда) и ставим точку A_1 . От точки A вниз откладываем 1 сантиметр, получаем точку A_2 и соединяем ее вогнутой линией с точкой A_1 .

Линия плеча. Вниз и вправо от точки A_1 откладываем 12 сантиметров (длину плеча плюс 1 сантиметр на посядку) и ставим точку G . По направлению к ней из точки C проводим линию второй высоты (на чертеже показана пунктиром), на которой откладываем 32 сантиметра — половину второй высоты минус 1 сантиметр (для всех размеров):

$$66 : 2 = 33 - 1 = 32 \text{ сантиметра.}$$

Точка G должна совпасть с концом линии второй высоты. Если этого не произойдет, поступаем так же, как и при построении чертежа переда.

Линия груди. По линии № 1 от точки C откладываем 13 сантиметров (высоту бока, см. табл. 7) и ставим точку C_1 , от которой проводим горизонтальную линию груди.

Линия бедер. От точки C вниз по линии № 1 откладываем 12 сантиметров, ставим точку C_2 и от нее проводим горизонтальную линию бедер.

Ширина по линиям груди и бедер. Вправо от точки C_1 откладываем 17 сантиметров (одну четверть окружности груди):

$$76 : 4 = 19 - 2 = 17 \text{ сантиметров.}$$

Ставим точку E .

От точки C_2 вправо по линии бедер откладываем 17,5 сантиметра (одну четверть окружности бедер):

$$78 : 4 = 19,5 - 2 = 17,5 \text{ сантиметра.}$$

Ставим точку C_3 . Соединяем ее с точкой E прямой и на пересечении с линией талии ставим точку P , а на пересечении с линией низа — точку D .

Линия бокового шва. От точки P влево откладываем 2 сантиметра и ставим точку P_1 , которую соединяем с точками E и C_2 . Продолжаем линию P_1C_3 и на пересечении с линией низа ставим точку D_1 (расстояние DD_1 должно быть не больше 3 сантиметров). От точки P_1 влево откладываем 1—1,5 сантиметра и ставим точку P_2 , которую соединяем с точками E и P_2 выпуклой линией ($P_1P_2 = 8$ сантиметрам).

Линия проймы. Точку Г плавной вогнутой линией соединяем с точкой Е, как показано на рисунке 71.

Оформление линии низа. От точки Б вниз откладываем 1 сантиметр и ставим точку Б₁, которую соединяем с точкой Д₁.

ТРУСЫ ДЛЯ ДЕВОЧКИ ШКОЛЬНОГО ВОЗРАСТА

Для построения чертежа выкройки взяты мерки:
длина 32 сантиметра,

окружность бедер 72 •

Длину трусов измеряют от талии по боку.

Построение чертежа выкройки

Передняя половинка

Под прямым углом (см. рис. 72) проводим две линии: вертикальную № 1 и горизонтальную № 2 с вершиной в точке А.

Длина. От точки А вниз откладываем 32 сантиметра (длину трусов по мерке) и ставим точку Б, от которой проводим горизонтальную линию низа.

Ширина по линии талии. По линии № 2 вправо от точки А откладываем 20 сантиметров — одну четверть окружности бедер плюс 2—4 сантиметра (для всех размеров):

$$72:4=18+2=20 \text{ сантиметров.}$$

Ставим точку Г, опускаем из нее вертикальную прямую до пересечения с линией низа в точке Б₁.

Линия шага. От точки А вниз откладываем 21 сантиметр — одну четверть окружности бедер плюс 3—5 сантиметров (для всех размеров):

$$72:4=18+3=21 \text{ сантиметр.}$$

Ставим точку А₁, от которой проводим горизонтальную линию шага до пересечения с линией ГБ₁ в точке А₂.



Рис. 72.

Ширина по линии шага. От точки A_2 вправо откладываем 4 сантиметра (для всех размеров) и ставим точку A_3 . Угол с вершиной A_2 делим пополам и на полученной прямой откладываем 2,5—3 сантиметра. Ставим точку A_4 .

От точки Γ вниз откладываем 1 сантиметр, ставим точку Γ_1 , соединяем ее с точкой A прямой линией, а с точками A_4 и A_3 плавной вогнутой.

Точку A_3 соединяем с точкой B_2 ($B_1B_2=1$ сантиметру), расстояние между ними делим пополам в точке P . Влево от нее откладываем 0,5 сантиметра, и эту точку соединяем плавной вогнутой линией с точками A_3 и B_2 . Точку B_2 соединяем с точкой B и продолжаем прямую вправо на 3 сантиметра до точки B_3 ($B_2B_3=4$ сантиметрам).

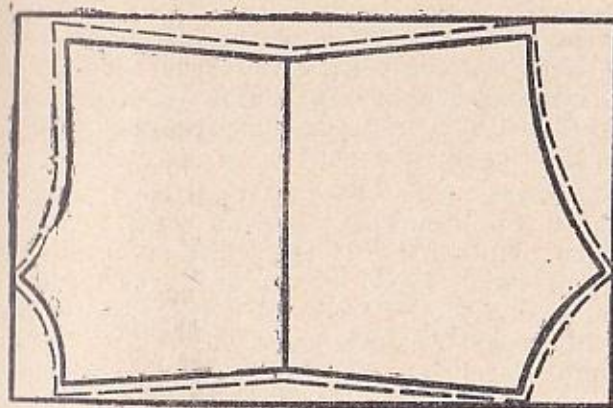
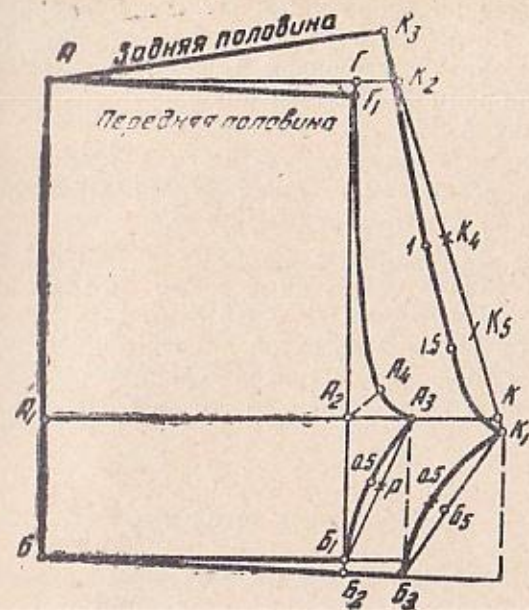
Задняя половинка

Ширина по линии шага. От точки A_3 вправо откладываем 5,2 сантиметра — одну десятую окружности бедер минус 1—3 сантиметра (для всех размеров):

$$72:10=7,2-2=5,2 \text{ сантиметра.}$$

Ставим точку K , вниз от нее откладываем 1 сантиметр и получаем точку K_1 . Расстояние K_1B_3 делим пополам, середину обозначаем точкой B_5 . Влево от нее откладываем 0,5 сантиметра, полученную отметку соединяем с точками B_3 и K_1 .

Оформление линии талии. От точки Γ вправо откладываем 3 сантиметра и ставим точку K_2 , которую соединяем с точкой K_1 . Продолжаем эту прямую на 3 сантиметра выше точки K_2 , ставим точку K_3 и соединяем ее с точкой A . Расстояние K_3K_1 делим пополам, середину обозначаем K_4 и влево от нее откладываем 1 сантиметр. Расстояние K_4K_1 также делим пополам, середину обозначаем K_5 и влево от нее откладываем 1,5 сантиметра. Точки K_3 и K_1 соединяем плавной вогнутой линией.

Можно сделать по этому чертежу шаровары на ре-

зинке. Для этого из точек K_1 и A_3 опускаем вертикальные линии (на чертеже показаны пунктиром) до желаемой длины.

Раскрой и пошив

Складываем ткань вдвое по долевой нитке лицевой стороной внутрь. Накладываем выкройку так, чтобы длина трусов прошла по сгибу ткани (без бокового шва, см. рис. 72). Припуски на швы: передний и задний — 1 сантиметр, по низу и по верху — 2,5 сантиметра. Передний и задний шаговые срезы обрабатываем запошивочным швом. Подгибаем и подшиваем верх поперечной полоской шириной 3 сантиметра, оставляя отверстие для продержки резинки.

Низ трусов подшиваем на машине.

ТРУСЫ ДЛЯ МАЛЬЧИКА ШКОЛЬНОГО ВОЗРАСТА

Для построения чертежа выкройки трусов взяты мерки:

длина	32 сантиметра,
окружность бедер	62 »

Построение чертежа выкройки

Под прямым углом проводим (см. рис. 73) две линии: вертикальную № 1 и горизонтальную № 2 с вершиной в точке A .

Передняя половинка

Длина. От точки A вниз откладываем 32 сантиметра (длину трусов по мерке) и ставим точку B , из которой проводим горизонтальную линию низа.

Ширина по линии талии. От точки A вправо по линии № 2 откладываем 20 сантиметров — одну четверть окружности бедер плюс 2—4 сантиметра (для всех размеров):

$$72:4=18+2=20 \text{ сантиметров.}$$



Рис. 73.

Ставим точку С, из нее проводим вертикальную прямую до пересечения с линией низа в точке Д.

Линия шага. От точки А вниз откладываем 21 сантиметр — одну четверть окружности бедер плюс 2—5 сантиметров (для всех размеров):

$$72:4=18+3=21 \text{ сантиметр.}$$

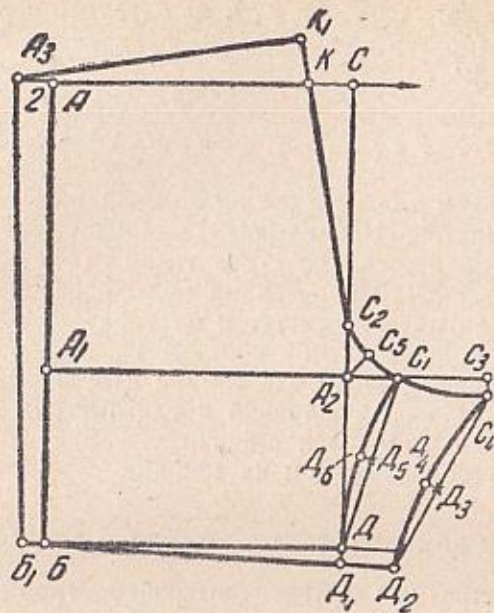
Ставим точку А₁ и от нее проводим горизонтальную прямую до пересечения с линией СД в точке А₂.

Ширина по линии шага. От точки А₂ вправо откладываем 4 сантиметра (для всех размеров), ставим точку С₁, соединяем ее с точкой Д, удлиняем прямую на 1 сантиметр, ставим точку Д₁ и соединяем ее с точкой В.

Расстояние С₁Д₁ делим пополам, обозначаем середину точкой Д₅, откладываем влево от нее 0,5 сантиметра и, поставив точку Д₆, плавной вогнутой линией соединяем ее с точками Д₁ и С₁.

Задняя половинка

Ширина по линии шага. От точки С₁ вправо откладываем 4,2 сантиметра — одну десятую окружности бедер минус 3—4 сантиметра (для всех размеров):

$$72:10=7,2-3=4,2 \text{ сантиметра.}$$

Ставим точку С₃. Вниз от нее откладываем 1 сантиметр и полученную точку С₄ плавной вогнутой линией соединяем с точкой С₁.

От точки Д₁ вправо откладываем 4 сантиметра и ставим точку Д₂, которую соединяем с точкой С₄. Прямую между этими точками делим пополам и получаем точку Д₃. Влево от нее откладываем 0,5 сантиметра и ставим точку Д₄, которую плавной вогнутой линией соединяем с точками Д₂ и С₄.

От точки А₂ вверх откладываем 4 сантиметра и ставим точку С₂. Угол С₂А₂С₁ делим пополам и на этой прямой откладываем 2 сантиметра. Ставим точку С₅, которую вогнутой линией соединяем с точками С₁ и С₂.

Оформление линии талии. От точки С влево откладываем 3 сантиметра, ставим точку К, соединяем ее с точкой С₂ и удлиняем прямую на 3 сантиметра до точки К₁. От точки А влево откладываем 2 сантиметра и ставим точку А₃, которую соединяем с точкой К₁.

От точки В влево отмеряем 2 сантиметра и ставим точку В₁, которую соединяем с точкой А₃ прямой линией.

Метод раскроя и пошива трусов см. на странице 150.

ПИОНЕРСКАЯ ФОРМА ДЛЯ ДЕВОЧКИ

Пионерская форма для девочки (см. рис. 74) состоит из белой кофточки и синей юбки. Кофточка с короткими цельнокроеными рукавами и отложным воротником. Юбочка расклешенная с повышенным поясом.

Построение чертежа выкройки блузки

Сняв мерки, строим основной план и наносим на него линии фасона*.

* Этот и последующие чертежи выкроек одежды для детей школьного возраста разработаны по тем же меркам, что и основной план.

Перед

Длина. От точки A_2 вниз (см. рис. 75) откладываем 34 сантиметра (длину блузки по мерке). Ставим точку B , от которой проводим горизонтальную прямую до пересечения с боковой линией в точке D .



Рис. 74.

Линия бокового шва. От точки P влево откладываем 1,5 сантиметра, ставим точку P_1 , которую соединяем с точками E и D .

Оформление линии низа. От точки B вправо откладываем 10 сантиметров и ставим точку B_1 . От точки D вверх откладываем 1,5 сантиметра и ставим точку D_1 , которую соединяем с точкой B_1 .

Линия плеча и цельнокроеного рукава. От точки A вниз откладываем 0,5 сантиметра и ставим точку A_5 . От точки Γ вниз откладываем 1—1,5 сантиметра и ставим точку Γ_1 , которую соединяем с точкой A_5 . Прямую удлиняем, откладываем на ней глубину вытачки — 2,5 сантиметра и получаем точку Γ_2 . Отмеряем от нее 4—5 сантиметров (длину рукава) и ставим точку Γ_3 .

Нижняя линия и ширина рукава. От точки E откладываем вниз 1,5 сантиметра и ставим точку E_1 , от которой вниз и вправо отклады-

ваем еще по 1,5 сантиметра. Полученные точки E_2 и E_3 соединяем вогнутой линией.

Точку E_2 соединяем с точкой Γ_3 , расстояние $E_2\Gamma_3$ делим пополам в точке E_4 , влево от нее откладываем 1 сантиметр и полученную отметку плавной вогнутой линией соединяем с точками Γ_3 и E_2 .

Вытачка по линии плеча. По линии плеча вправо от точки A_5 откладываем 4 сантиметра (точка Γ_4), затем — еще 2,5 сантиметра (глубину вытачки) и ставим точку Γ_6 . По линии груди откладываем 7,5 сантиметра и

получаем точку Γ_5 . Точки $\Gamma_4\Gamma_5\Gamma_6$ соединяем прямыми линиями, как показано на рисунке 75.

Разрез для застежки. От точки A_2 вниз откладываем



Рис. 75.

8—10 сантиметров — это линия разреза для застежки. Блузку можно сделать с застежкой на пуговицы донизу. В этом случае от точек A_2 и B влево откладываем по 2,5—3 сантиметра (на чертеже показано пунктиром).

Спина

Длина. Измеряем на чертеже передела расстояние СБ, полученную величину откладываем вниз от точки С на чертеже спины и ставим точку Б. Проводим горизонтальную линию низа и на пересечении ее с боковой линией ставим точку Д.

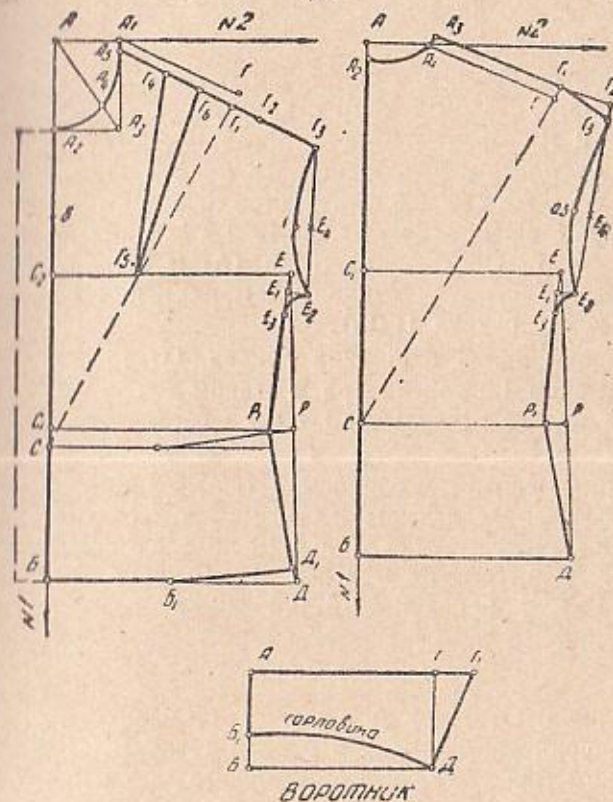
Линия бокового шва. От точки Р влево откладываем 1 сантиметр, ставим точку Р₁, которую соединяем с точками Е и Д.

Линия плеча и цельнокроеного рукава. От точки А₁ вверх откладываем 0,5 сантиметра и ставим точку А₂. От точки Г вверх откладываем 1—1,5 сантиметра и ставим точку Г₁. Полученные точки (А₂ и Г₁) соединяем, продолжаем прямую, откладываем на ней 4 сантиметра — длину рукава (Г₁Г₂).

Нижняя линия и ширина рукава. От точки Е вниз откладываем 1,5 сантиметра и ставим точку Е₁. Вправо и вниз от нее откладываем по 1,5 сантиметра, ставим точки Е₂ и Е₃, которые соединяем вогнутой линией.

Затем точку Е₂ соединяем с точкой Г₂, вниз от нее откладываем 1 сантиметр и ставим точку Г₃. Расстояние Г₃Е₂ делим пополам в точке Е₄, откладываем от нее влево 0,5 сантиметра и через эту отметку соединяем точки Г₃ и Е₂ плавной вогнутой линией.

Воротник

Ширина. От точки А вниз откладываем 8 сантиметров (ширину воротника) и ставим точку Б, от которой проводим горизонтальную линию низа.

Длина. От точек А и Б вправо откладываем 16 сантиметров — половину длины воротника (ширина выреза горловины передела и спины, вместе взятые — А₂А₅ + А₂А₃), ставим точку Д, вверх от которой проводим прямую, и место пересечения ее с горизонтальной линией обозначаем точкой Г. Вправо от нее откладываем 3 сантиметра, ставим точку Г₁ и соединяем ее прямой с точкой Д. От точки Б вверх откладываем 3 сантиметра и ставим точку Б₁, которую соединяем с точкой Д.

Построение чертежа выкройки юбки

Для построения чертежа взяты мерки:
длина 50 сантиметров,
окружность талии 58 »

Передняя половинка

Под прямым углом проводим (см. рис. 76) две линии: вертикальную № 1 и горизонтальную № 2 с вершиной в точке А.

От точки А вниз откладываем 50 сантиметров и ставим точку Б. От этой же точки вправо откладываем 7 сантиметров и ставим точку А₁.

От точки А₁ под прямым углом проводим вверх прямую и, отложив на ней 14 сантиметров, получаем точку А₂, вправо от которой откладываем по линии № 2 50 сантиметров и ставим точку Б₁.

Точки Б и Б₁ соединяем, как показано на рисунке 76.

Расстояние А₁А₂ делим пополам, ставим точку А₃, вверх от нее откладываем 0,5 сантиметра и ставим точку А₄, влево от которой проводим горизонтальную линию, откладываем на ней 5 сантиметров и получаем точку А₅.

Соединяем ее с точками А и А₂ прямыми линиями. От середины каждой из них откладываем по 0,75 сантиметра, как показано на рисунке 76. Полученные отметки соединяем плавными вогнутыми линиями.

Задняя половинка

От точки А вниз откладываем 50 сантиметров (длину юбки по мерке) и ставим точку Б. От точки А вправо откладываем 10 сантиметров и ставим точку А₁, из которой под прямым углом проводим вверх вертикальную линию и, отложив на ней 8 сантиметров, ставим точку А₂.

Вправо от нее откладываем 50 сантиметров (длину юбки) и ставим точку Д. Вниз от этой точки отмеряем 8 сантиметров и получаем точку Б₁.

Точки А₂ и Б₁ соединяем прямой линией, а точки Б и Б₁ плавной кривой (см. рис. 76).



Рис. 76.

Точки A и A_2 соединяем прямой, на ее середине ставим точку A_3 , откладываем от нее влево 2 сантиметра, получаем точку A_4 , которую соединяем вогнутой линией с точками A и A_2 .

Раскрой и пошив

Складываем ткань вдвое по долевой нитке, лицевой стороной внутрь. Детали выкройки переда и спинки кофточки, юбки и воротника раскладываем так, чтобы их середины совпадали со сгибом ткани (если кофточка с застежкой донизу, выкройку переда кладут на ткань, отступив от края на 3 сантиметра).

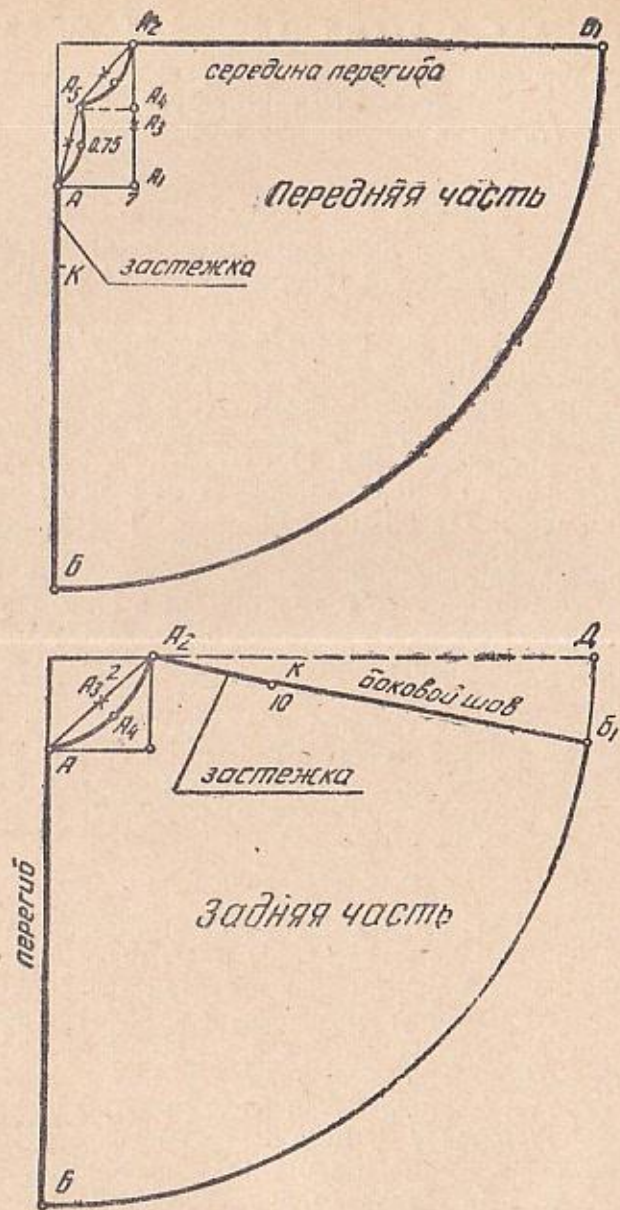
Припуск на швы: боковые и плечевые 1—1,5, по горловине, рукавам и контуру воротника — 1 сантиметр. Бретели выкраиваем по долевой нитке шириной и раскрое 7 сантиметров.

Для обработки цельнокроеных рукавов выкраиваем косые полоски шириной 2,5 сантиметра.

После раскроя обводим резцом контур выкройки. Сметываем и прострачиваем вытачки, но не до конца, а на расстоянии 5—7 сантиметров от плечевых срезов. Сметываем боковые и плечевые срезы кофточки и боковые срезы юбки.

Делаем примерку, устраняем замеченные дефекты, а затем прострачиваем все швы. Рукава обрабатываем косой полоской, которую подшиваем по изнанке потайными стежками. Воротник сметываем в горловину лицевой стороной к изнанке и прострачиваем, а нижнюю сторону подгибаем и подшиваем потайными стежками.

Низ блузки прострачиваем, а низ юбки подшиваем потайными стежками. Верх юбки обрабатываем подкройной планкой, пришиваем бретели к мысикам пояса. С лицевой стороны по боку делаем застежку на крючках или вставляем «молнию».

ШКОЛЬНАЯ ФОРМА ДЛЯ ДЕВОЧКИ

Платье шьют из шерстяной, полушерстяной или штательной гладкокрашеной ткани (обычно коричневой). На рисунке 77 показано платье с двумя вариан-



Рис. 77.

тами лифа: 1 — с застежкой на пуговицы и 2 — на кокетке, заложенной мягкими складочками.

Воротник отложной, рукава длинные на манжетах. Юбка расклешенная, с мягкими складками:

Построение чертежа . выкройки

Сняв мерки, строим основной план и наносим на него линии фасона.

Перед

Вытачка по линии талии. От точки С вправо (см. рис. 78) откладываем 6,5 сантиметра (половину расстояния между вытачками) и ставим точку К. Вправо от нее по линии талии откладываем 1,5 сантиметра (глубину вытачки).

Затем отмеряем 2 сантиметра (расстояние до второй вытачки) и еще 1,5 сантиметра (глубину вытачки).

Вытачка по линии плеча. От точки А₁ вправо по линии плеча откладываем 3 сантиметра и ставим точку Г₂, от которой откладываем 1,5 сантиметра (половину глубины нагрудной вытачки) и получаем точку Г₄. Откладываем от нее по прямой 3 сантиметра (расстояние до второй вытачки), ставим точку Г₅ и еще 1,5 сантиметра (вторая половина вытачки) до точки Г₆.

От точки С₂ вправо откладываем 6 сантиметров и ставим точку Н, которую соединяем с точками Г₅, Г₅ и Г₄. Затем от точки Н вправо откладываем 3 сантиметра, получаем точку Н₁, которую соединяем с точками Г₅ и Г₆.

Пунктирной линией С₂Г₁ показана кокетка. Если лиф будет на застежке, к полочкам прибавляется по 2,5 сантиметра (на рис. 78, слева, обозначено пунктиром).



Рис. 78.

Расположение складок на юбке. От точки Б вправо по линии низа откладываем 9,5 сантиметра — половину расстояния между вытачками по талии плюс 3 сантиметра (для всех размеров):

$$6,5+3=9,5 \text{ сантиметра.}$$

Ставим точку B_2 , которую соединяем с точкой К. От точки К откладываем 3 сантиметра, а от точки B_2 — 5 сантиметров (расстояние до второй складки). Соответственно ставим точки K_1 и B_3 .

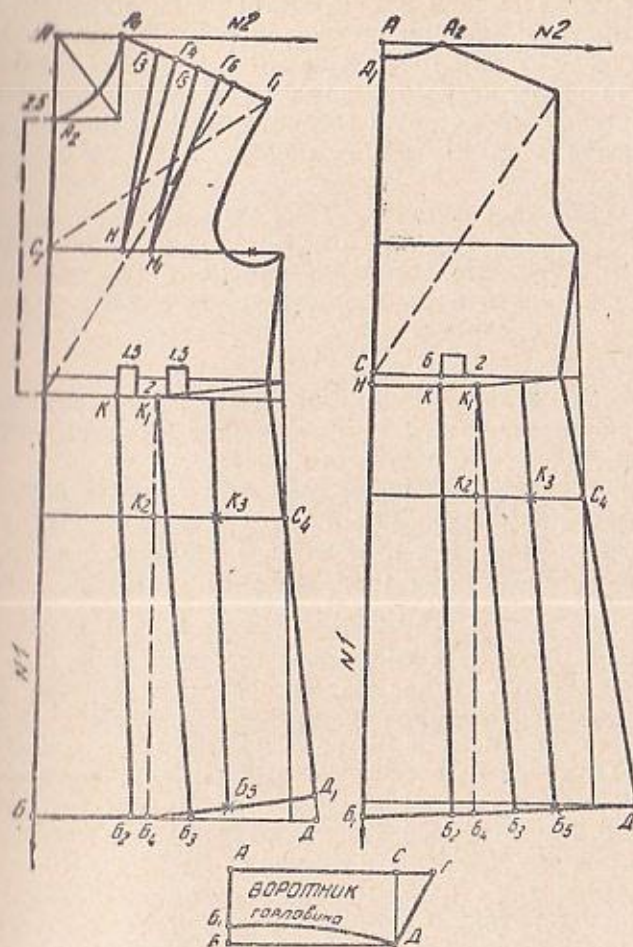
От точки B_3 влево откладываем 3—5 сантиметров, ставим точку B_4 , которую соединяем с точкой K_1 и на пересечении этой прямой с линией бедер получаем точку K_2 .

По середине расстояния K_2C_4 ставим точку K_3 , по середине отрезка B_4D_1 , находящегося на линии низа, ставим точку B_5 . Полученные точки (K_3 и B_5) соединяем прямой линией и продолжаем ее до талии.

Спина

Вытачка по линии талии. От точки С вправо по линии талии откладываем 6 сантиметров, а затем еще 2 сантиметра — глубину вытачки.

Расположение складок на юбке. От точки Н вправо откладываем 6 сантиметров и ставим точку К. От точки B_1 вправо по линии низа отмеряем это же расстояние плюс 3 сантиметра (для всех размеров):

$$6+3=9 \text{ сантиметров.}$$

Ставим точку B_2 и соединяем ее с точкой К.

От этой точки откладываем 3 сантиметра, а от точки B_2 — 5 сантиметров (расстояние до второй складки), ставим точки K_1 и B_3 , которые соединяем прямой линией. От точки B_3 влево откладываем 3—5 сантиметров, ставим точку B_4 и соединяем ее с точкой K_1 . Точку пересечения с линией бедер обозначаем K_2 . Расстояние K_2C_4 делим пополам и ставим точку K_3 . Отрезок B_4D_1 , находящийся на линии низа, делим пополам, обозначаем середину точкой B_5 и соединяем ее с точкой K_3 прямой, которую продолжаем до линии талии.

Воротник

Длина. Вправо от точки А откладываем 15 сантиметров — половину длины воротника, которая равна ширине выреза горловины переда и спины, взятым вместе ($A_1A_2+A_1A_2$):

$$9,5+5,5=15 \text{ сантиметров.}$$

Ставим точку С.

Ширина. Вниз от точки А откладываем 6—7 сантиметров и ставим точку В. Проводим от нее горизонтальную линию, на которой откладываем 15 сантиметров, ставим точку Д и соединяем ее с точкой С.

От точки С вправо откладываем 3 сантиметра и ставим точку Г, которую соединяем с точкой Д.

От точки В вверх откладываем 1,5 сантиметра и ставим точку B_1 . Точки Д и B_1 соединяем плавной волнующей линией.



Рис. 79.

Подготовку модели и раскладку выкройки на ткани см. на рисунке 79.

ФАРТУК

Школьница должна иметь два фартука — черный для занятия и белый — парадный.

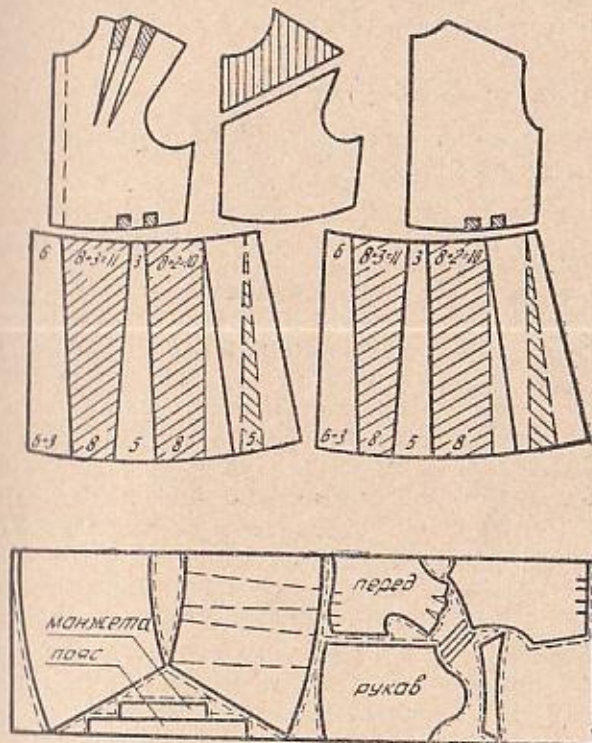
Черный фартук шьют из шерсти, кашемира, штапельной саржи, сатина, белый — из батиста, штапеля, мадаполама и т. п.

Рабочий фартук делают простым и удобным, праздничный украшают строчкой, кружевом.

На рисунке 80 показан закрытый рабочий фартук с застежкой на спине; юбочка — в складку. Фартук должен быть на 5—6 сантиметров короче платья.

Построение чертежа выкройки

Сняв мерки, строим основной план (см. рис. 71) и наносим на него линии фасона.



Рис. 80.

Перед

Глубина выреза. От точки A_2 (см. рис. 81) откладываем 5—7 сантиметров и ставим точку H , отступив от нее на 5 сантиметров вправо, ставим точку H_1 . От точки A_1 вправо откладываем 1,5 сантиметра и ставим точку $Г$, которую соединяем с точкой H_1 .

Длина крылышка. От точки $Г$ вправо по линии № 2 откладываем 12—16 сантиметров (длину крылышка) и ставим точку $Г_1$.

По линии талии вправо от точки C откладываем 8 сантиметров и ставим точку K , которую соединяем с точкой $Г_1$. Полученную прямую делим на четыре равные части. Вправо и влево от точек деления (см. рис. 81) откладываем по 1,5 сантиметра и полученные отметки соединяем плавной вогнутой линией.



Рис. 81.

Расположение складок. От линии № 1 отмеряем по талии 5,5 сантиметра, а по низу — 8,5 сантиметра (первая складка). Две другие отстоят друг от друга по талии на 2,5 сантиметра, по низу — на 4 сантиметра; глубина складок 6—8 сантиметров.

Спина

Глубина выреза. Спинку делают более закрытой. От точки A_1 вправо откладываем 1,5 сантиметра и ставим точку $Г$, от которой параллельно A_1A_2 проводим линию $ГГ_2$.

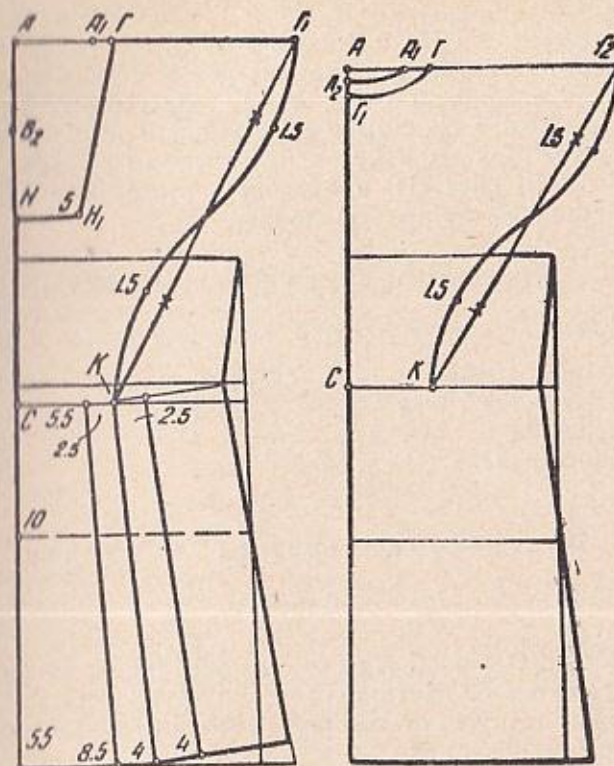
Длина крылышка. От точки Г вправо откладываем 12—16 сантиметров и ставим точку Г₂. От точки С вправо откладываем 7 сантиметров и ставим точку К, которую соединяем с точкой Г₂. Затем полученную прямую делим на четыре равные части. Вправо и влево от полученных отметок откладываем по 1,5 сантиметра (см. рис. 81) и проводим через обозначенные точки плавную вогнутую линию.

ВЕРХНЯЯ РУБАШКА ДЛЯ МАЛЬЧИКА

Для построения чертежа выкройки взяты мерки:

длина рубашки	52 сантиметра,
окружность груди	56 »
окружность шеи	28 »
длина рукава	36 »

Построение чертежа выкройки

Перед

Длина. От точки А вниз (см. рис. 82) по линии № 1 откладываем 52 сантиметра (длину рубашки по мерке) и ставим точку Б, от которой проводим горизонтальную линию низа.

Глубина проймы. От точки А вниз откладываем 14,5 сантиметра — одну четверть окружности груди плюс 0,5 сантиметра (для всех размеров):

$$56:4=14+0,5=14,5 \text{ сантиметра.}$$

Ставим точку С, от которой проводим горизонтальную линию груди.

Ширина по линии груди. От точки С откладываем 13 сантиметров — одну четверть окружности груди минус 1 сантиметр (для всех размеров):

$$56:4=14-1=13 \text{ сантиметров.}$$

Ставим точку К и от нее вверх проводим прямую, параллельную АВ, до пересечения с линией № 2 в точке Е.



Рис. 82.

Ширина проймы. От точки К вправо откладываем 10 сантиметров — одну шестую окружности груди плюс 0,5 сантиметра (для всех размеров):

$$56:6 \approx 9,5 + 0,5 = 10 \text{ сантиметров.}$$

Ставим точку К₂ и от нее вверх проводим прямую, параллельную ЕК, до пересечения с линией № 2 в точке Р.

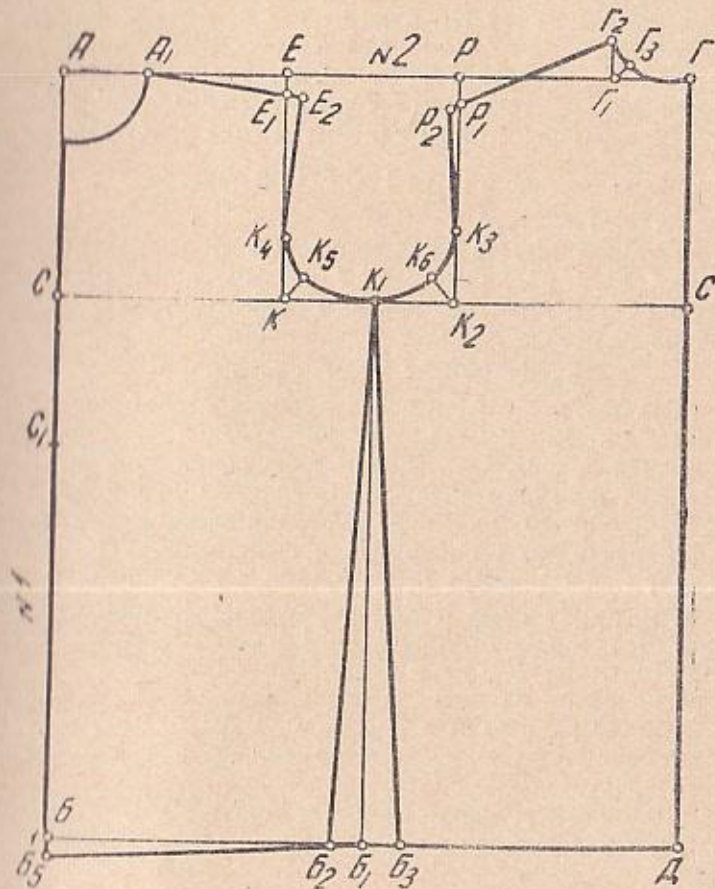
Линия бокового шва. Расстояние KK_2 делим пополам, ставим точку K_1 , вниз от нее проводим прямую и место пересечения с линией низа обозначаем точкой B_1 .

Ширина выреза горловины. От точки A вправо по линии № 2 откладываем 5,7 сантиметра — одну шестую окружности шеи плюс 1 сантиметр (для всех размеров):

$$28:6 \approx 4,7 + 1 = 5,7 \text{ сантиметра.}$$

Ставим точку A_1 .

Глубина выреза горловины. От точки A вниз по линии № 1 откладываем 5,7 сантиметра — одну шестую окружности шеи плюс 1 сантиметр (для всех размеров):

$$28:6 \approx 4,7 + 1 = 5,7 \text{ сантиметра.}$$

Ставим точку A_2 и вогнутой линией соединяем ее с точкой A_1 , как показано на рисунке.

Длина плеча. От точки E вниз откладываем 2 сантиметра и ставим точку E_1 . Соединяем ее с точкой A_2 прямой линией, на которой откладываем длину плеча по мерке плюс 1 сантиметр и ставим точку E_2 .

От точки K вверх откладываем 4 сантиметра и ставим точку K_4 . Угол K_4KK_1 делим пополам прямой и на ней от точки K откладываем 1,5 сантиметра до точки K_5 . Точки E_2 , K_4 , K_5 и K_1 соединяем плавной линией, как показано на рисунке 82.

Линия разреза для застежки. Вниз от точки A_2 откладываем 20—24 сантиметра (длину разреза) и ставим точку C_1 .

Ширина по линии низа. От точки B откладываем вправо 2 сантиметра и ставим точку B_3 , которую соединяем с точкой K_1 .

Оформление линии низа. От точки B вниз откладываем 1 сантиметр и ставим точку B_5 , которую соединяем с точкой B_3 .

Спина

Ширина по линии груди. По линии груди вправо от точки K_2 откладываем 12,5 сантиметра — одну четверть окружности груди минус 1 сантиметр (для всех размеров):

$$56:4 = 14 - 1,5 = 12,5 \text{ сантиметра.}$$

Ставим точку C_2 , проводим через нее прямую, параллельную AB , и на пересечении с линией № 2 ставим точку G , а на пересечении с линией низа — точку D .

Ширина выреза горловины. От точки G влево откладываем 5,2 сантиметра — одну шестую окружности шеи плюс 0,5 сантиметра (для всех размеров):

$$28:6 \approx 4,7 + 0,5 = 5,2 \text{ сантиметра.}$$

Ставим точку G_1 , вверх от нее откладываем 2 сантиметра и ставим точку G_2 . Точки G и G_2 соединяем вогнутой линией.

Длина плеча. От точки P вниз откладываем 1,5 сантиметра и ставим точку P_1 , которую соединяем с точкой G_2 . Измеряем расстояние A_1E_2 на чертеже переда и полученную величину откладываем от точки G_2 по спинке, получаем точку P_2 .

От точки K_2 откладываем вверх 5 сантиметров, ставим точку K_3 . Прямой угол $K_3K_2K_1$ делим пополам, по этой линии от точки K_2 откладываем 2 сантиметра и ставим точку K_6 .

Точки P_2 , K_3 , K_6 и K_1 соединяем, как показано на рисунке 82.

Ширина по линии низа. От точки B_1 влево откладываем 2 сантиметра, ставим точку B_2 , которую соединяем с точкой K_1 .

Рукав

Длина. По линии № 1 вниз от точки A откладываем длину рукава (36 сантиметров) и ставим точку B , от которой проводим горизонтальную линию низа (см. рис. 83).

Ширина. По линии № 2 вправо от точки A откладываем 30 сантиметров (ширина рукава должна быть равна ширине проймы, взятой три раза — $10 \times 3 = 30$ сантиметров). Ставим точку G , из которой опускаем вертикальную прямую до пересечения с линией низа в точке D .

Линия оката. Вниз от точки A откладываем 5 сантиметров (для всех размеров) и ставим точку A_1 , от которой проводим горизонтальную прямую до пересечения с линией GD в точке G_1 .

Линию АГ делим пополам, ставим точку К, проводим из нее вертикальную прямую до пересечения с линией низа в точке М. Точки К и Г₁ соединяем прямой, которую затем делим пополам, поставив точку Г₂. Вверх от нее откладываем 0,8 сантиметра, получаем точку Г₃ и соединяем ее с точками К и Г₁ плавной выпуклой линией.

От точки А₁ вправо откладываем 4,1 сантиметра (одну четверть расстояния между точками А₁Р):

$$16,5:4 \approx 4,1 \text{ сантиметра.}$$

Ставим точку К₁, соединяем ее с точкой К, полученную прямую делим пополам и получаем точку К₂. Вверх от нее откладываем 0,8 сантиметра, ставим точку К₃, которую плавной выпуклой линией соединяем с точками К и К₁. От точки А₁ вверх откладываем 0,5 сантиметра, полученную отметку плавной вогнутой линией соединяем с точкой К₁.

Ширина по линии низа. От точки М вправо и влево откладываем по 14 сантиметров (ширина рукава по низу на 4—6 сантиметров меньше ширины рукава по окату). Ставим точки Б₁ и Д₁, которые соединяем с точками А₁ и Г₁.

Линия разреза для застежки. Расстояние между точками М и Д₁ делим пополам, получаем точку М₁, вверх от которой откладываем 7—8 сантиметров (длину разреза), ставим точку М₂ и соединяем ее с точкой М₁.

Воротник

Длина. По линии № 2 вправо от точки А откладываем 15 сантиметров — половину окружности шеи плюс 1 сантиметр (для всех размеров):

$$28:2 = 14 + 1 = 15 \text{ сантиметров.}$$

Ставим точку Г (см. рис. 83).

Ширина. Вниз от точки А откладываем 6—7 сантиметров, ставим точку Б, от которой проводим горизонтальную линию длиной 15 сантиметров и получаем точку Д.

Точки Д и Г соединяем прямой. От точки Г вправо откладываем 3 сантиметра и ставим точку Г₁, которую

соединяем с точкой Д. От точки Б вверх откладываем 2 сантиметра и ставим точку Б₁, которую соединяем с точкой Д вогнутой линией.

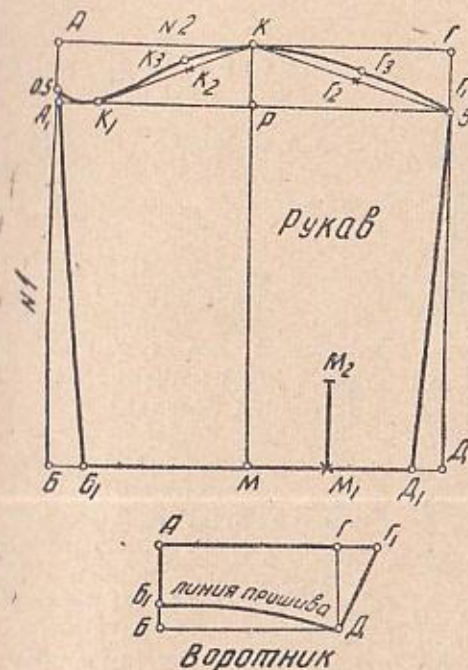

Спина 2: Кокетка, 3: Воротник, 4: Рукав, 5: Перед, 6: манжета
2: Рукавные планки, 4: Планки нагрудный

Рис. 83.

ЗИМНЕЕ ПЛАТЬЕ ДЛЯ ШКОЛЬНИЦЫ

Платье предлагаемого фасона (см. рис. 84) можно сделать из ткани попроще — штапельной или полушерстяной. Можно сшить его и из шерсти светлых тонов, украсив шелковым воротничком.



Рис. 84.

На кофточке спереди складки; в одной из них потайная застежка. Спереди и сзади на юбке расположены бантовые складки.

Построение чертежа выкройки

Сняв мерки, строим основной план и наносим на него линии фасона.

Перед

Складки на кофточке. Влево от точки A_2 и C (см. рис. 85) откладываем 4 сантиметра (ширину встречной складки) и ставим точки A_5 и K_4 .

По линии талии вправо от точки C откладываем 4 сантиметра и ставим точку K , от которой вертикально вверх проводим прямую до пересечения с линией горловины и

ставим точку A_4 (первая складка). От точки K вправо по линии талии откладываем 3 сантиметра, ставим точку K_1 и вертикально вверх проводим линию (вторая складка). Точку пересечения ее с линией груди обозначаем M , а с линией плеча — Γ_2 .

От точки Γ_2 вправо по линии плеча откладываем 2,5—3 сантиметра (глубину вытачки) и ставим точку Γ_3 . От точки M вверх откладываем 4 сантиметра и ставим точку Γ_4 , которую соединяем с точкой Γ_3 .

Складки на юбке. Влево от точек B и C откладываем 6—8 сантиметров (ширину встречной складки) и ставим точки B_3 и B_4 , которые соединяем прямой линией. По линии низа вправо от точки B откладываем 6 сантиметров, ставим точку B_2 и соединяем ее с точкой K (первая складка). От точки B_2 вправо откладываем 5 сантиметров, ставим точку B_3 и соединяем ее с точкой K_1 (вторая складка). Точку пересечения этой прямой с линией бедер обозначаем C_5 .



Рис. 85.

От точки K_1 вправо откладываем 2 сантиметра (глубину вытачки), ставим точку K_2 , соединяем ее с точ-

кой C_5 и продолжаем эту прямую (на чертеже показана пунктиром) до линии низа (пунктирная линия C_3B_4 показывает ширину клина, который надо подклеить к выкройке при моделировании).

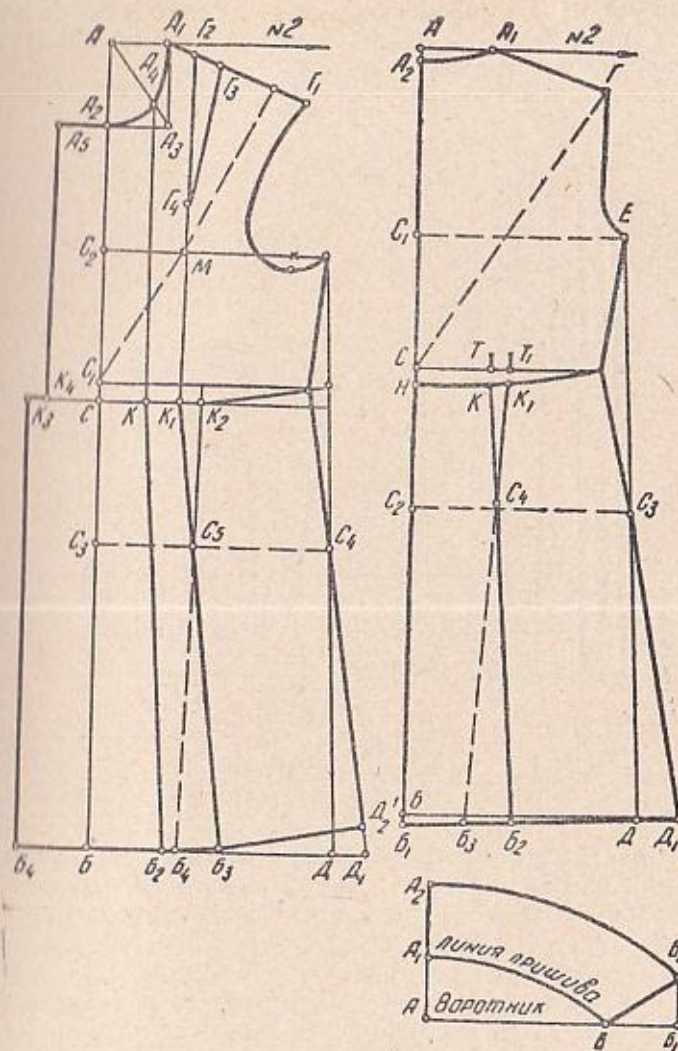

Рис. 86.

Спина

Складки на юбке. От точки C вправо откладываем 6 сантиметров, а затем еще 2 сантиметра (глубину вытачки); $CT=6$ сантиметрам, $TT_1=2$ сантиметрам.

От точки H вправо откладываем такие же расстояния и ставим точки K_1 и K . От точки B_1 вправо откладываем 8 сантиметров и ставим точку B_2 , которую соединяем с точкой K . Место пересечения с линией бедер обозначаем точкой C_4 . Точку K_1 соединяем с точкой C_4 и продолжаем эту прямую (пунктиром) до пересечения с линией низа (пунктирная линия C_4B_3 показывает ширину клина, который надо подклеить к выкройке при моделировании).

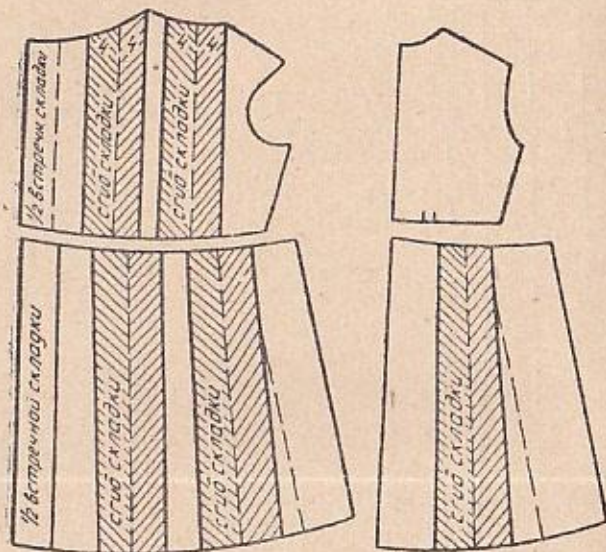
Воротник

Длина. Отступя вверх от точки A на 5 сантиметров, ставим точку A_1 , от которой откладываем 15 сантиметров (половину длины воротника, равную ширине выреза горловины переда и спины, вместе взятым: $A_1A_1 + A_2A_1$). Ставим точку B . Соединяем ее с точкой A_1 плавной вогнутой линией.

Ширина. От точки A_1 откладываем вправо 6 сантиметров и ставим точку A_2 , вниз от точки B откладываем 6 сантиметров, ставим точку B_1 и вправо от нее отмеряем 4 сантиметра. Полученную точку B_2 соединяем с точкой B . Точки A_2 и B_2 соединяем плавной выпуклой линией, как показано на рисунке 85.

Подготовку модели см. на рисунке 86.

ЗИМНИЙ САРАФАН И КОФТОЧКА

Построение чертежа выкройки сарафана

Сняв мерки, строим основной план и наносим на него линии фасона (см. рис. 87).

Перед

Вырез горловины. По линии плеча (см. рис. 88) вправо от точки A_1 откладываем 5 сантиметров (половину длины плеча) и ставим точку H . Отмеряем от нее 6 сантиметров (ширину плечика сарафана) и полученную точку H_1 соединяем с точкой E_1 плавной линией, как показано на рисунке 88.

От точки A_2 вниз откладываем 6—8 сантиметров и ставим точку H_2 , которую соединяем плавной вогнутой линией с точкой H .

Прибавка на застежку. От точки H_2 влево проводим горизонтальную линию, откладываем на ней 2,5—3 сантиметра и ставим точку H_3 . От точки C вниз отмеряем 6—8 сантиметров и получаем точку M . От нее влево откладываем 2,5—3 сантиметра и ставим точку M_1 . Точки H_3 и M_1 соединяем.



Рис. 87.

Расширение юбки. Расстояние C_3C_4 по линии бедер и BD_2 по линии низа делим на три части, точки деления соединяем, прямые продолжаем до линии талии. При подготовке модели по этим линиям разрезаем и расширяем выкройку юбки.

Спина

Вырез горловины. От точки A_1 вправо откладываем 5 сантиметров. Ставим точку Γ_1 . От точки A_2 вниз откладываем 5 сантиметров и получаем точку A_3 . Соединяем ее с точкой Γ_1 плавной вогнутой линией (глубина выреза берется по желанию).

Расширение юбки. Расстояния C_2C_3 по линии бедер и B_1D_1 по линии низа делим на три части. Точки деления соединяем, продолжая прямые до линии талии.

При подготовке модели эти линии разрезаем и расширяем выкройку по линии низа на 8—10 сантиметров, а по линии талии — на 3—4 сантиметра (см. рис. 90).

Вытачки на талии делают мягкими. Расстояние между ними по переду 6—7 сантиметров, а по спине 5—6 сантиметров; глубина вытачек 2—2,5 сантиметра.

Построение чертежа выкройки кофточки

Линия рельефа. От точки E_1 вверх по линии проймы (см. рис. 89) откладываем 5—6 сантиметров и ставим точку M . От точки C вправо по линии талии откладываем 6 сантиметров (расстояние от середины переда по линии рельефа). Ставим точку K , которую соединя-



Рис. 88.

ем с точкой M . На пересечении этой прямой с линией груди получаем точку M_1 .

От точки K вправо откладываем 2—2,5 сантиметра (глубину вытачки), намечаем точку K_1 и соединяем ее с точкой M_1 плавной линией.

Перевод нагрудной вытачки в линию рельефа. От

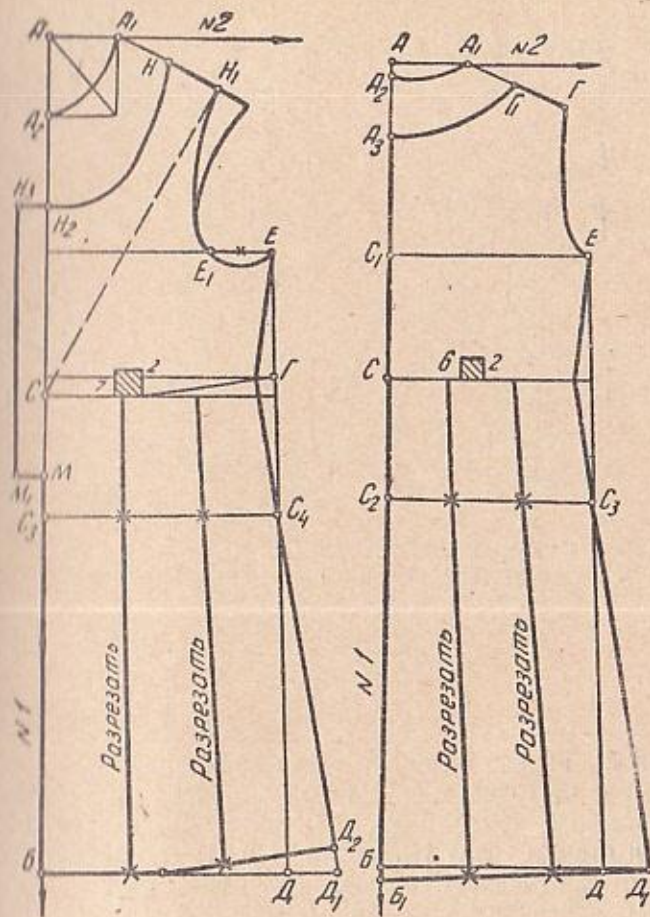
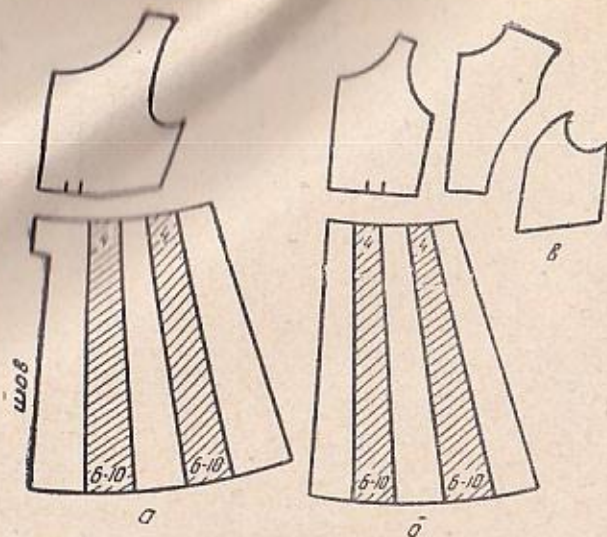

а- передняя половина сарафана
 б- задняя половина сарафана
 в- передняя половина кофточки

Рис. 89.

точки A_1 вправо по линии плеча откладываем 5—6 сантиметров и ставим точку H . Затем вправо от этой точки откладываем 3 сантиметра (глубину нагрудной вытачки) и ставим точку H_1 . Точки H и H_1 соединяем с точкой M_1 . Вытачку HH_1M_1 при подготовке модели закрываем и переводим ее в линию рельефа MM_1 (см. раздел: «Моделирование» на стр. 31).

Прибавка на застежку. Влево от точек A_2 и C откладываем по 2,5—3 сантиметра и полученные точки A_3 и K_2 соединяем.

Выкройку спинки делаем по основному плану. Расстояние между вытачками $СК=5-6$ сантиметрам, глубина вытачки 2, высота 8 сантиметров. Внизу на рисунке 90 цифрами обозначена выкройка воротника.



Рис. 90.

ЛЕТНЕЕ ПЛАТЬЕ ДЛЯ ДЕВОЧКИ

Платье, изображенное на рисунке 91, можно сшить из любой легкой ткани: ситца, майи, вольты, маркизета, искусственного шелка и др.

Лиф с мягкими вытачками. Полочки застегиваются на пуговицы. Присборенная юбка на боках заложена односторонними складками. Рукава — воланы. Воротник большой, фигурный.

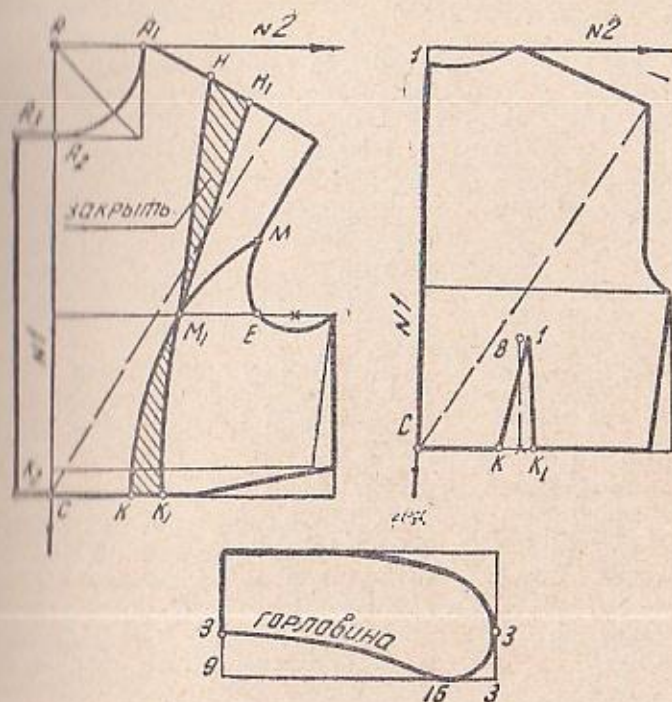
Построение чертежа выкройки

Сняв мерки, строим основной план и наносим на него линии фасона.



Рис. 91.

Перед

Вырез горловины. От точки A_2 вниз (см. рис. 92) откладываем 5—7 сантиметров (в зависимости от роста) и ставим точку A_4 , которую соединяем с точкой A_1 .

Прибавка на застежку. От точек C и A_4 влево откладываем 2,5 сантиметра (ширину застежки), ставим точки H_1 и H_2 , которые соединяем прямой линией.

Вытачка по линии плеча. По линии плеча вправо от точки A_1 откладываем 3 сантиметра и ставим точку Γ_2 .

По линии талии вправо от точки C откладываем 6 сантиметров (половину расстояния между вытачками) и получаем точку K , откладываем от нее 2 сантиметра (глубину вытачки) и ставим точку K_1 . Расстояние KK_1 делим пополам, соединяем середину с точкой Γ_2

прямой и на пересечении с линией груди ставим точку H . От точки Γ_2 вправо откладываем 3 сантиметра (глубину вытачки) и ставим точку Γ_3 , которую соединяем с точкой H . Точки K и K_1 также соединяем с точкой H . Вытачка по талии делается мягкой, застрачивается на 4 сантиметра от талии.

Расширение юбочки. По линии низа вправо от точки B откладываем 9 сантиметров (половина расстояния между вытачками по талии плюс 3 сантиметра для всех размеров). Ставим точку B_2 , соединяем ее с точкой K и на пересечении с линией бедер ставим точку K_2 .

Затем точку K_1 соединяем с точкой K_2 прямой и продолжаем ее (пунктиром) до пересечения с линией низа в точке B_3 (пунктир K_2B_3 показывает ширину клина, который надо будет подклеить к выкройке).

Расстояние K_2C_4 делим пополам и ставим точку K_3 . Расстояние B_3D_1 также делим пополам и ставим точку

B_4 , соединяем ее с точкой K_3 и продолжаем прямую до линии талии.



Рис. 92.

Спина

Вытачка по линии талии. По линии талии вправо от точки C откладываем 5,5 сантиметра (половину расстояния между вытачками), а затем еще 2 сантиметра (глубину вытачки).

Расширение юбочки. Вправо от точки Н откладываем также 5,5 сантиметра и ставим точку К.

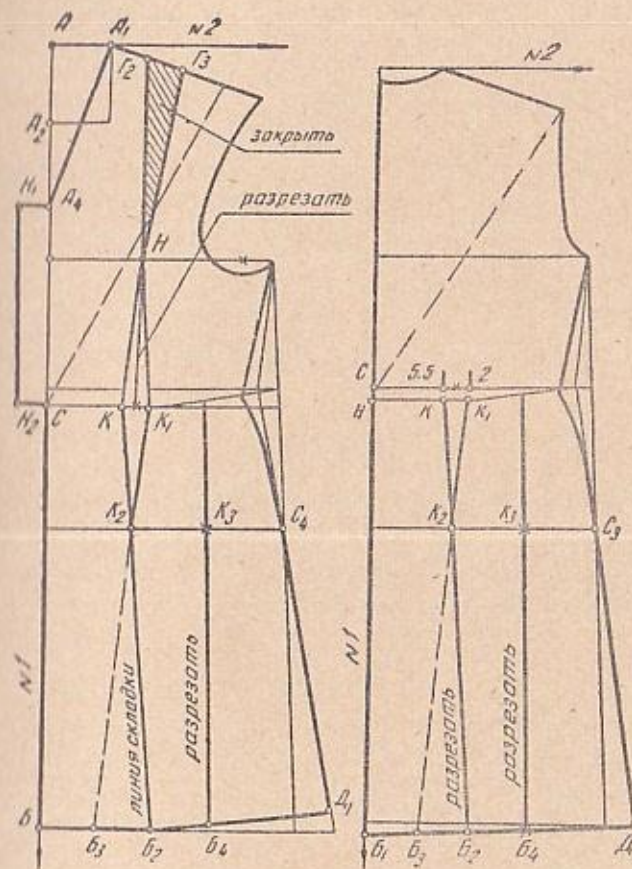
От точки B_1 вправо откладываем 8,5 сантиметра (половину расстояния между вытачками по талии плюс 3 сантиметра для всех размеров). Ставим точку B_2 , соединяем ее с точкой К и на пересечении с линией бедер получаем точку K_2 .

От точки К вправо откладываем 2 сантиметра (как и по лифу) и ставим точку K_1 . Эту точку соединяем с точкой K_2 прямой и продолжаем ее (пунктиром) до пересечения с линией низа в точке B_3 (пунктир K_2B_3 показывает ширину клина).

Расстояние K_2C_3 делим пополам и ставим точку K_3 . Расстояние B_3D_1 также делим пополам, получаем точку B_4 , которую соединяем с точкой K_3 , прямую продолжаем до линии талии.

Рукав-волан

Построение чертежа рукава производим по основному плану (см. стр. 63). Длина рукава — 15 сантиметров. По ширине выкройку рукава дополнительно делим на несколько частей и раздвигаем ее по низу, как показано на чертеже (см. рис. 93).

Воротник

Ширина. От точки А вниз откладываем 8 сантиметров (ширину воротника) и ставим точку A_1 . Вниз от нее откладываем 2 сантиметра (для всех размеров), ставим точку A_2 , влево от которой откладываем 5 сантиметров, намечаем точку A_3 и вогнутой линией соединяем ее с точкой A_1 . Вниз от точки A_1 откладываем 15 сантиметров — половину длины воротника, которая равна отрезку A_1A_4 (на чертеже переда) и ставим точку В. Вправо от нее откладываем 7 сантиметров, ставим точку B_1 , соединяем ее прямой линией с точкой A_3 , от которой вправо откладываем 10 сантиметров и ставим точку С.

Точки А, С и B_1 соединяем плавной выпуклой линией. На воротнике можно вырезать уголки.



Рис. 93.

Подготовка модели, раскрой и пошив

Вырезаем по контуру выкройку, закрываем вытачку F_1H_1 и выравниваем плечо. По линии КН делаем разрез и переводим в него вытачку. Разрезаем выкройку юбочки по линии KB_2 , раздвигаем на глубину складки и подклеиваем клин $B_2K_2B_3$. Затем разрезаем выкройку по линии K_2B_4 и раздвигаем ее внизу на 8—10, а вверх на 4—5 сантиметров (для сборок).

Выкройку спинки разрезаем по линии KB_2 , подклеиваем клин, разрезаем по линии K_3B_4 и раздвигаем юбочку внизу на 8—10, а вверх — на 4—5 сантиметров.

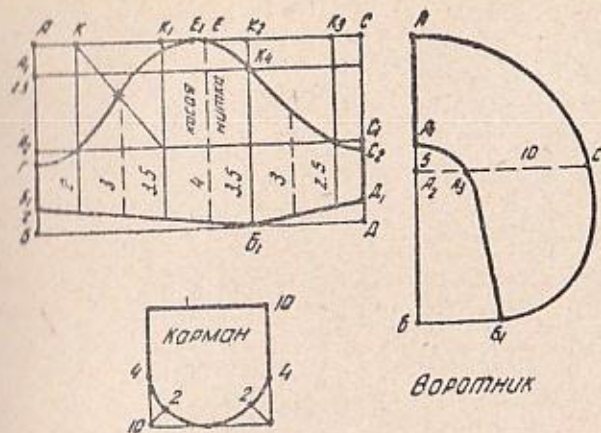
Подготовка модели показана на рисунке 94.

После раскроя обводим контур выкройки, прокладываем прометочные стежки; обметываем срезы. Сметываем вытачки по переду и спинке, плечевые и боковые срезы лифа. Обрабатываем застежку. Сметываем складки и боковые срезы на юбке. Приметываем к юбке лиф. Заготавливаем воротник, пояс и обметываем край рукава.

Вметываем в горловину воротник одновременно с колой полоской, которую потом отгибаем наизнанку и подшиваем потайными стежками. Готовый карман на-



Рис. 94.

кладываем на 6—7 сантиметров ниже талии и прострачиваем (расположение карманов уточняется при примерке).

Делаем посадку по окату рукава и вметываем его в пройму.

Делаем примерку, устраняем замеченные дефекты и после этого прострачиваем все швы. Отмечаем линию низа и подшиваем платье потайными стежками.

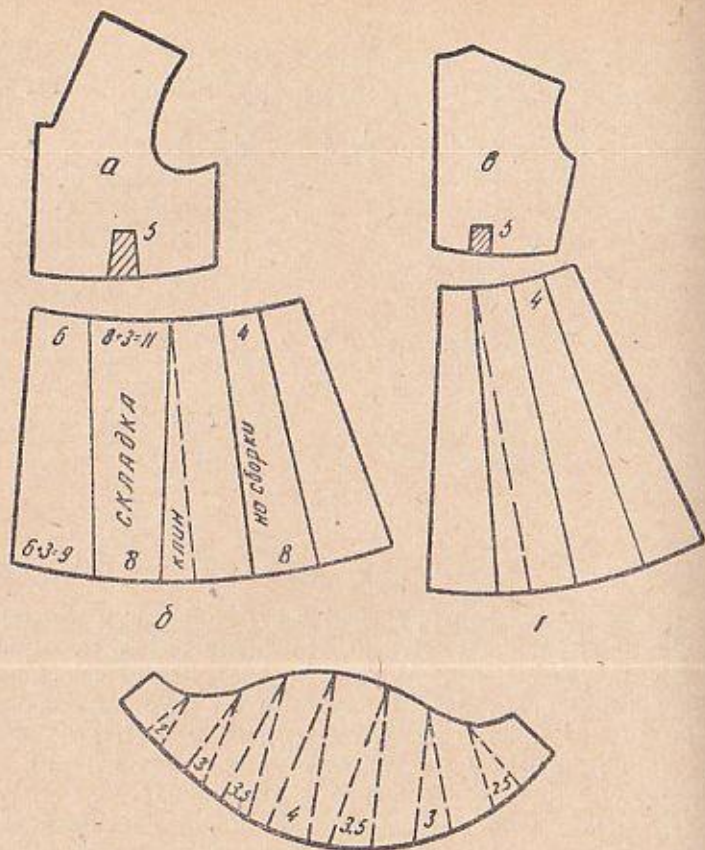
На правой полочке прометываем петли, а к левой — пришиваем пуговицы.

ЛЕТНЕЕ ПЛАТЬЕ ДЛЯ ДЕВОЧКИ

На рисунке 95 изображено летнее платье для девочки младшего школьного возраста. Лиф платья спереди заканчивается мысом. Юбочка присборена. Пояс широкий, сзади завязывается бантом. Вместо рукавов воланы. Платье шьют из маркизета, креп-жоржета и других подобных им тканей.

Построение чертежа выкройки

Сняв мерки, строим основной план и наносим на него линии фасона.



Рис. 95

Перед

Глубина выреза горловины. От точки A_2 (см. рис. 96) вниз откладываем 4—6 сантиметров и ставим точку M . Вправо от нее откладываем 4—5 сантиметров и ставим точку M_1 . От точки A_1 вправо по линии плеча откладываем 2 сантиметра и ставим точку M_2 , которую соединяем с точкой M_1 .



Рис. 96.

Линия пришива волана. От точки M_2 вправо по линии плеча откладываем 4—5 сантиметров и ставим точку G_2 . От точки C вправо по линии талии откладываем 6,5 сантиметра, ставим точку K , проводим прямую к точке G_2 и на пересечении ее с линией груди ставим точку H . От точки G_2 вправо откладываем 3 сантиметра

(глубину вытачки) и ставим точку G_3 , которую соединим с точкой H .

Мыс лифа. От точки C откладываем вниз 3 сантиметра (для всех размеров) и полученную точку K_4 соединим с точкой K .

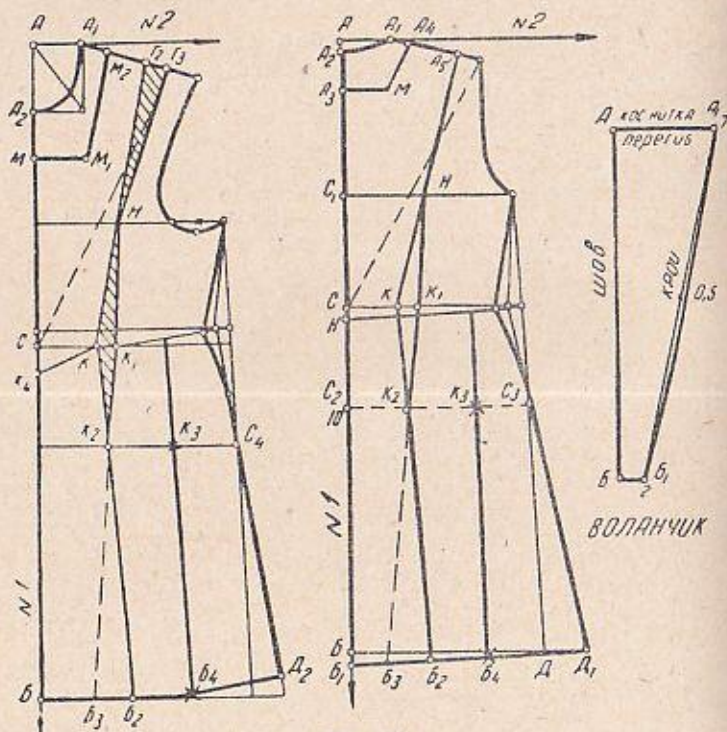
Расширение юбки. По линии низа вправо от точки B откладываем 9,5 сантиметра, ставим точку B_2 , проводим прямую к точке K и на ее пересечении с линией бедер ставим точку K_2 , которую соединяем с точкой K_1 прямой и продолжаем ее пунктиром до пересечения с линией низа в точке B_3 (пунктирная линия K_2B_3 показывает ширину клина, который надо будет подклеить к выкройке).

Расстояние K_2C_4 делим пополам и ставим точку K_3 . B_3D_3 также делим пополам, ставим точку B_4 , соединяем ее с точкой K_3 прямой, которую продолжаем до линии талии.

Спина

Глубина выреза горловины. От точки A_2 вниз откладываем 4 сантиметра, ставим точку A_3 , вправо от которой откладываем 3,5—4,5 сантиметра и ставим точку M . От точки A_1 вправо по линии плеча откладываем 2 сантиметра, ставим точку A_4 и соединяем ее с точкой M .

Линия пришива волана. От точки A_4 вправо по линии плеча откладываем 4—5 сантиметров и ставим точку A_5 . От точки C вправо по линии талии откладываем 6,5 сантиметра и ставим точку K , от которой проводим прямую к точке A_5 и на пересечении ее с линией груди ставим точку H . От точки K вправо откладываем 2 сантиметра (глубину вытачки) и ставим точку K_1 , которую соединяем с точкой H .

Расширение юбки. По линии низа вправо от точки B_1 откладываем 8,5 сантиметра, ставим точку B_2 , проводим от нее прямую к точке K и на пересечении с линией бедер ставим точку K_2 .

Точки K_1 и K_2 соединяем прямой, которую продолжаем (пунктиром) до пересечения с линией низа (пунктир K_2B_3 показывает ширину клина).

Расстояние K_2C_3 делим пополам и ставим точку K_3 .

Б₃Д₁ также делим пополам и ставим точку Б₄. Точки К₃ и Б₄ соединяем прямой и продолжаем ее до линии галии.

Волан

От точки А вниз откладываем длину волана. Она должна быть в полтора-два раза больше мерки второй высоты.

Ставим точку Б. Вправо от точки А откладываем 6—7 сантиметров (ширину волана) и ставим точку А₁. Вправо от точки Б откладываем 2 сантиметра и ставим точку Б₁, которую соединяем с точкой А₁. Прямую Б₁А₁ делим пополам, вправо от этой отметки откладываем 0,5 сантиметра и полученную точку плавной выпуклой линией соединяем с точками Б и А₁.

Подготовка модели, раскрой и пошив

Вырезаем выкройку по контуру, закрываем вытачку по линии плеча и выравниваем его. По точкам М, М₁ и М₂ вырезаем горловину. Разрезаем лиф по линии Г₂К и срезаем заштрихованный участок.

На чертеже спины по точкам А₃, М и А₄ вырезаем горловину, затем делаем разрез по линии КГ₂.

Выкройку юбочки разрезаем по линии КБ₂ и подклеиваем клин Б₃К₂Б₂ (заштрихованный участок КК₂К₁ при раскрое выпадает). Юбочку разрезаем по линии К₃Б₄, раздвигаем выкройку вниз на 7—10, а вверх — на 3—5 сантиметров.

Подготовка модели показана на рисунке 97.

Контур выкройки после раскроя обводим резцом, прокладываем прометочные стежки и косыми или петельными стежками обрабатываем края (если ткань сыпуча). Один край волана подшиваем краевой строчкой на машине или вручную швом «в закрутку». Другой собираем и равномерно распределяем сборки. Сметываем лиф и в линию разреза шви́ваем волан.

К концу мыса приметываем пояс и сметываем лиф с юбочкой.

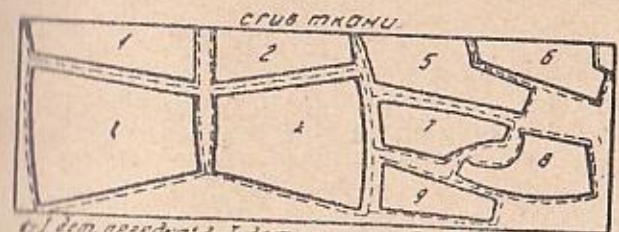
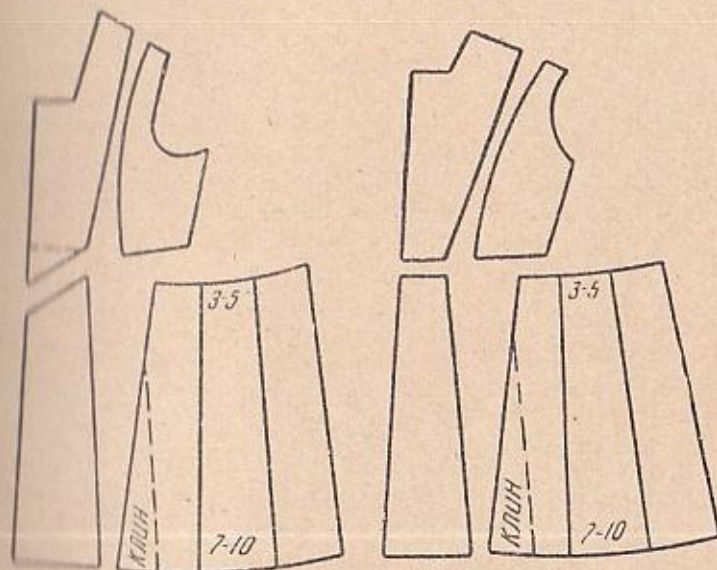

1-] дет. передка; 2-] дет. спинки; 3-] дет. переда; 4-] дет. спинки; 5-8] дет. переда; 6-] дет. спинки; 7-9] дет. переда; 9-] паря

Рис. 97.

Делаем примерку, устраняем дефекты, затем стачиваем все швы.

Горловину обрабатываем подкройной полоской



Рис. 98.

а пройму — косой. Низ платья подшиваем потайными стежками.

ЛЕТНЯЯ РУБАШКА ДЛЯ ШКОЛЬНИКА

На рисунке 98 показана летняя рубашка для мальчика-школьника. Воротник ее цельнокроеный, карманы накладные, рукава спортивного фасона.

Построение чертежа выкройки

Сняв мерки, строим основной план и наносим на него линии фасона (см. рис. 99).

Перед

Длина. От точки С вниз (см. рис. 99) откладываем 10—14 сантиметров (длину рубашки по мерке)

и ставим точку В, от которой проводим горизонтальную прямую до пересечения ее с боковой линией в точке Д.

Ширина по линии низа. От точки Д вправо откладываем 2 сантиметра и ставим точку Д₁, которую соединяем с точкой Е.

Оформление линии низа. От точки Д вверх откладываем 1,5 сантиметра (для всех размеров) и ставим точку Д₂. От точки В вправо по линии низа откладываем 10 сантиметров, ставим точку В₁ и соединяем ее с точкой Д₂.

Ширина борта. От точек А и В влево откладываем по 2—3 сантиметра, ставим точки В₂ и Н, которые соединяем прямой линией. От точки Н вниз откладываем 1 сантиметр и ставим точку Н₁.

Длина воротника. От точки А₂ вниз откладываем 5 сантиметров, ставим точку М и соединяем ее с точ-

кой А₁ прямой, которую продолжаем на произвольное расстояние. По этой линии от точки А₁ откладываем 6,5 сантиметра (ширину выреза горловины спинки, ко-



Рис. 99.

торая измеряется между точками А₂ и А₁). Ставим точку К.

Ширина воротника. Под прямым углом к линии

А₁К проводим прямую и откладываем на ней 4—5 сантиметров (ширину воротника). Ставим точку К₁. Продолжаем влево линию плеча, от точки А₂ откладываем на ней 5—6 сантиметров и ставим точку К₂, которую соединяем с точкой К. Точку К₂ плавной слегка вогнутой линией соединяем с точкой Н₁ (как показано на рисунке).

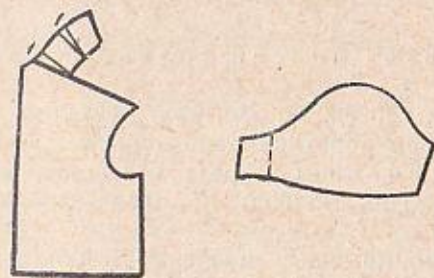
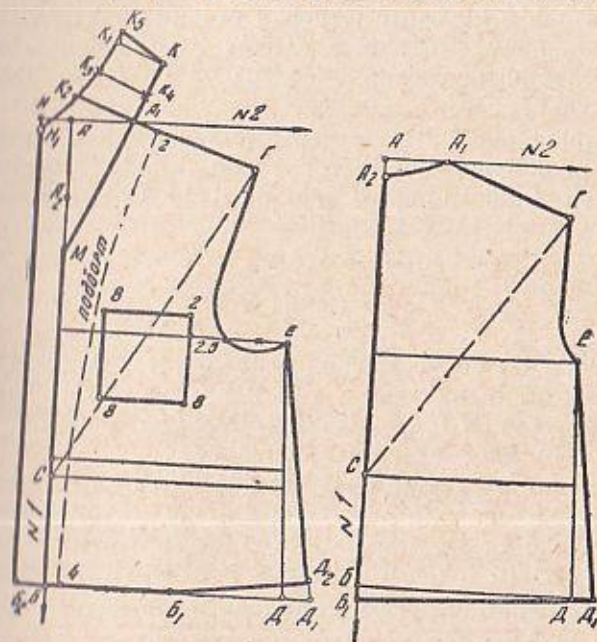
Ширина подборта на чертеже показана цифрами и пунктирной линией. Вытачка по линии плеча не делается. Линия проймы идет от точки Г, как показано на рисунке.

Спина

Длина. От точки С вниз откладываем 10—14 сантиметров (длину рубашки, как и на чертеже переда). Ставим точку Б и проводим от нее прямую до пересечения с боковой линией в точке Д.

Ширина по линии низа. Вправо от точки Д откладываем 1,5 сантиметра, ставим точку Д₁ и соединяем ее с точкой Е. От точки Б откладываем вниз 1 сантиметр и ставим точку Б₁, которую соединяем с точкой Д₁.

Построение чертежа выкройки спортивного рукава см. на рисунке 50.

Подготовка модели, раскрой и пошив

Вырезаем чертеж по контуру. По линиям А₁К₂ и К₂К₄ разрезаем воротник и раздвигаем выкройку на 1 сантиметр в каждом разрезе, как показано на рисунке 99. Переводим подборт на отдельный лист бумаги и вырезаем.

Припуски на швы: плечевые и боковые 1 сантиметр, по воротнику, бортику 0,5 сантиметра, по рукаву 1 сантиметр.

Контур выкройки после раскроя обводим резцом. Заготавливаем и приметываем карман (выкраивается квадратным со стороной, равной 8 сантиметрам). Сметываем швы рукавов, плечевые и боковые, стачиваем их обыкновенным или двойным швом.

Сметываем и стачиваем посередине воротник, разгибаем срезы и разглаживаем в обе стороны. Воротник вметываем по спинке в вырез горловины и прострачиваем. Накладываем подборт лицевой стороной на лицевую сторону воротника и полочки, сметываем и стачиваем. Потом отгибаем наизнанку, обметываем или подшиваем на машине второй срез подборта и прикрепляем его к полочкам в нескольких местах. Воротник подшиваем потайными стежками.

По окату рукава делаем посадку. Рукав вметываем в пройму и прострачиваем. Подворачиваем и прострачиваем по изнанке низ рубашки и рукавов.

На правой полочке прометываем четыре горизонтальные петли, а на левой — пришиваем пуговицы.

Брюки для мальчика школьного возраста

Для чертежа выкройки (размер 36) взяты следующие мерки:

длина	85 сантиметров,
окружность бедер	80 »
окружность талии	68 »
длина до колен	50 »

Построение чертежа

Передняя половинка

Под прямым углом проводим (см. рис. 100) две линии: вертикальную № 1 и горизонтальную № 2 с вершиной в точке А.

Длина брюк. От точки А вниз по линии № 1 откладываем 85 сантиметров (длину брюк по мерке) и ставим точку Б, от которой проводим горизонтальную линию низа.

Линия шага. От точки А вниз по линии № 1 откладываем 25 сантиметров — одну четверть окружности бедер плюс 5—6 сантиметров (для всех размеров):

$$80:4=20+5=25 \text{ сантиметров.}$$



Рис. 100.

Ставим точку К, от которой проводим горизонтальную линию шага.

Ширина по линии талии. От точки А вправо по линии № 2 откладываем 22 сантиметра — одну четверть

окружности бедер плюс 2 сантиметра (для всех размеров)!

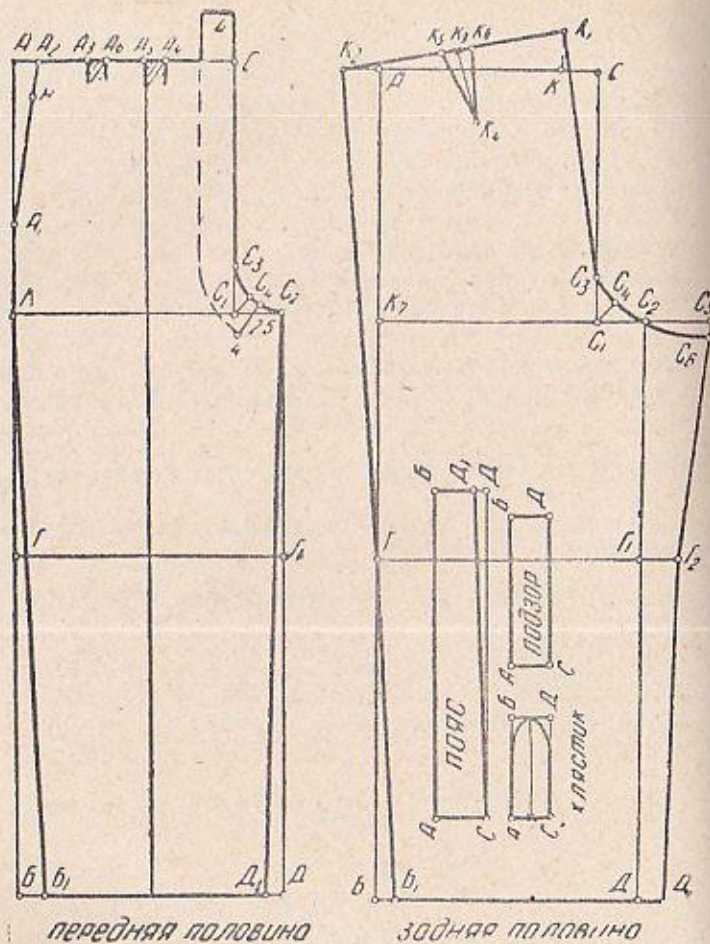
$$80:4=20+2=22 \text{ сантиметра.}$$

Ставим точку С, из которой проводим вертикальную прямую до пересечения с линией шага в точке С₁. Вверх и вправо от нее откладываем по 4 сантиметра, ставим точки С₂ и С₃. Угол С₂С₁С₃ делим пополам прямой линией, на ней от точки С откладываем 2 сантиметра (для всех размеров) и ставим точку С₄. Точки С₃, С₄, С₂ соединяем плавной вогнутой линией. Из точки С₂ проводим вертикальную прямую и на пересечении ее с линией низа ставим точку Д.

Линия шагового шва. От точки Д влево откладываем 2 сантиметра и ставим точку Д₁, которую соединяем с точкой С₂.

Линия бокового шва. От точки Б вправо откладываем также 2 сантиметра и ставим точку Б₁, которую соединяем с точкой К.

Линия талии. От точки С влево откладываем 20 сантиметров — одну четверть окружности талии плюс 3 сантиметра (для всех размеров):

$$68:4=17+3=20 \text{ сантиметров.}$$

Ставим точку А₂. От точки А вниз откладываем 17 сантиметров (для всех размеров) и ставим точку А₁, которую соединяем с точкой А₂.

Линия заутюжки. Линию КС₂ делим пополам и через точку деления проводим вертикальную линию: вверх до пересечения с линией АС, а вниз по линии БД. Место пересечения с линией АС обозначаем точкой А₃.

Складки на линии талии. От точки А₃ вправо откладываем 1,5 сантиметра (глубину складки) и ставим точку А₄ (складку застрачиваем на длину 3—5 сантиметров от талии).

Расстояние А₂А₃ делим пополам, ставим точку А₅. Вправо от нее откладываем 1,5 сантиметра (глубину второй складки) и ставим точку А₆ (длина этой складки также 3—5 сантиметров).

Линия кармана. От точки A_2 вниз откладываем 3 сантиметра до точки H , вниз от которой откладываем 15 сантиметров — одну восьмую окружности бедер плюс 5 сантиметров (для всех размеров):

$$80:8=10+5=15 \text{ сантиметров,}$$

Задняя половинка

Длина брюк. От точки A по линии № 1 откладываем 85 сантиметров (длина брюк по мерке) и ставим точку B , от которой проводим горизонтальную линию низа.

Ширина по линии талии. От точки A вправо откладываем 22 сантиметра — одну четверть окружности бедер плюс 2 сантиметра (для всех размеров):

$$80:4=20+2=22 \text{ сантиметра.}$$

Ставим точку C , от нее проводим вертикальную прямую и на пересечении с линией шага ставим точку C_1 .

Линия шага. От точки A вниз по линии № 1 откладываем 25 сантиметров — одну четверть окружности бедер плюс 5—6 сантиметров (для всех размеров):

$$80:4=20+5=25 \text{ сантиметров.}$$

Ставим точку K , от которой проводим горизонтальную линию шага.

От точки C_1 вправо и вверх откладываем по 4 сантиметра, получаем точки C_2 и C_3 . Угол $C_3C_1C_2$ делим пополам прямой линией, отмеряем на ней от точки C_1 2 сантиметра и ставим точку C_4 . Точки C_3 , C_4 , C_2 соединяем плавной вогнутой линией.

Ширина по линии шага. От точки C_2 вправо откладываем 7 сантиметров и ставим точку C_5 . Вниз от нее откладываем 1 сантиметр (для всех размеров) и ставим точку C_6 , которую соединяем плавной линией с точкой C_2 .

Линия колена. От точки A вниз откладываем 50 сантиметров (длина до колена по мерке) и ставим точку G , от которой проводим горизонтальную линию колена. На ее пересечении с линией C_2D получаем точку G_1 . От нее вправо откладываем 3 сантиметра (для всех размеров).

ставим точку G_2 , которую соединяем с точкой C_6 прямой линией.

Ширина по линии низа. От точки B вправо откладываем 2 сантиметра (для всех размеров) и ставим точку B_1 , которую соединяем с точкой G . От точки D вправо откладываем 2 сантиметра, ставим точку D_1 и соединяем ее с точкой G_2 .

Оформление линии талии. От точки C влево откладываем 4 сантиметра (для всех размеров) и ставим точку K . От точки K вверх откладываем 3,5 сантиметра (для всех размеров) и ставим точку K_1 , которую соединяем с точкой C_3 . От точки K_1 влево откладываем 23 сантиметра — одну четверть окружности талии плюс 6 сантиметров (для всех размеров):

$$68:4=17+6=23 \text{ сантиметра.}$$

Ставим точку K_2 .

Вытачки на линии талии. Линию талии K_1K_2 делим пополам и ставим точку K_3 . Из нее под прямым углом к линии талии проводим линию длиной 7 сантиметров и получаем точку K_4 . От точки K_3 вправо и влево откладываем по 1,5 сантиметра (для всех размеров), получаем точки K_5 и K_6 , которые соединяем с точкой K_4 .

Ширина и длина гульфика. От точки C_2 откладываем 2,5 сантиметра. От точки C влево откладываем 4 сантиметра — ширину гульфика; высота его также должна быть равной 4 сантиметра (см. на чертеже пунктирную линию K_1K).

Пояс

Под прямым углом проводим две линии с вершиной в точке A , вниз от которой откладываем 5 сантиметров (ширину пояса) и получаем точку C . От точки A вправо откладываем 36,5 сантиметра — длину пояса, которая равна половине окружности талии плюс 2,5 сантиметра (для всех размеров):

$$68:2=34+2,5=36,5 \text{ сантиметра.}$$

Ставим точку В. На пересечении линий, проведенных из точек С и Б, получаем точку Д. От нее вверх откладываем 1 сантиметр и ставим точку Д₁, которую соединяем с точкой С.

Длина хлястика 10 сантиметров, ширина 4 сантиметра, концы хлястика делаются округленными, как показано на чертеже. Длина подзора для обработки кармана должна быть равна длине разреза кармана плюс 2 сантиметра, ширина — 4 сантиметрам.

Раскрой и пошив

Сложив ткань вдвое, лицевой стороной внутрь, накладываем на нее детали выкройки так, чтобы долевая нить проходила по линии заутюжки (если ткань в клетку, они должны совместиться с боковыми и шаговыми линиями); притачку клиньев можно производить только в шагу задних половинок.

Припуски на швы: по всем срезам 1 сантиметр, по низу на манжету 6—7 сантиметров (все остальные детали выкраиваются без припусков).

После раскроя на передних половинках намечаем места складок, а на задних — места вытачек. Притачиваем клинья и разутюживаем швы. Выкраиваем подкладку к гульфику, хлястику и другим мелким деталям (на 0,5 сантиметра уже, чем основные детали). Затем прострачиваем, выворачиваем на лицевую сторону и отутюживаем со стороны подкладки.

На задних половинках срезаем вытачки, вкладываем в них запряжки, которые прострачиваем. Запряжки закладываем на 1 сантиметр ниже верхнего среза в боковые швы. Сметываем и стачиваем передний и задний швы. Карманы на передних и задних половинках обрабатываем планкой, выкроенной по долевой нитке (подзор). Потом к подзорам пришиваем мешковину карманов. На их концах делаем закрепки.

Заготавливаем гульфик: деталь стачиваем с подкладкой, выворачиваем на лицевую сторону, прострачиваем по краю, а открытые срезы обметываем. На гульфике прометываем 3—4 петли длиной 1,5 сантиметра.

Откос делаем из основной ткани, подкладки и прокладки. Последние стачиваем по внутреннему срезу и

выворачиваем, затем подкладку стачиваем с откосом, приметываем, прострачиваем и приутюживаем (подкладка и прокладка пояса стачиваются по нижнему срезу). Отгибаем подкладку; окантовывая шов прокладки, притачиваем пояс к верхнему срезу брюк, вкладывая предварительно заготовленные шлевки. Затем приметываем лицевой стороной к брюкам подпояс с прокладкой, прострачиваем, отгибаем наизнанку с перекантовкой со стороны брюк, приметываем и проутюживаем.

Подгибаем низ брюк и прострачиваем на машине. Перегибаем манжету на лицевую сторону. По низу задних половинок брюк пришиваем для прочности специальную тесьму.

Готовые брюки очищаем от выметки, отпариваем и отутюживаем.

ЗИМНЕЕ ПЛАТЬЕ ДЛЯ ДЕВОЧКИ

Платье (см. рис. 101) на фигурной кокетке, отделанной строчкой. Юбка из десяти клиньев. Рукава вшивные, длинные. Воротник отложной (или стоячий).

Построение чертежа выкройки*

Сняв мерки, строим основной план и наносим на него линии фасона (см. рис. 101).

Перед

Линия кокетки. По линии плеча вправо от точки А₁ откладываем 3 сантиметра и ставим точку Г₂. От точки А₂ откладываем вниз 6,5 сантиметра и ставим точку А₅. Вправо от нее откладываем 3,5 сантиметра, ставим точку А₆ и соединяем ее с точкой Г₂ плавной вогнутой линией. От точки С вправо откладываем 2,5 сантиметра и ставим точку К, которую соединяем с точкой А₆ прямой линией.

* Построение чертежа выкройки платья для девочки старшего школьного возраста производим по основному плану (см. рис. 71), но по индивидуальным меркам (снятие мерок см. на стр. 25).



Рис. 101.

Перевод нагрудной вытачки на линию талии. По линии плеча вправо от точки Γ_2 откладываем 2,5 сантиметра и ставим точку Γ_3 , от которой откладываем 3 сантиметра (глубину вытачки) и ставим точку Γ_4 . По линии талии вправо от точки С откладываем 7 сантиметров, ставим точку K_1 и соединяем ее с точкой Γ_3 . Нагрудную вытачку переводим в линию разреза (см. рис. 102). На талии по переду и спине делаем мягкие вытачки (по спине $СК=6$ сантиметрам, $KK_1=2$ сантиметрам).

Юбка

Для построения чертежа выкройки десятиклинной юбки взяты мерки:

длина 50 см,
окружность талии 64 »

Под прямым углом (см. рис. 103) проводим две линии с вершиной в точке А.

Длина клина. От точки А вниз откладываем 55 сантиметров (длину юбки по мерке) и ставим точку В, от которой проводим горизонтальную линию.

Ширина клина по линии талии. От точки А вправо и влево откладываем по 3 сантиметра (ширина клина сверху равна одной десятой окружности талии — $60:10=6$ сантиметров).

Ставим точки В и B_1 ($AB=AB_1=3$ сантиметрам).



Рис. 102.

Ширина клина по линии низа. От точки В вправо и влево откладываем по 12 сантиметров (ширина клина внизу в четыре-пять раз больше, чем сверху — $6 \times 4=24$ сантиметра).

Ставим точки С и C_1 ($CB=BC_1=12$ сантиметрам).

От точек В и B_1 откладываем 60 сантиметров (длину юбки), ставим точки К и K_1 и соединяем их плавной линией.

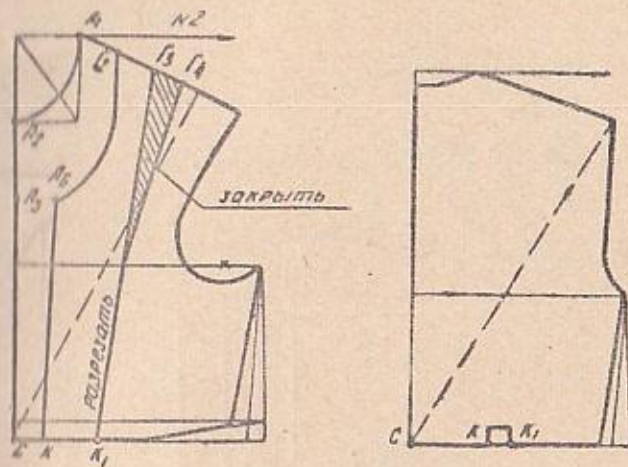
От точки А вниз откладываем 1 сантиметр и ставим точку A_1 , которую соединяем с точками В и B_1 вогнутыми линиями, как показано на рисунке 103.

Чертеж выкройки рукава выполняем по основному плану, по низу рукава делаем мягкие складочки.

Воротник

Воротник выкраивают по косой нитке. Его ширина равна 14 сантиметрам, а длина — общей ширине выреза горловины переда и спины.



Рис. 103.

Раскладка выкроек на ткани показана на рисунке 103.

ОДЕЖДА ДЛЯ ПРОИЗВОДСТВЕННОГО ОБУЧЕНИЯ

Для работы в мастерских и на пришкольном участке, а также во время прохождения практики в заводских цехах школьникам нужна удобная и практичная специ-

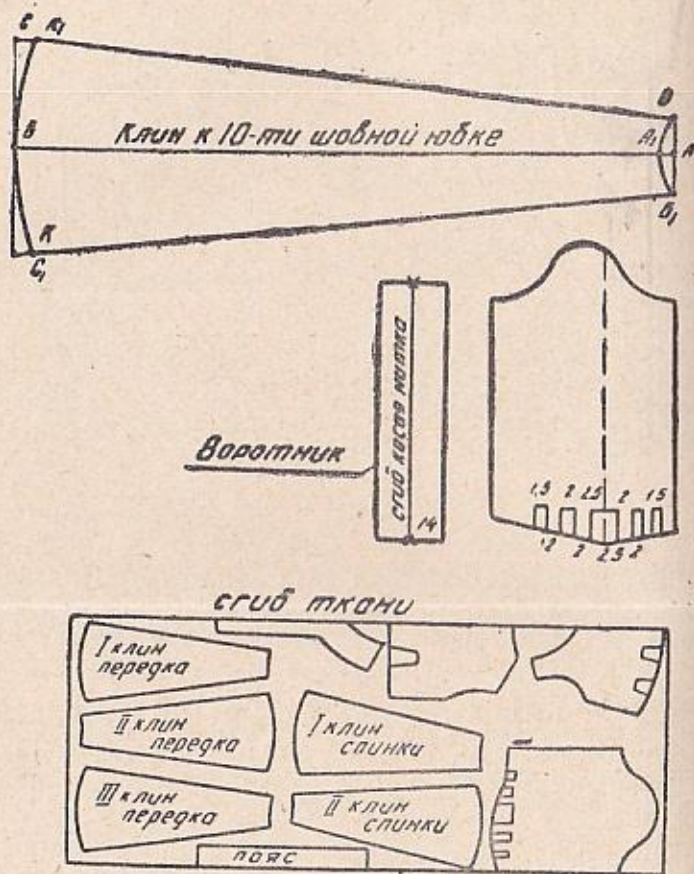
альная одежда (см. рис. 104).

Мальчику достаточно иметь фартук и нарукавники из синей, темно-серой или черной хлопчатобумажной ткани. В костюм школьницы входит сарафан с застежкой до низу, кофточка с короткими или длинными рукавами и косынка. Сарафан можно сделать из любой темной гладкокрашеной ткани, а кофточку — из материала в полоску или в клетку.

Построение чертежа выкройки сарафана

Сняв мерки, строим основной план (см. рис. 71) и наносим на него линии фасона.



Рис. 104.

Перед

Ширина выреза горловины. По линии плеча вправо от точки A_1 (см. рис. 105) откладываем 2—4 сантиметра и ставим точку G_2 . От точки C влево откладываем 5—7 сантиметров и ставим точку M , которую соединяем с точкой G_2 .

От точки B влево откладываем 10—15 сантиметров (по желанию) и ставим точку B_2 , которую соединяем с точкой M . Если застежка должна быть по середине, для бортика прибавляем 6—7 сантиметров (на чертеже показано пунктирной линией).

Перевод нагрудной вытачки в линию талии. От точ-



Рис. 105.

ки Γ_2 вправо откладываем 2 сантиметра и ставим точку Γ_3 . По линии талии, вправо от точки C откладываем 6 сантиметров и ставим точку K , от которой откладываем 2 сантиметра и получаем точку K_1 . Расстояние KK_1 делим пополам, середину соединяем с точкой Γ_3 прямой и на ее пересечении с линией груди ставим точку H . От точки Γ_3 вправо откладываем 3 сантиметра

(глубину вытачки), ставим точку Γ_4 и соединяем ее с точкой H .

Расширение юбки. Расстояния C_3C_4 и BD_2 делим пополам, точки деления соответственно обозначаем K_2 и B_2 . Соединяем их прямой и продолжаем ее до талии

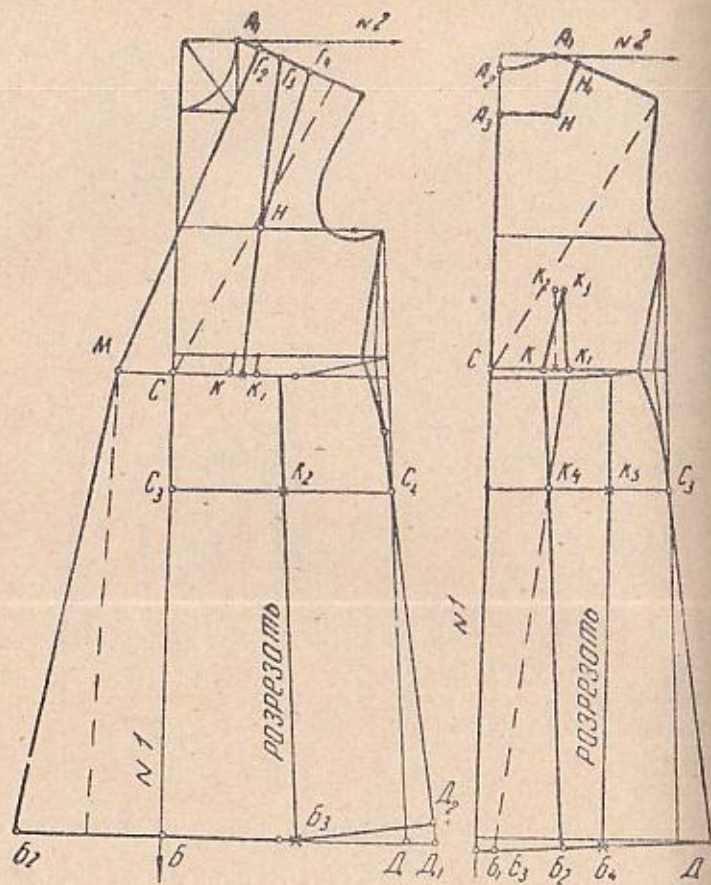

Рис. 106.

(эту линию при подготовке модели разрезают и раздвигают выкройку на 10—15 сантиметров).

Подготовка модели показана на рис. 106.

Спина

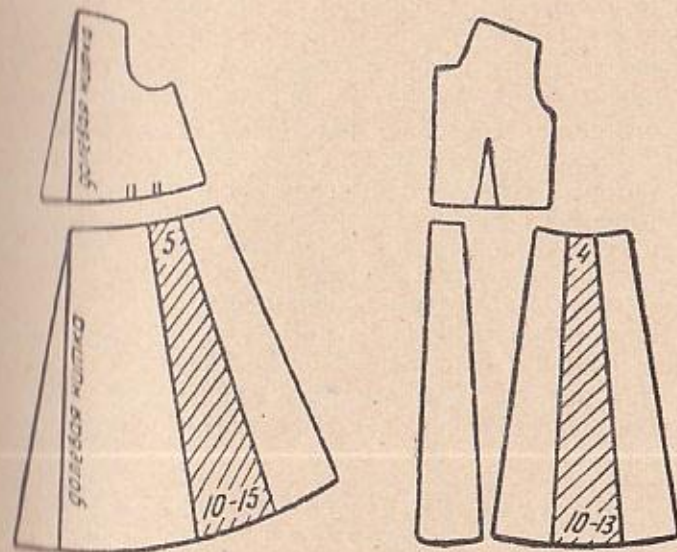
Глубина и ширина выреза горловины. От точки A_1 вправо по линии плеча откладываем 2—4 сантиметра и ставим точку H_1 . От точки A_2 вниз откладываем 4—6 сантиметров и ставим точку A_3 . Вправо от нее, как показано на рисунке 105, откладываем 5—6 сантиметров и ставим точку H , которую соединяем с точками H_1 и A_3 .

Вытачка по линии талии. Вправо от точки С откладываем по прямой 5,5—6 сантиметров и ставим точку К, отмеряем в том же направлении еще 2 сантиметра (глубину вытачки) и ставим точку К₁. Расстояние КК₁ делим пополам. Вверх и под прямым углом от полученной отметки откладываем 10—12 сантиметров (высоту вытачки, показана пунктиром) и ставим точку К₂. От нее вправо откладываем 1 сантиметр и ставим точку К₃, которую соединяем с точками К и К₁.

Расширение юбки. От точки Б₁ вправо откладываем 9 сантиметров (половину расстояния между вытачками плюс 3 сантиметра для всех размеров). Ставим точку Б₂, которую соединяем с точкой К, и на пересечении этой прямой с линией бедер получаем точку К₄. Соединяем ее с точкой К₁ и продолжаем (пунктиром) прямую до пересечения с линией низа в точке Б₃. Расстояния К₄С₃ и Б₃Д₁ делим пополам, обозначаем середину соответственно точками К₅ и Б₄, которые затем соединяем прямой и продолжаем ее до талии.

При подготовке модели эту линию разрезают и раздвигают выкройку, как показано на рисунке 106.

Построение чертежа выкройки фартука

Глубина выреза горловины по переду. От точки А₁ (см. рис. 107) вниз откладываем 6—8 сантиметров, ставим точку Н, от которой откладываем влево 5—7 сантиметров (ширину выреза) и получаем точку Н₁.

От точки А₁ вправо откладываем 3—4 сантиметра, ставим точку Н₂ и соединяем ее с точкой Н₁.

Ширина грудки по линии талии. По линии талии вправо от точки С откладываем 13 сантиметров и ставим точку К, которую плавной вогнутой линией соединяем с точкой Г (см. рис. 107).

Ширина фартука по линии талии и низа. От точки Р вправо откладываем 10 сантиметров и ставим точку М. По линии низа вправо от точки Д откладываем 10—15 сантиметров и ставим точку Д₁, которую соединяем с точкой М. От точки Д вверх откладываем 3 сан-



Рис. 107.

тиметра и ставим точку Д₂. По линии низа вправо от точки Б откладываем 12 сантиметров и ставим точку Б₁, которую соединяем с точкой Д₂.

Ширина и глубина выреза горловины спины. От точки А₂ вниз откладываем 4—5 сантиметров и ставим точку А₃, от которой вправо откладываем 6 сантиметров (ширину выреза грудки) и ставим точку Н.

По линии плеча вправо от точки A_1 откладываем 3—4 сантиметра, ставим точку H_1 и соединяем ее с точкой H .

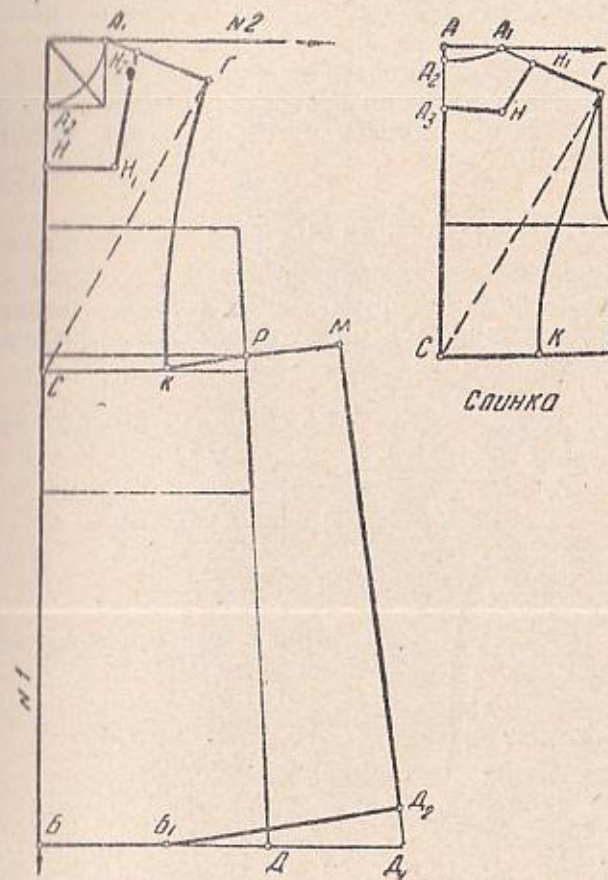
По линии талии вправо от точки C откладываем 10 сантиметров и ставим точку K , которую плавной вогнутой линией соединяем с точкой G , как показано на рисунке 107.

ЛЕТНЕЕ ПЛАТЬЕ ДЛЯ ДЕВОЧКИ-ПОДРОСТКА

На рисунке 108 изображено летнее платье с короткими цельнокроеными рукавами и большим воротником. Лиф застегивается на пуговицы. Юбка прямая, присборенная по талии.



Рис. 108

Построение чертежа выкройки

Сняв мерки, строим основной план и наносим на него линии фасона.

Перед

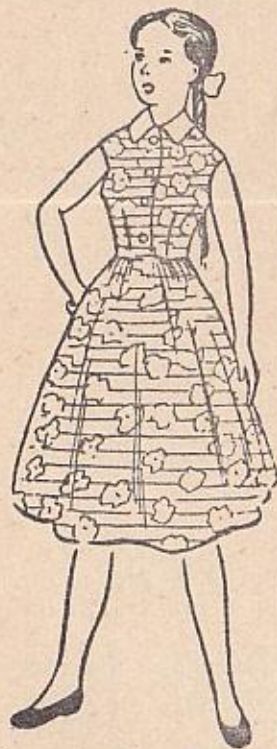
Линия плеча и цельнокроеного рукава. От точки A_1 (см. рис. 109) откладываем вниз 0,5 сантиметра и ставим точку T . По линии второй высоты вниз от точки G откладываем 1,5 сантиметра и намечаем точку G_1 . Соединяем ее с точкой T , продолжаем прямую вправо на произвольную длину.

От точки G_1 откладываем 3 сантиметра (глубину вытачки) и ставим точку G_2 . От нее отмеряем 5 сантиметров (длину рукава) и получаем точку G_3 .

Нижняя линия рукава и боковой шов. По линии талии вправо от точки P откла-





двигаем 1,5—2 сантиметра и ставим точку P_1 , которую соединим с точкой E .

Вниз от точки E откладываем 1,5 сантиметра и ста-



Рис. 109.

вим точку E_1 . Вправо и вниз от нее откладываем по 1,5 сантиметра, намечаем точки E_2 и E_3 и соединяем их плавной вогнутой линией.

Расстояние E_3G_3 делим пополам, ставим точку E_4 . Влево от нее откладываем 1,5—2 сантиметра (для всех размеров) и ставим точку E_5 . Точки G_3 , E_5 и E_3 соединим плавной вогнутой линией.

Вытачка нагрудная. По линии плеча вправо от

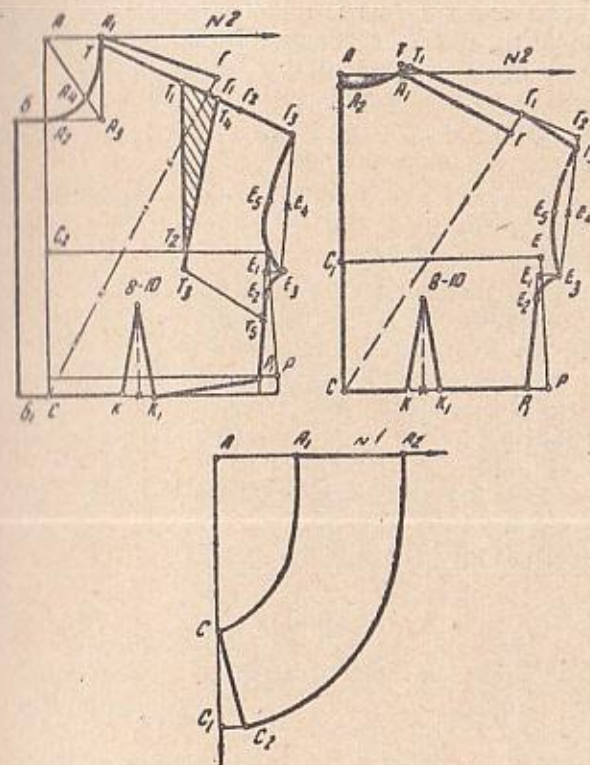
точки Т откладываем 7,5 сантиметра (три четверти длины плеча):

$$10:4=2,5 \times 3=7,5 \text{ сантиметра.}$$

Ставим точку T_1 , из которой проводим вертикальную прямую и на ее пересечении с линией груди получаем точку T_2 ; прямую продолжаем ниже линии груди на 1—2 сантиметра и ставим точку T_3 .

По линии плеча вправо от точки T_1 откладываем 3 сантиметра (глубину вытачки см. табл. 6).

Полученную точку T_4 соединяем с точкой T_3 . Расстояние P_1E делим пополам, середину обозначаем точкой T_5 и ее также соединяем с точкой T_3 .

Вытачка по линии талии. Отложив по линии талии вправо от точки С 6—7 сантиметров, ставим точку К. Прибавив в этом же направлении еще 2—2,5 сантиметра (глубину вытачки), получаем точку K_1 . Расстояние KK_1 делим пополам, вверх от середины откладываем 8—10 сантиметров (высоту вытачки) и полученную отметку соединяем с точками К и K_1 .

Прибавка на застежку. Влево от точек A_2 и С откладываем по 2—3 сантиметра, ставим точки Б и B_1 и соединяем их прямой линией.

Спина

Линия плеча и цельнокроеного рукава. От точки A_1 вверх откладываем 0,5 сантиметра и ставим точку Т. От точки Г откладываем вверх 1,5 сантиметра и ставим точку G_1 . Точки Т и G_1 соединяем и полученную прямую продолжаем на произвольную длину. По линии плеча вправо от точки Т откладываем 0,2 сантиметра и ставим точку T_1 , которую соединяем с точкой A_1 . От точки G_1 вправо откладываем 5 сантиметров (длину рукава) и ставим точку G_2 ($G_2G_3=1$ сантиметру).

Нижняя линия рукава. От точки Е влево откладываем 1,5 сантиметра и ставим точку E_1 . Вправо и вниз от нее откладываем по 1,5 сантиметра, получаем точки E_2 и E_3 , которые соединяем плавной вогнутой линией.

Расстояние E_2G_3 делим пополам, ставим точку E_4 , влево от нее откладываем 1 сантиметр и получаем

точку E_5 . Точки G_3 , E_5 и E_3 соединяем плавной вогнутой линией.

Вытачка на линии талии. По линии талии вправо от точки С откладываем 5—6 сантиметров. Ставим точку К, от нее откладываем еще 2,5 сантиметра и получаем точку K_1 . Расстояние между этими точками делим пополам, от середины вверх откладываем 8—10 сантиметров (высоту вытачки) и полученную отметку соединяем с точками К и K_1 .

Воротник

От точки А вправо по горизонтальной линии откладываем 7 сантиметров и ставим точку A_1 , от которой откладываем 17 сантиметров (длину воротника, которая равна половине окружности шеи плюс 0,5—1 сантиметр для всех размеров). На пересечении этой прямой с вертикальной линией, проведенной из точки А вниз, ставим точку С. От нее откладываем 8 сантиметров (ширину воротника) и намечаем точку C_1 . Вправо от нее откладываем 2 сантиметра и ставим точку C_2 , которую соединяем с точкой С. От точки A_1 вправо откладываем 8 сантиметров, намечаем точку A_2 и соединяем ее с точкой C_2 плавной выпуклой линией, как показано на рисунке 109.

ЛЕТНЕЕ ПЛАТЬЕ ДЛЯ ДЕВОЧКИ-ПОДРОСТКА

Построение чертежа выкройки платья, изображенного на рисунке 110, производят в основном так же, как и предыдущего.

Прибавка на застежку. От точки A_2 влево откладываем 2—3 сантиметра, и ставим точку A_6 . Столько же откладываем от точки С влево и ставим точку Б. Соединяем точки A_6 и Б.



Рис. 110.

По линии AA_3 вверх от точки A_4 откладываем 0,5 сантиметра и ставим точку A_5 , соединяем ее с точкой A_1 плавной вогнутой линией, а с точкой A_6 — прямой. Удлиняем эту прямую на 3—4 сантиметра (ширину бортика можно увеличить или уменьшить), и ставим точку A_7 .



Рис. III.

От точки C_2 влево проводим горизонтальную линию до пересечения с линией A_6B в точке B_1 , которую соединяем с точкой A_7 .

Воротник

Ширина. От точки A вниз (см. рис. III) откладываем 10 сантиметров и ставим точку B .

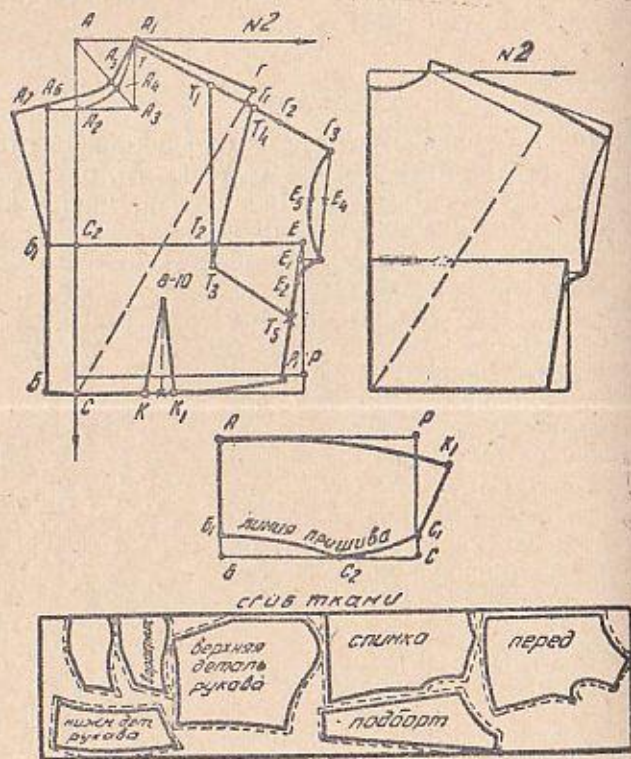
Длина. От точек A и B вправо откладываем 17 сантиметров (половину длины воротника, которая равна общей ширине выреза горловины переда и спины, т. е. $A_2A_1 + A_2T_1$); полученные точки C и P соединяем.

От точки C вверх откладываем 1,5 сантиметра (для всех размеров) и ставим точку C_1 . По линии низа влево от точки C откладываем 6 сантиметров и намечаем точку C_2 , которую соединяем с точкой C_1 прямой линией.

По линии CP вверх от точки C_1 откладываем 6—7 сантиметров (ширину воротника) и через полученную отметку проводим плавную выпуклую линию к точке A . Продолжаем эту линию вправо за вертикальную прямую PC на 2—3 сантиметра и ставим точку K_1 , которую соединяем с точкой C_1 , как показано на рисунке III.

От точки B откладываем вверх 2 сантиметра и полученную точку B_1 плавной вогнутой линией соединяем с точкой C_2 (см. рис. III).

ЮБКИ

Из всех фасонов юбок надо выбрать такой, который подходит к особенностям вашей фигуры (следует также учитывать и фактуру ткани). Стройным женщинам идут и узкие и широкие юбки. Излишнюю полноту несколько скрадывают прямые, не слишком облегающие. При широких бедрах можно шить юбки-колокол, слегка расклешенные от линии бедер. На девушках и молодых женщинах красиво выглядят юбки с высоким корсажем как прямые, так и широкие.

Из плотных шерстяных материалов шьют юбки прямые или суженные книзу. Носят их с жакетами, джемперами, блузками. Ткани, падающие мягкими складками, подходят для юбок покроя «солнце», «полусолнце» и клеш. Однако такие юбки не следует шить из тянущихся материалов.

Летние широкие юбки советуем шить из хлопчатобумажных тканей — гладкокрашеного поплина, пестрого маркизета, ситца. Такую юбку обычно носят на другой — нижней, подкрахмаленной.

Вечерние юбки (длинные и полудлинные) делают из муара, парчи, тафты и других тяжелых тканей.

ЮБКА ПРЯМАЯ, ОДНОШОВНАЯ, С ШЕСТЬЮ ВЫТАЧКАМИ

На рисунке 112 показана юбка из плотной шерстяной ткани. Ее можно делать без шва и складок, с запахом на левую сторону. При желании верхнюю полу запаха закругляют.

Руководствуясь чертежом основного плана (размер 50), можно сделать юбку с любым расположением складок, например: одной стороной сзади, од-

носторонней спереди, одной стороной или встречной по бокам и двумя односторонними складками спереди.

Для построения чертежа одношовной юбки взяты мерки (в сантиметрах):

длина	75
окружность талии	78
окружность бедер	104
длина до бедер	18
расстояние между вытачками	18

Построение чертежа выкройки

Под прямым углом (см. рис. 113) проводим две линии: вертикальную № 1 и горизонтальную № 2 с вершиной в точке А.

Длина. По линии № 1 вниз от точки А откладываем 75 сантиметров (длину юбки по мерке), ставим точку Б, от которой проводим горизонтальную линию вниз.

Ширина. От точки А откладываем по линии № 2 52 сантиметра (половину окружности бедер):

$$104:2=52 \text{ сантиметра.}$$

Ставим точку С и из нее проводим вертикальную прямую до пересечения с линией низа в точке Д.

Линия бедер. По линии № 1 вниз от точки А откладываем 18 сантиметров (длину до бедер). Ставим точку А₁ и от нее проводим горизонтальную прямую до пересечения с линией СД в точке С₁.

Линия бока. От точки А вправо по линии № 2 откладываем 27 сантиметров — одну четвертую часть окружности бедер плюс 1 сантиметр (для всех размеров):

$$104:4=26+1=27 \text{ сантиметров.}$$



Рис. 112.

Ставим точку A_2 и от нее проводим вертикальную прямую до пересечения с линией БД в точке B_1 .

Передняя вытачка. От точки А вправо по линии



Рис. 113.

№ 2 откладываем 11 сантиметров — половину расстояния между вытачками плюс 2 сантиметра (для всех размеров):

$$18:2=9+2=11 \text{ сантиметров.}$$

Ставим точку A_3 . От точки A_1 вправо по линии бедер откладываем на 1 сантиметр больше расстояния AA_3 и полученную отметку соединяем с точкой A_3 (на чертеже показано пунктиром). Вправо и вле-

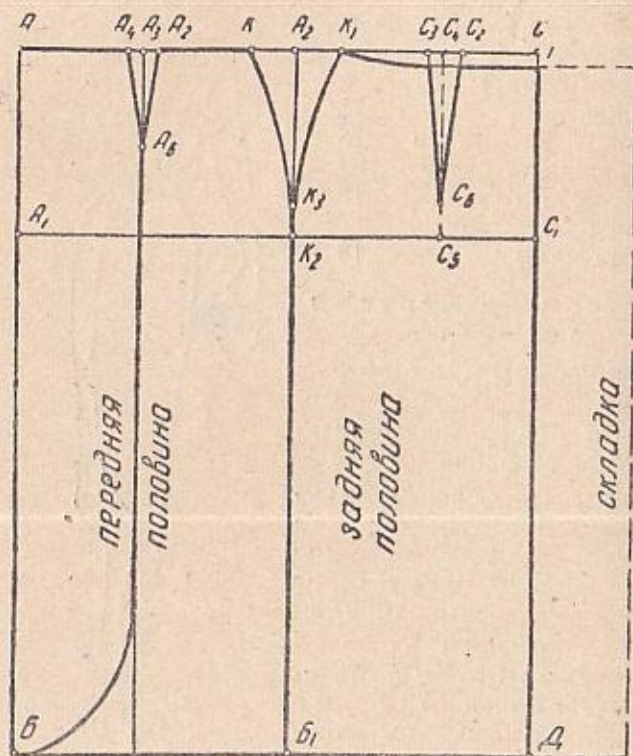
во от точки A_3 откладываем по 1,5 сантиметра (получаем точки A_4 и A_5) и вниз — 10 сантиметров, до точки A_6 (длину вытачки). Все полученные точки соединяем плавными линиями.

Задняя вытачка. От точки С влево откладываем 9 сантиметров (половину расстояния между вытачками по мерке) и ставим точку C_2 . От нее откладываем 3 сантиметра (глубину вытачки) и ставим точку C_3 . Расстояние C_2C_3 делим пополам, ставим точку C_4 и от нее пунктиром проводим прямую до пересечения с линией бедер в точке C_5 (расстояние между точками C_1 и C_5 получается на 1 сантиметр больше, чем расстояние между точками С и C_4).

От точки C_5 вверх откладываем 3 сантиметра и ставим точку C_6 , которую соединяем прямыми с точками C_3 и C_2 .

Боковая вытачка. Определяем разницу между полуокружностью талии и полуокружностью бедер:

$$52-39=13 \text{ сантиметров,}$$

из этой величины в переднюю вытачку убираем 3—4 сантиметра (в зависимости от особенностей фигуры), в заднюю — 3—3,5 сантиметра; остаток забираем в боковую вытачку:

$$13-6(7,5)=7(5,5) \text{ сантиметров.}$$

От точки A_2 откладываем 3,7 сантиметра (глубина боковой вытачки = $7,5:2$), ставим точки К и K_1 . От точки K_2 вверх откладываем 2 сантиметра и ставим точку K_3 , которую плавными линиями соединяем с точками К и K_1 .

Застежку делаем на левой стороне; длина разреза 16 сантиметров.

Оформление линии талии задней половины. От точки С вниз откладываем 1 сантиметр и полученную отметку соединяем с точкой K_1 .

Раскрой и пошив

Ткань перед раскроем декатируем. Затем складываем лицевой стороной внутрь и закрепляем на ней выкройку так, чтобы длина юбки проходила по долевой нитке, но следя за тем, чтобы середина передней и задней по-

ловинок совпадали со сгибом ткани (в одношовной юбке шов спрятан в сгибе складки, которую располагают по желанию сзади, спереди, сбоку).

Контур выкройки после раскроя обводим резцом или тонкой пластинкой сухого мыла, прокладываем прометочные стежки, намечаем середину передней и задней половин юбки. После этого сметываем вытачку, складку и боковые швы.

Во время примерки уточняем положение боковых швов, складок, вытачек и карманов.

При изготовлении юбок встречаются следующие дефекты:

Поперечные заломы по талии. Для устранения этого недостатка нужно глубже подрезать талию и выпустить припуск боковых швов.

Выпуклость в конце вытачек. В этом случае необходимо сделать вытачку менее глубокой, строчку постепенно свести на нет и тщательно сутюжить конец вытачки.

Во время примерки уточняем длину юбки. Для этого линейку ставим на пол и по низу юбки делаем нужную отметку пластинкой сухого мыла или прометочными стежками.

Устранив все замеченные дефекты, стачиваем вытачки и складку; строчку закрепляем, завязывая концы нитей на 2—3 узла.

Расправляем вытачку на обе стороны и разутюживаем.

Оформив запах подкройной полоской из этой же ткани или из подкладочного шелка, обрабатываем округленную часть полы (в этом случае юбка не имеет швов).

Если юбка шьется со складками, их застрачиваем изнутри или настрачиваем по лицевой стороне, отступив на 1,5—2 сантиметра от края (строчка заканчивается в 10—15 сантиметрах от низа).

Застежку можно сделать в складке. В этом случае внутри, по ее сгибу, приметываем и пристрачиваем кромку, чтобы складка не вытягивалась. На верхней стороне, отступив на 1 сантиметр от края складки, продергиваем через ткань крючки и пришиваем их к

кромке. Нижнюю сторону застежки обрабатываем планкой на подкладочной ткани в цвет юбки и на ней делаем воздушные петли.

Если застежка будет в боковом шве, к правому верхнему срезу пришиваем планку шириной 3 сантиметра. Для обработки левого среза застежки выкраиваем планку шириной 6 сантиметров (длина планок равна длине разрезов плюс 2 сантиметра).

Нижнюю планку притачиваем к срезу, потом сгибаем пополам, подшиваем вручную и на ней размечаем петли.

Пояс выкраиваем по долевым ниткам, шириной 7—8 сантиметров. Если юбка из тонкой ткани, то внутрь пояса, чтобы он не мялся, вкладываем бортовочную ткань. Выкроенную полоску сгибаем вдвое, лицевой стороной прикладываем к изнанке юбки, приметываем и прострачиваем по талии. Затем полоску отгибаем на лицевую сторону, подворачиваем, приметываем второй край, перекрывая предыдущий шов, и пристрачиваем к юбке на 0,5 сантиметра от края (в виде складочки).

Верх юбки можно обработать вместо пояса корсажной лентой (длина корсажа должна быть равна окружности талии по мерке плюс 2 сантиметра).

Корсажную ленту складываем вдвое по длине и заутюживаем. Верхний срез юбки слегка припосаживаем по талии и вкладываем в корсаж. С левой стороны он должен выступать от края застежки на 5—7 сантиметров, а с правой — не доходить на такое же расстояние. Сметав вместе оба края корсажа, между которыми находится срез юбки, прострачиваем его. Для упругости корсажную ленту выстрачиваем в несколько рядов; на ее концах пришиваем крючки и петли. По боковым линиям юбки к поясу или корсажу пришиваем вешалки.

Низ юбки подшиваем вручную потайными или крестообразными стежками.

**ЮБКА ПРЯМАЯ, ДВУХШОВНАЯ
С ВСТРЕЧНОЙ СКЛАДКОЙ ВПЕРЕДИ**

Построение чертежа выкройки*

Передняя половина

Длина. По линии № 1 от точки А вниз (см. рис. 114) откладываем 2,5 сантиметра и ставим точку А₁, от которой проводим горизонтальную линию. Вниз от



Рис. 114.

* Мерки этого и последующих чертежей выкроек юбок взяты также для размера 50.

точки А₁ откладываем 75 сантиметров (длину юбки по мерке) и ставим точку Б, от которой проводим горизонтальную линию низа.

Ширина. От точки А вправо по линии № 2 откладываем 27 сантиметров — одну четверть окружности бедер плюс 1 сантиметр (для всех размеров):

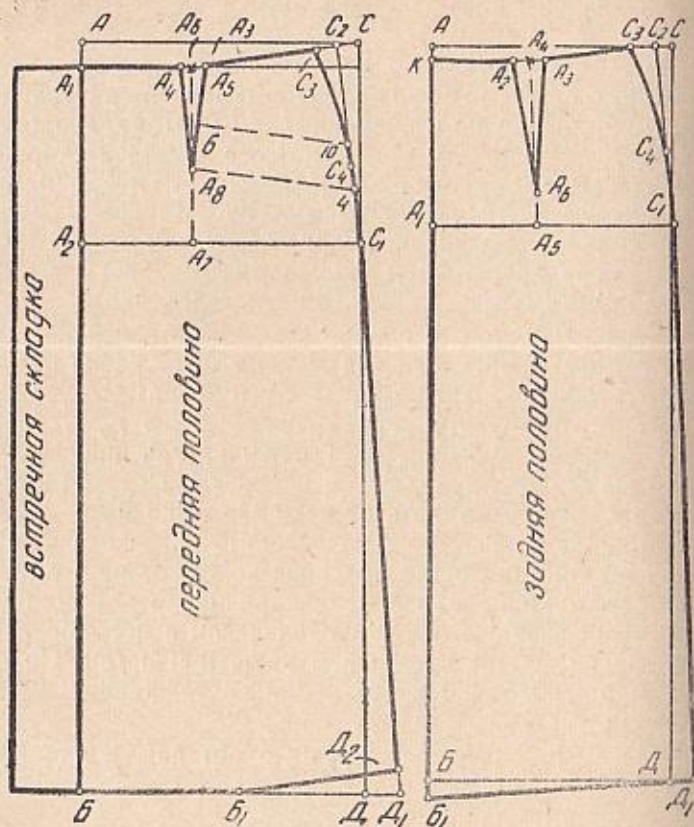
$$104:4=26+1=27 \text{ сантиметров.}$$

Ставим точку С и проводим из нее вертикальную прямую до пересечения с линией низа в точке Д.

Линия бедер. От точки А₁ вниз откладываем 18 сантиметров (длину до бедер по мерке). Ставим точку А₂, от которой проводим горизонтальную прямую и на пересечении с линией СД ставим точку С₁.

Оформление линии талии. От точки А₁ вправо откладываем 12 сантиметров (для всех размеров), ставим точку А₃ и соединяем ее с точкой С.

Боковой шов. На линии талии влево от точки С откладываем 2 сантиметра и ставим точку С₂, которую соединяем с точкой С₁. От точки С₂ влево откладываем 2 сантиметра и ставим точку С₃.

От точки С₂ вниз откладываем 12 сантиметров (две трети длины до бедер):

$$18:3=6 \times 2=12 \text{ сантиметров.}$$

Ставим точку С₄ и плавной линией соединяем с точкой С₃.

Вытачка по линии талии. По линии талии вправо от точки А откладываем 10 сантиметров — половину расстояния между вытачками по мерке плюс 1 сантиметр (для всех размеров):

$$18:2=9+1=10 \text{ сантиметров.}$$

Ставим точку А₄. Вправо от нее откладываем по линии талии 2,5—3 сантиметра (глубину вытачки) и ставим точку А₅. Расстояние А₄А₅ делим пополам и ставим точку А₆. Измеряем расстояние А₆А₁ и на 1 сантиметр больше откладываем по линии бедер; получаем точку А₇. От точки А₆ вниз откладываем 10 сантиметров, ставим точку А₈, которую соединяем с точками А₄ и А₅ плавными линиями.

От точки А₁ вправо откладываем 12 сантиметров (ширину встречной складки) или 8 сантиметров (ширину односторонней складки).

Ширина по линии низа. От точки Д вправо откла-

дываем 3 сантиметра и ставим точку D_1 . Соединяем ее с точкой C_4 .

Оформление линии низа. От точки B вправо по линии низа откладываем 16 сантиметров (для всех размеров) и ставим точку B_1 . От точки D_1 вверх откладываем 2,5 сантиметра и ставим точку D_2 , которую соединяем с точкой B_1 прямой линией.

Задняя половина

От точки A вниз откладываем 18 сантиметров (длина до бедер) и ставим точку A_1 . Измеряем на чертеже передней половины расстояние A_2B и полученную величину откладываем на чертеже задней половины ($A_1B=57$ сантиметрам).

От точки B проводим горизонтальную линию низа.

По линии № 2 вправо от точки A откладываем 25 сантиметров — одну четверть окружности бедер минус 1 сантиметр (для всех размеров):

$$104:4=26-1=25 \text{ сантиметров.}$$

Ставим точку C , из которой проводим вертикальную прямую до пересечения с линией низа в точке D .

Линия бедер. По линии № 1 вниз от точки A откладываем 18 сантиметров (длину до бедер по мерке) и ставим точку A_1 , от которой вправо проводим горизонтальную прямую до пересечения с линией CD в точке C_1 .

Боковой шов. Влево от точки C откладываем 2 сантиметра, ставим точку C_2 и соединяем ее с точкой C_1 . От точки C_2 влево откладываем 2 сантиметра и ставим точку C_3 . От точки C_2 вниз откладываем 12 сантиметров, ставим точку C_4 и плавной линией соединяем ее с точкой C_3 .

Оформление линии талии. Вниз от точки A откладываем 1 сантиметр и ставим точку K , которую плавной линией соединяем с точкой C_3 .

Вытачка по линии талии. От точки K вправо откладываем 8 сантиметров — половину расстояния между вытачками минус 1 сантиметр (для всех размеров):

$$18:2=9-1=8 \text{ сантиметров.}$$

Ставим точку A_2 , влево от нее откладываем 2,5 сантиметра (глубину вытачки) и ставим точку A_3 . Расстояние A_2A_3 делим пополам и получаем точку A_4 . Измеряем расстояние между точками K и A_4 и по линии бедер, от точки A_1 откладываем на 1 сантиметр больше. Получаем точку A_5 , которую соединяем с точкой A_4 (пунктиром). От точки A_5 вверх откладываем 3—5 сантиметров (в зависимости от особенностей фигуры) и ставим точку A_6 . Соединяем ее с точками A_2 и A_3 прямыми линиями.

Ширина по линии низа. От точки D вправо откладываем 2 сантиметра и ставим точку D_1 , которую соединяем с точкой C_4 .

От точки B вниз откладываем от 1,5 до 5 сантиметров (в зависимости от особенностей фигуры), ставим точку B_1 и соединяем ее с точкой D_1 . Раскрой и пошив юбки см. на странице 217.

МОДЕЛИРОВАНИЕ ЮБОК

На основе чертежа двухшовной юбки (см. рис. 114) можно разработать несколько фасонов.

УВКЛЯ ДВУХШОВНАЯ ЮБКА С ПРОРЕЗНЫМИ КАРМАНАМИ

(см. рис. 115)

Линия кармана. На чертеже передней половины (см. рис. 114) вниз от точки A_6 откладываем 6 сантиметров, а по линии бока, от точки C_3 —10 сантиметров. Полученные точки сое-



Рис. 115.

двняем и на 4 сантиметра ниже проводим параллельную линию (клапан кармана). На чертеже все эти линии обозначены пунктиром.

Сзади рекомендуется сделать одностороннюю складку. Подготовка модели показана на рис. 116.

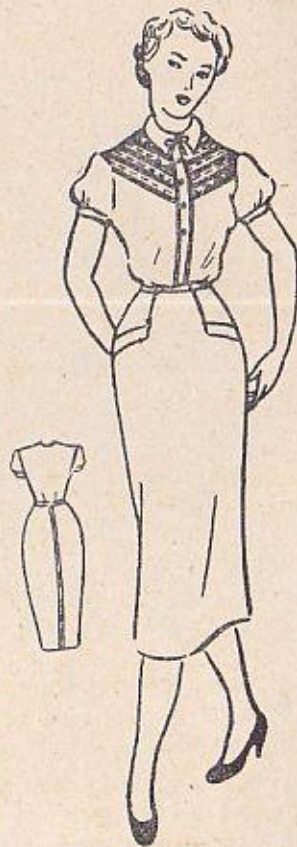

Рис. 116.

ЮБКА С ПОДРЕЗНЫМИ БОЧКАМИ И СКЛАДКАМИ

На чертеж двухшовной юбки (см. рис. 114) наносим линии фасона (см. рис. 117).

Подрез и складки. По линии талии вправо от точки A_1 откладываем 9 сантиметров и ставим точку K . По линии низа от точки B откладываем на 5 сантиметров больше: $9+5=14$ сантиметров (см. рис. 118).

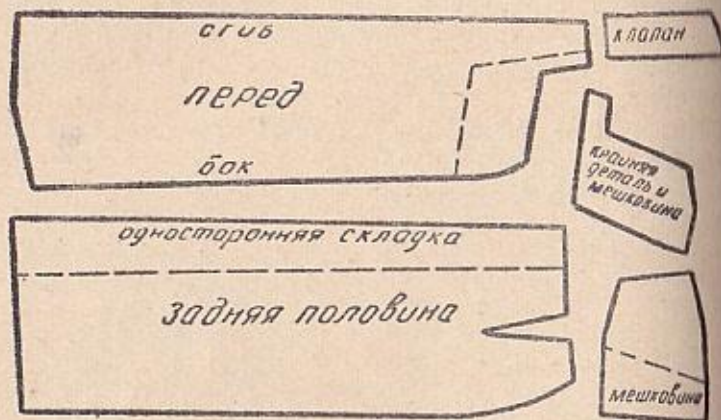
Ставим точку B_2 . Точки B_2 и K соединяем прямой; точку ее пересечения с линией бедер обозначаем K_1 . От точки K вправо откладываем 2 сантиметра и ставим точку K_2 . Соединяем ее с точкой K_1 и продолжаем прямую (пунктиром) до пересечения с линией низа в точке B_3 .

Вниз от точки K_2 откладываем 13 сантиметров (длину подреза) и ставим точку K_3 . Вниз от точки C_3 откладываем 6,5 сантиметра и ставим точку K_4 , которую соединяем с точкой K_3 . По линии K_3B_2 проходит односто-





ронная складка глубиной сверху 8 сантиметров, внизу — 10—12 сантиметров.

Ширина по линии низа. Расстояние B_3D_2 делим пополам и ставим точку B_4 . Отрезок K_1C_4 , расположенный на линии бедер, также делим пополам и получаем точку M . Соединяем ее с точкой B_4 прямой, которую проводим до пересечения с линией талии в точке K_5 .

От точки K_5 откладываем 1,5 сантиметра и полученную отметку соединяем с точкой M прямой, которую продолжаем (пунктиром) до линии низа. По линии K_5B_4 делаем разрез, закрываем вытачку глубиной 1,5 сантиметра и расширяем выкройку понизу, добавляя к ширине клина 4—6 сантиметров.

Вправо от точки A_1 и B откладываем по 12 сантиметров (глубину встречной складки).

На чертеже задней половины влево от точки K откладываем 9 сантиметров и получаем точку K_1 , а по линии низа — на 5 сантиметров больше и получаем точку B_2 .

Соединяем эти точки. От точки K_1 откладываем вправо 1,5 сантиметра, а влево — 1 сантиметр. Отметки соединим с точкой K_2 сплошными линиями (при подготовке модели они должны совпасть), а дальше продолжаем их пунктиром, определяющим ширину клина. Клин при желании можно сделать на 4—6 сантиметров шире.



Рис. 117.



Рис. 118.

Подготовка модели, раскрой и пошив

Закрываем передние вытачки. Разрезаем выкройку по линии KB_2 (см. рис. 119), подклеиваем клин и складку (с каждой стороны по половине ее глубины; глубина складки внизу 6 сантиметров,верху 4 сантиметра). Заднюю половину выкройки разрезаем по линии KB_2 и заклеиваем вытачку. Образовавшийся при этом клин подклеиваем. Затем подрез K_3K_4 выравниваем по линейке.

Готовую выкройку раскладываем на ткань так, чтобы

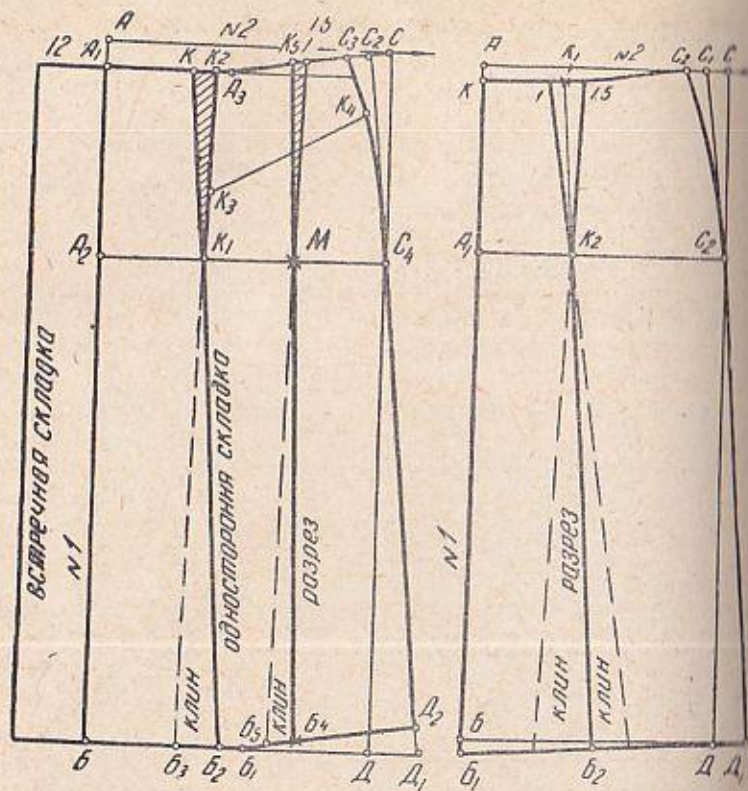
в еегиб совпали середины передней и задней половинок. Припуски на швы — 1,5 сантиметра. После раскроя сначала сметываем клинья и складки, затем — боковые швы.

Во время примерки уточняем ширину талии, положе-



Рис. 119.

ние складок и длину строчки; окончательно отмечаем швы.

После примерки полностью стачиваем юбку. Обработку пояса юбки см. на странице 217.

Низ подшиваем потайными стежками.

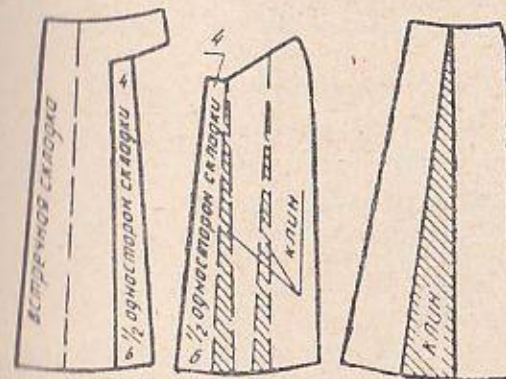
ЮБКА «ПОЛУСОЛНЦЕ»

Для изготовления чертежа выкройки этой юбки взяты черт:

длина 75 сантиметров,
окружность талии 78 »

Построение чертежа выкройки

Под прямым углом (см. рис. 120) проводим две линии: вертикальную № 1 и горизонтальную № 2 с вершиной в точке А.

Линия талии. Величину окружности талии по мерке делим на три части и вычитаем 1,5 сантиметра (для всех размеров):

$$78:3=26-1,5=24,5 \text{ сантиметра.}$$

Из точки А радиусом, равным 24,5 сантиметра, проводим линию талии, как показано на рисунке 120. На ее пересечении с линиями № 1 и № 2 ставим точки А₁ и А₂.



Рис. 120.

Длина юбки. От точек А₁ и А₂ откладываем 75 сантиметров (длину юбки по мерке), ставим точки В и В₁ и соединяем их, как показано на рисунке 120.

Пояс. Вверх от точек А₁ и А₂ откладываем по 2 сантиметра. От точки С вверх откладываем 3 сантиметра, ставим точку С₁ и соединяем, как показано на рисунке. Пояс можно сделать и шире (на чертеже показано пунктиром).

Раскрой и пошив

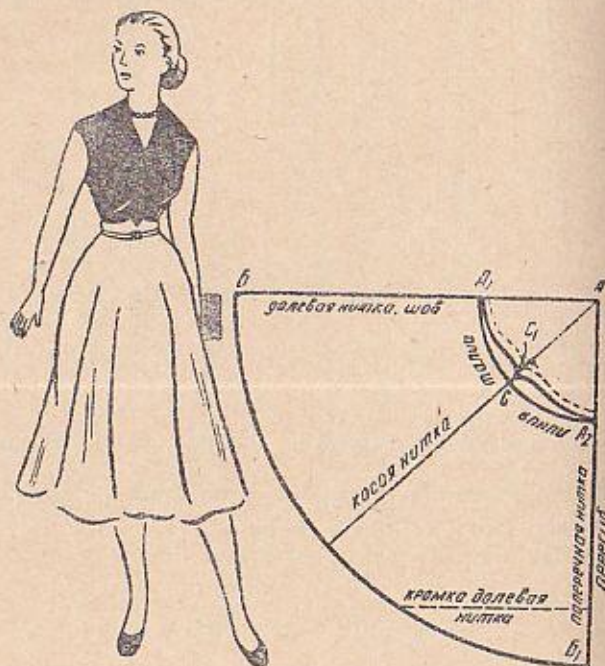
Ткань складываем вдвое, лицевой стороной внутрь. Ширина и длина отреза ткани (для юбки этого размера) должны быть не меньше 102,5 сантиметра (длина юбки плюс расстояние до талии, плюс 3—5 сантиметров на подшивку):

$$75+24,5+3=102,5 \text{ сантиметра.}$$

Если ткань узкая, подкраиваем клинья по долевой нитке и стачиваем кромку с кромкой.

После раскроя обводим резцом (или тонкой пластинкой сухого мыла) контур выкройки и прокладываем прометочные стежки. Прометываем и стачиваем клинья и боковой шов (по талии можно сделать сборку, в этом случае ее линию на чертеже проводим ниже).

Высокий пояс выкраиваем отдельно. Он делается двойным, и внутрь для упругости закладывается подборточка (замену пояса корсажной лентой см. на стр. 217).

Застежку делаем на «молнии» или на крючках в левом боковом шве. Ее длина не должна превышать 16 сантиметров.

Чтобы низ юбки не вытягивался и оставался ровным, подшиваем к нему груз (насыпанный в мешочки песок и др.) по низу, к косому направлению нитей и оставляем на сутки. Низ после оттяжки выравниваем во время примерки: линейкой отмеряем от пола нужное расстояние и отмечаем его мелом или пластинкой сухого мыла через каждые 10 сантиметров. От намеченных точек отмеряем 3—5 сантиметров на подшивку. Лишнюю ткань срезаем, низ подгибаем и подшиваем потайными или крестообразными стежками.

Юбки «три четверти солнца», «солнце» и «двойное солнце» обрабатываются таким же методом.

ЮБКА «ТРИ ЧЕТВЕРТИ СОЛНЦА»

Для построения чертежа выкройки взяты мерки:

длина	75 сантиметров,
окружность талии	78 »

Построение чертежа выкройки

Линия талии. Величину окружности талии по мерке делим на пять и прибавляем полсантиметра (для всех размеров):

$$78:5=15,6+0,5=16,1 \text{ сантиметра.}$$

По линии № 2 вправо, вниз и влево от точки А откладываем (см. рис. 121) по 16,1 сантиметра, ставим точки A_1 , A_2 , A_3 и соединяем их, как показано на рисунке 121. Точки A_2 и A_3 соединяем прямой, делим ее пополам. Обозначив середину точкой A_4 , соединяем ее с



Рис. 121.

точкой А прямой, которую продолжаем до пересечения с линией талии в точке A_5 .

Длина юбки. От точки A_5 откладываем 75 сантиметров (длину юбки по мерке) и ставим точку В. От точек A_3 и A_1 откладываем также по 75 сантиметров. Полученные точки B_1 и B_2 соединяем с точкой В.

По линии A_5B (середина переда) проходит шов. Если позволит ширина ткани, линия A_1B_2 должна совпасть со сгибом ткани. В противном случае по этой линии делаем шов.

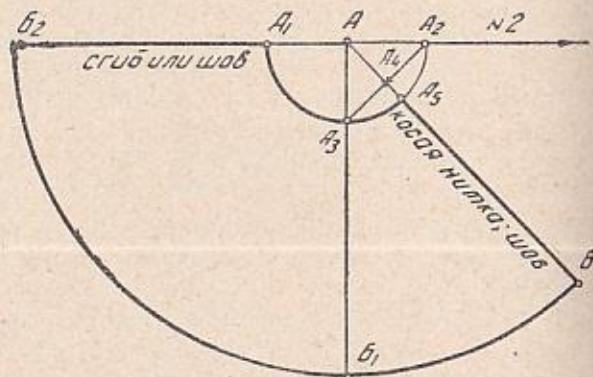
Метод раскроя и пошива юбки см. на странице 220.

Юбка «СОЛНЦЕ» или «ДВОЙНОЕ СОЛНЦЕ»

Для построения чертежа выкройки взяты мерки:
длина 75 сантиметров,
окружность талии 78 »

Построение чертежа выкройки

Проводим горизонтальную линию произвольной длины (см. рис. 122) и делим ее пополам. Середину обозначаем точкой А, под прямым углом к ней проводим другую линию.



Рис. 122.

Линия талии. Величину окружности талии делим на шесть частей и вычитаем 0,5 сантиметра (для всех размеров):

$$78:6=13-0,5=12,5 \text{ сантиметра.}$$

Вправо, вниз и влево от точки А откладываем по 12,5 сантиметра и полученные точки соединяем, как показано на рисунке 122.

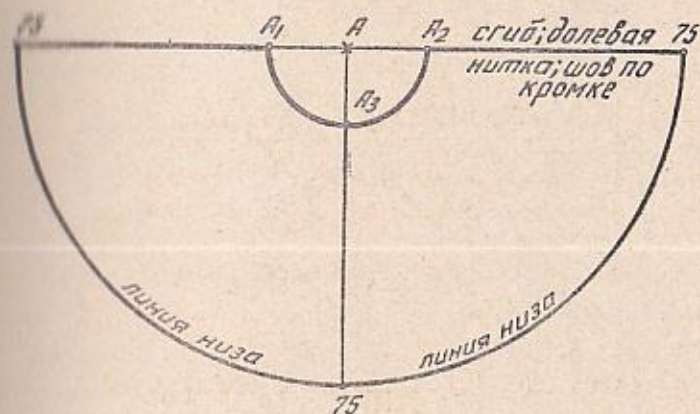
Длина юбки. От точек A_1 , A_2 , A_3 откладываем по 75 сантиметров (длину юбки по мерке) и проводим линию низа. Если ткань узкая, подкраиваем клинья, строго совмещая долевые нитки (лучше, чтобы кромка совпала с кромкой).

Юбку «солнце» делают с двумя швами по бокам или по середине передней и задней половин. Обработку верха и низа юбки см. на странице 229.

Радиус для линии талии юбки «двойное солнце» равен одной двенадцатой части ее окружности. В зависимости от ширины ткани на юбке делают два или четыре шва.

ЮБКА НА КОКЕТКЕ, С НАКЛАДНЫМИ КАРМАНАМИ

На рисунке 123 изображена юбка на кокетке с накладными карманами. Кокетка и карманы отделаны строчкой. Спереди и сзади — односторонние складки. Мыс кокетки застегивается на пуговицу кармана.



Рис. 123.

Для выкройки взяты мерки:

длина 75 см
 окружность бедер 112 »
 длина до бедер 18 »
 окружность талии 78 »

Построение чертежа выкройки

Под прямым углом (см. рис. 124) проводим две линии: вертикальную № 1 и горизонтальную № 2 с вершиной в точке А.

Длина юбки. По линии № 1 вниз от точки А откладываем 10 сантиметров (для всех размеров) и ставим точку А₁, от которой проводим горизонтальную прямую, параллельную линии № 2.

Вниз от точки А₁ откладываем 75 сантиметров (длину юбки по мерке) и ставим точку Б.

Ширина юбки. По линии № 2 вправо от точки А откладываем 44 сантиметра (половину окружности талии плюс 3—5 сантиметров на вытачку):

$$78:2=39+5=44 \text{ сантиметра.}$$

Ставим точку Г. От точки А₁ вправо откладываем также 44 сантиметра и ставим точку Г₁, которую соединим с точкой Г.



Рис. 124.

Расстояние АГ делим на четыре части, из точек деления проводим вертикальные прямые до пересечения с линией А₁Г₁ и получаем точки А₂, А₃ и А₄.

Длина талии. От точки А₂ вверх откладываем 1 сантиметр, от точки А₃ — 3 сантиметра, от точки А₄ — 6,5

сантиметра. Полученные точки соединяем плавной вогнутой линией.

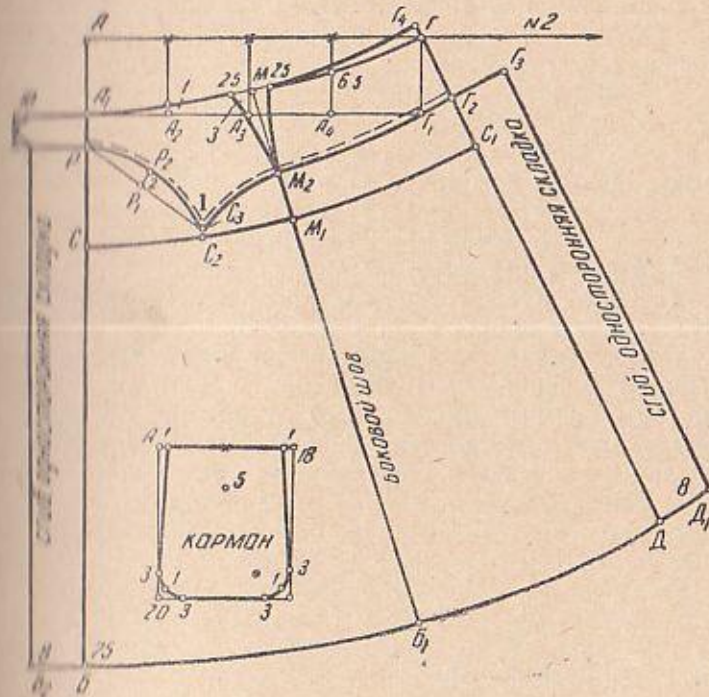
Линия бедер. От точки A_1 откладываем 18 сантиметров (длину до бедер по мерке) и ставим точку C , от которой проводим прямую (см. рис. 124) и получаем линию бедер. По ней вправо от точки C откладываем 56 сантиметров (половину окружности бедер) и ставим точку C_1 . Соединяем ее с точкой Γ и полученную прямую продолжаем на произвольную длину. Затем от точки Γ откладываем 75 сантиметров (длину юбки по мерке). Ставим точку D . Точки B и D соединяем плавной линией (см. рис. 124).

Боковой шов. Измеряем расстояния $A_1\Gamma$ и CC_1 , делим их пополам. От точек A_1 и C откладываем на 1 сантиметр больше (для всех размеров) полученных результатов и ставим точки M и M_1 :

$$44:2=22+1=23 \text{ сантиметра};$$

$$56:2=28+1=29 \text{ сантиметров.}$$

$$A_1M=23 \text{ сантиметрам}; \quad CM_1=29 \text{ сантиметрам.}$$

Точки M и M_1 соединяем, продолжаем прямую до пересечения с линией низа в точке B_1 .

Оформление линии кокетки. От точки C откладываем по линии бедер 16 сантиметров (для всех размеров) и ставим точку C_2 . Вверх от нее откладываем 1 сантиметр и ставим точку C_3 . От точки A_1 вниз откладываем 4 сантиметра и ставим точку P , которую соединяем с точкой C_3 . Расстояние между этими точками делим пополам и ставим точку P_2 , которую плавной линией соединяем с точками C_3 и P .

От точки M_1 вверх откладываем 6 сантиметров и ставим точку M_2 . От точки C_1 вверх откладываем 7,5 сантиметра и ставим точку Γ_2 . Точки Γ_2 , M_2 , C_3 соединяем плавной линией, как показано на рисунке 124. От точек Γ_2 и D вправо откладываем по 8 сантиметров (глубину односторонней складки) и ставим точки Γ_3 и D_1 , которые соединяем прямой линией. От точек A_1 и P влево отмеряем по 6 сантиметров и проводим две параллельные линии. Это пояс, который заканчивается мысом.

Повышение линии талии на спине. От точки Γ вверх откладываем 1,5 сантиметра, ставим точку Γ_4 и плавной линией соединяем ее с точкой M .

Спереди, как и сзади, можно сделать одностороннюю складку глубиной 8 сантиметров. Накладной карман имеет в готовом виде длину 20, а ширину 18 сантиметров, см. рисунок 124.

Подготовка модели, раскрой и пошив

Вырезаем чертеж по контуру и отрезаем кокетку. Если позволяет ширина ткани, на юбке делаем один шов — сзади, в сгибе складки. В ином случае швы застрачиваем по бокам.

Припуски на швы: боковые и по верху кокетки — 1—1,5 сантиметра; по низу кокетки — 2,5 сантиметра; по низу юбки — 3—4 сантиметра. Карманы выкраиваем по долевой нитке, припуская 1,5—2 сантиметра.

Контур выкройки после раскроя обводим тонкой пластинкой сухого мыла. Обметываем срезы и прокладываем прометочные стежки, намечая середину передней и задней половинок. Готовя юбку к примерке, сметываем швы. Подготовив заранее карманы, приметываем их так, чтобы середина кармана приходилась против мыса кокетки. Места, где мысы будут находить на карман, обрабатываем подкройной планкой и в углах делаем выметную или вытачную петлю. Накладываем на юбку кокетку и пристрачиваем по лицевой стороне широкой строчкой (1,5 сантиметра от края).

Во время примерки уточняем положение кокетки, ширину юбки по талии, отмечаем окончательную длину. Выправляем дефекты и стачиваем швы.

Верх юбки обрабатываем корсажем (см. на стр. 217), а эластички — подкройной планкой. Пряжку и пуговицы обтягиваем этой же тканью или подбираем в тон ее. Низ юбки подшиваем потайными или крестообразными стежками в зависимости от плотности ткани.

ЮБКА ШЕСТИШОВНАЯ

Для чертежа выкройки шестишовной юбки (см. рис. 125) взяты мерки:

длина	75	сантиметров,
окружность бедер	104	»
длина до бедер	18	»
окружность талии	78	»



Рис. 125.

Построение чертежа выкройки

Передняя половина

Под прямым углом (см. рис. 126) проводим две линии: вертикальную № 1 и горизонтальную № 2 с вершиной в точке А.

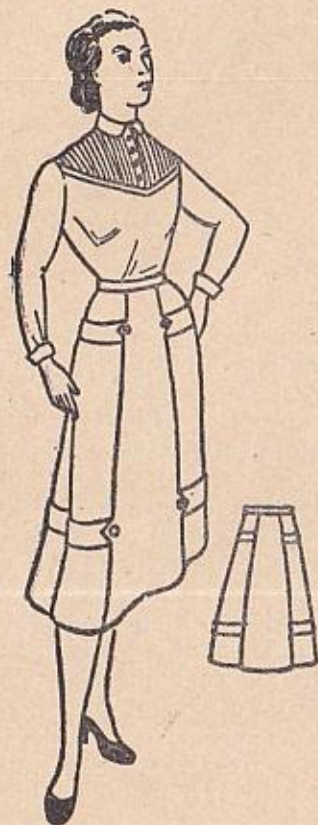
Оформление линии талии. От точки А вниз откладываем 2,5 сантиметра и ставим точку А₁, от которой проводим горизонтальную линию.

Длина юбки. По линии № 1 вниз от точки А₁ откладываем 75 сантиметров (длину юбки по мерке). Ставим точку В и вправо от нее проводим горизонтальную линию низа.

Линия бедер. От точки А₁ вниз откладываем 18 сантиметров (длину до бедер) и ставим точку А₂, от которой проводим горизонтальную линию бедер.

Ширина юбки. По линии № 2 вправо от точки А откладываем 26 сантиметров (одну четверть окружности бедер):

$$104:4=26 \text{ сантиметров.}$$

Ставим точку С, от которой проводим вертикальную прямую. Место пересечения ее с линией низа обозначаем точкой Д, а с линией бедер — точкой С₁.

Боковой шов. От точки А₁ вправо откладываем 12 сантиметров (для всех размеров), ставим точку А₃ и соединяем ее с точкой С. Влево от нее, по этой же линии откладываем 2 сантиметра, ставим точку С₂, кото-



Рис. 126.

рую соединяем с точкой С₁ и продолжаем прямую до пересечения с линией низа в точке Д₁.

Оформление линии низа. По линии низа вправо от точки В откладываем 16 сантиметров (для всех размеров) и ставим точку В₁. Вверх от точки Д₁ откладываем по боковой линии 3 сантиметра (для всех размеров) и ставим точку Д₂, которую соединяем с точкой В₁ прямой линией.

Задняя половина

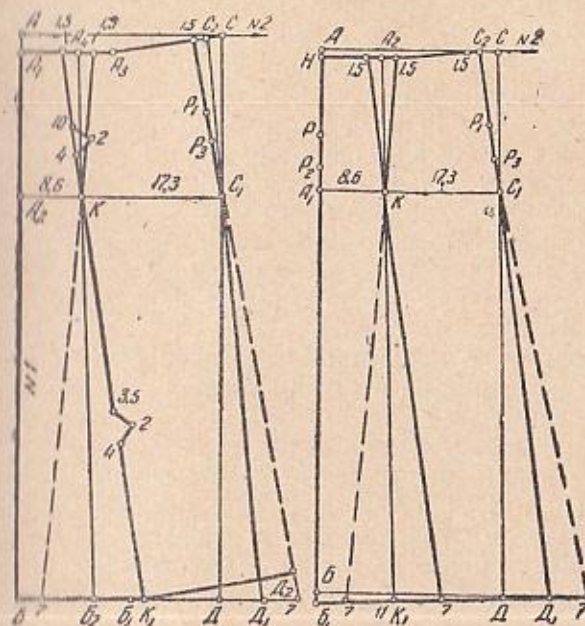
Линия бедер. По линии № 1 вниз от точки А откладываем 18 сантиметров и ставим точку А₁, от которой проводим линию бедер.

Длина юбки. Измеряем расстояние А₂В на чертеже передней половины и полученную величину откладываем от точки А₁ на чертеже задней половины. Ставим

точку Б и от нее проводим горизонтальную линию низа.

Ширина юбки. По линии № 2 вправо от точки А откладываем 26 сантиметров (одну четверть окружности бедер по мерке):

$$104:4=26 \text{ сантиметров.}$$

Ставим точку С, проводим от нее вертикальную прямую до пересечения с линией низа в точке Д. Место ее пересечения с линией бедер обозначаем точкой С₁.

Боковой шов. От точки С влево откладываем 2 сантиметра и ставим точку С₂. Соединяем ее с точкой С₁ и продолжаем прямую до пересечения с линией низа в точке Д₁.

Оформление линии низа. От точки Б вниз откладываем 1,5 сантиметра и ставим точку Б₁, которую соединяем с точкой Д₁.

Расчет ширины клиньев по талии. Чтобы получить ширину клина для шестишовной, восьмишовной, десятишовной и т. д. юбки, необходимо мерку окружности бедер разделить на количество клиньев.

На линии бедер от точек А₂ (передняя половина) и А₁ (задняя половина) откладываем половину ширины клина:

$$104:6 \approx 17,3:2 \approx 8,6 \text{ сантиметра.}$$

Ставим точку К. Расстояние между нею и точкой С₁ должно быть = 17,3 сантиметра.

Расчет ширины клиньев по низу. По линии низа на чертеже передней половины измеряем расстояние БД₂. Столько же должно быть на чертеже задней половины от точки Б₁ до точки Д₁. Чтобы получить ширину клиньев по низу, результаты складываем и делим на три (половинное число клиньев):

$$33+33=66:3=22 \text{ сантиметра.}$$

От точки Б (передняя половина) откладываем вправо 11 сантиметров (полклина) и ставим точку Б₂. Соединяем ее с точкой К прямой, в месте пересечения которой с линией талии ставим точку А₄.

На чертеже задней половины вправо от точки Б₁ откладываем также 11 сантиметров и ставим точку К₁. Соединяем ее с точкой К прямой, и на пересечении с линией талии получаем точку А₂.

Расчет вытачек. Измеряем и складываем расстоя-

ния А₁С₂ (передняя половина) и С₂Н (задняя половина). Из полученного результата вычитаем половину окружности талии:

$$48-39=9 \text{ сантиметров.}$$

Разницу (9 сантиметров) делим на количество будущих швов. В половине шестишовной юбки три шва, следовательно:

$$9:3=3 \text{ сантиметра.}$$

Значит, в каждом шве юбки по талии надо сократить три сантиметра или по 1,5 сантиметра с каждой стороны клина.

По низу клинья расширяем на 5—7 сантиметров или больше (по желанию). На чертеже клинья показаны пунктиром. Мысы переднего клина для указанного на рисунке 125 фасона обозначены на чертеже цифрами.

Подготовку модели см. на рисунке 127.

Раскрой и пошив

Шерстяную ткань перед раскроем декатируем. Затем накладываем на нее выкройку так, чтобы середина клина проходила по долевой нитке. Припуски на швы: боковые — 1,5 сантиметра, по низу — 3—4, по талии — 1. Мыс на переднем клине обрабатываем подкройными лоскутами и прикрепляем уголочками. Стачиваем клинья и разутюживаем швы на обе стороны.

Верх юбки обрабатываем корсажем или поясом, а низ подшиваем потайными или крестообразными стежками. Если юбка шьется из клетчатой ткани, отделочные полосы надо кроить по косой нитке.



Рис. 127.

БЛУЗКИ

ОСНОВНОЙ ПЛАН

Построение основного плана блузки (размер 50) производят по следующим меркам (в сантиметрах):

длина переда до талии	37
первая высота	54
вторая высота	90
длина спины до талии	40
длина плеча	13
высота бока	18
окружность груди	104
окружность бедер	108
окружность шеи	36
длина до бедер	19
глубина вытачки	8
расстояние между вытачками	18
окружность проймы	40
длина рукава до локтя	30
длина рукава	60

Построение чертежа выкройки*

Перед

Под прямым углом (см. рис. 128) проводим две линии: вертикальную № 1 и горизонтальную № 2 с вершиной в точке А.

* Пользуясь этим планом как основой, можно построить чертеж блузки любого фасона.





Линия талии. Чтобы определить линию талии, из мерки первой высоты надо вычесть ширину выреза горловины спинки (равна одной шестой части окружности шеи плюс 0,5 сантиметра для всех размеров):
 $36:6=6+0,5=6,5$ сантиметра;
 $54-6,5=47,5$ сантиметра.



Рис. 128.

По линии № 1 вниз от точки А откладываем 47,5 сантиметра и ставим точку С, от которой вправо проводим линию талии.

Линия скоса по талии. По линии № 1 вверх от точки С откладываем 2,5 сантиметра (для всех размеров) и ставим точку С₁, от которой проводим еще одну горизонтальную линию.

Линия груди. От точки С₁ вверх откладываем 18 сан-

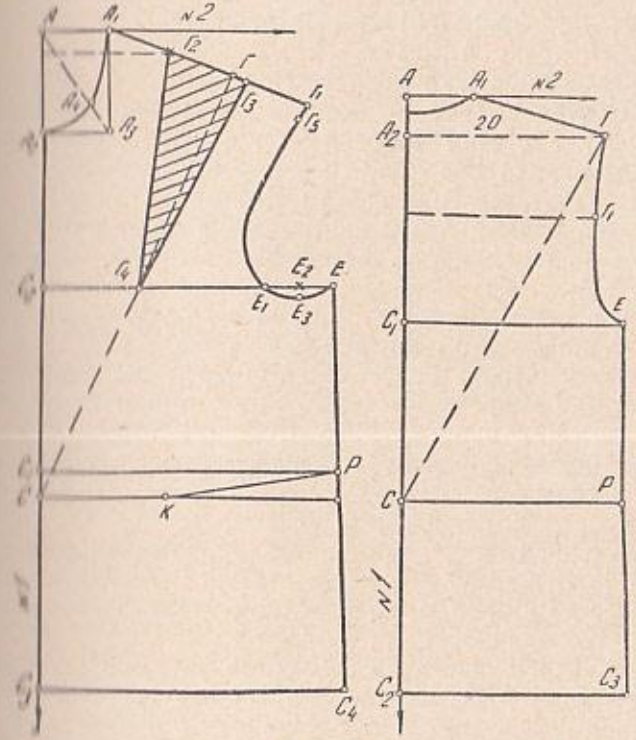
тиметров (высоту бока по мерке) и вправо от полученной точки C_2 проводим линию груди.

Ширина выреза горловины. По линии № 2 вправо от точки А откладываем 7 сантиметров — одну шестую окружности шеи плюс 1 сантиметр (для всех размеров):

$$36:6=6+1=7 \text{ сантиметров.}$$

Ставим точку A_1 .

Глубина выреза горловины. По линии № 1 вверх от точки С откладываем 37 сантиметров (длину до талии по мерке) и ставим точку A_2 . От точки A_1 вниз и от точки A_2 вправо под прямым углом проводим две линии. На их пересечении ставим точку A_3 . От нее откладываем по прямой A_3A 3 сантиметра и ставим точку A_4 , которую плавной вогнутой линией соединяем с точками A_1 и A_2 .

Линия плеча. Вправо и вниз от точки A_1 (см. рис. 128) откладываем 13 сантиметров (длину плеча по мерке) и ставим точку Г. От точки С вверх по направлению к точке Г проводим линию второй высоты (на чертеже показана пунктиром) и откладываем на ней 47 сантиметров — половину второй высоты плюс 2 сантиметра (для всех размеров):

$$90:2=45+2=47 \text{ сантиметров.}$$

Полученная при этом отметка должна совпасть с точкой Г. В противном случае точку Г перемещаем к концу линии второй высоты, но так, чтобы длина плеча соответствовала мерке.

Продолжаем линию плеча на 8 сантиметров (глубину вытачки по мерке) и ставим точку G_1 .

Линия бедер. По линии № 1 вниз от точки С откладываем 19 сантиметров (длину до бедер) и ставим точку C_3 , от которой проводим линию бедер.

Ширина по линиям груди и бедер. Вправо от точки C_2 откладываем по линии груди 30 сантиметров — одну четверть окружности груди плюс 4 сантиметра (см. табл. 1).

$$104:4=26+4=30 \text{ сантиметров.}$$

Ставим точку Е.

От точки C_3 по линии бедер откладываем 30 сантиметров (одну четверть окружности бедер плюс 4 сантиметра, так же как и по линии груди).

Ставим точку C_4 . Соединяем ее с точкой Е прямой и на пересечении с линией скоса ставим точку Р.

От точки С вправо по линии талии откладываем 12 сантиметров (для всех размеров) и ставим точку К, которую соединяем с точкой Р.

Линия проймы. По линии груди влево от точки Е, откладываем 7 сантиметров (ширину проймы по таблице 4) и ставим точку E_1 .

Расстояние EE_1 делим пополам, получаем точку E_2 , вниз от которой откладываем 1 сантиметр и ставим точку G_2 .

Точки Е, E_3 , E_1 и G_1 соединяем плавной линией, как показано на рисунке 128.

Вытачка по линии плеча. Линию A_1G делим пополам и получаем точку G_2 . Вправо от нее откладываем 8 сантиметров (глубину вытачки) и ставим точку G_3 .

Измеряем расстояние между точкой G_2 и линией № 1 (на чертеже показано пунктиром) и от точки C_2 откладываем по линии груди на 3 сантиметра меньше (см. табл. 5) полученного результата. Получаем точку G_4 , которую соединяем с точками G_2 и G_3 .

От точки G_1 вниз откладываем 2,5 сантиметра и ставим точку G_5 . Соединяем ее с точкой A_1 , закрывая нагрудную вытачку и выравнивая плечо.

Спина

Линия талии. По линии № 1 вниз от точки А откладываем 40 сантиметров (длину до талии по мерке плюс 1,5 сантиметра для всех размеров), ставим точку C_1 , от которой проводим линию талии.

Вырез горловины. По линии № 2 вправо от точки А откладываем 6,5 сантиметра — ширину выреза горловины, которая равна одной шестой окружности шеи плюс 0,5 сантиметра (для всех размеров):

$$36:6=6+0,5=6,5 \text{ сантиметра.}$$

Ставим точку A_1 . От точки А откладываем вниз 1,5 сантиметра, ставим точку A_2 и соединяем ее плавной вогнутой линией с точкой A_1 .

Линия плеча. Вправо и вниз от точки A_1 откладываем 14 сантиметров (длину плеча по мерке плюс 1 сантиметр для всех размеров) и ставим точку Г. По на-

правлению к ней вверх от точки С проводим линию второй высоты (на чертеже показана пунктиром), на которой откладываем 43 сантиметра — половину второй высоты минус 2 сантиметра (для всех размеров):
 $90 : 2 = 45 - 2 = 43$ сантиметра.

Полученная отметка должна совпасть с точкой Г. В противном случае точку Г перемещаем к концу линии второй высоты, но так, чтобы длина плеча соответствовала мерке.

Линия груди. По линии № 1 вверх от точки С откладываем 18 сантиметров (высоту бока по мерке) и ставим точку С₁, от которой проводим горизонтальную линию груди.

Линия бедер. По линии № 1 вниз от точки С откладываем 19 сантиметров (длину до бедер) и ставим точку С₂, от которой проводим линию бедер.

Ширина по линиям груди и бедер. По линии груди вправо от точки С₁ откладываем 22 сантиметра (одну четверть окружности груди минус 4 сантиметра)*:
 $104 : 4 = 26 - 4 = 22$ сантиметра.

Ставим точку Е. От точки С₂ по линии бедер откладываем 23 сантиметра (одну четверть окружности бедер минус 4 сантиметра):
 $108 : 4 = 27 - 4 = 23$ сантиметра.

Ставим точку С₃ и соединяем ее с точкой Е.

Линия проймы. Точку Г плавной линией соединяем с точкой Е, как показано на рисунке 128.

Чтобы обрисовать пройму точнее, нужно измерить расстояние между точкой Г и линией № 1 (на чертеже показана пунктиром) и на 1 сантиметр меньше полученной величины отложить на горизонтальной линии, проходящей через середину А₂С₁. Поставив точку Г₁, плавной линией соединить точки Г, Г₁ и Е.

Рукав

Под прямым углом проводим (см. рис. 129) две линии: вертикальную № 1 и горизонтальную № 2 с вершиной в точке А.

* Ширину груди и бедер по спине уменьшают на столько же, на сколько увеличивают по переду (в данном случае — на 4 сантиметра).

Высота оката. По линии № 1 вниз от точки А откладываем 13 сантиметров — высоту оката рукава (см. в табл. 3):

$$4 + 9 = 13 \text{ сантиметров.}$$

Вправо от полученных точек А₁ и А₂ проводим горизонтальные линии.



Рис. 129.

Линия локтя. От точки А₁ вниз откладываем 30 сантиметров (длину рукава до локтя по мерке). Ставим точку А₃, от которой проводим горизонтальную линию.

Линия низа. От точки А₁ вниз откладываем 60 сантиметров (длину рукава по мерке), ставим точку Б и проводим от нее линию низа.

Ширина рукава. По линии № 2 вправо от точки А откладываем 40 сантиметров (окружность проймы по мерке). Ставим точку С, вниз от которой проводим вертикальную прямую до пересечения с линией низа в точке Д.

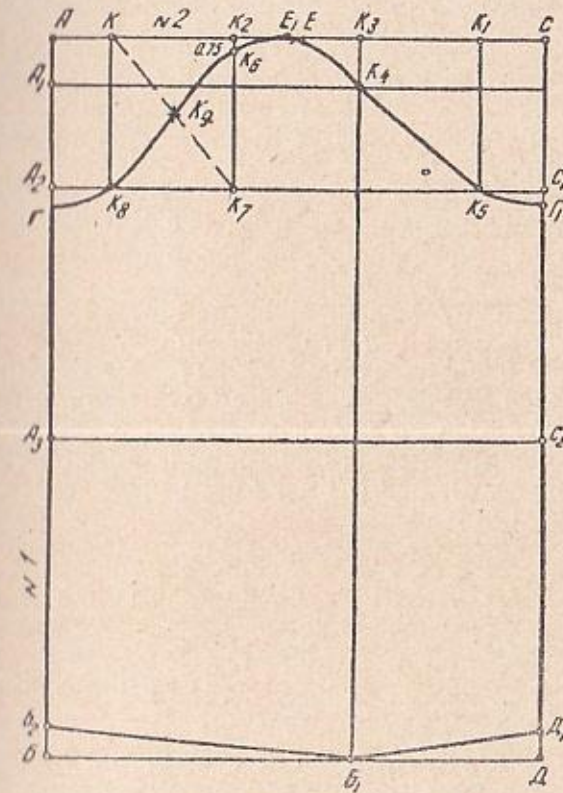
Линия оката. От точек А и С отмеряем по 5 сантиметров (одну восьмую часть окружности проймы), ставим точки К и К₁, откладываем от них по 10 сантиметров (одну четвертую часть окружности проймы) и получаем точки К₂ и К₃. Расстояние К₂К₃ делим пополам, получаем точку Е, влево от которой откладываем 1 сантиметр. Полученная отметка Е₁ называется высокой точкой рукава.

Из точки К₃ вниз проводим прямую до пересечения с линией низа в точке Б₁. От точек Б и Д вверх откладываем по 2,5—3 сантиметра, ставим точки Б₂ и Д₁, которые соединяем с точкой Б₁.

Вниз от точек А₂ и С₁ откладываем по 1 сантиметру, полученные точки Г и Г₁ соединяем с точками К₃ и К₄ вогнутыми линиями. Точки К₃ и К₄ соединяем по линейке. От точки К₂ вниз откладываем 0,75 сантиметра (для всех размеров) и ставим точку К₆.

Расстояние КК₇ делим пополам и ставим точку К₈. Через точки К₄, Е, Е₁, К₆, К₃ и К₈ проводим плавную линию оката рукава.



Рис. 130.

**БЛУЗКА НА КОКЕТКЕ,
С МЕЛКИМИ СКЛАДКАМИ**

**Построение чертежа
выкройки**

Сняв мерки, строим основной план и наносим на него линии фасона, изображенного на рисунке 130*.

Перед

Длина. От точки С вниз (см рис. 131) откладываем 13—15

* Этот и последующие чертежи выкроек блузок сделаны по тем же меркам, что и основной план.

сантиметров (длину блузки от талии) и ставим точку Б. От нее проводим линию низа ББ₁, повторяющую СР.

Ширина складки. Влево от точек А₂ и Б откладываем



Рис. 131.

5 сантиметров (ширину встречной складки) и, поставив точки Б₃ и А₅, соединяем их прямой.

Линия кокетки. От точки А₁ откладываем по линии горловины 6 сантиметров и ставим точку К. По линии второй высоты вниз от точки К₁ откладываем 6 сантиметров и ставим точку К₂. Соединяем ее с точкой К прямой, которую продолжаем до пересечения с линией

проймы (точка Г₃). От точки Г₂ вправо откладываем 1,5 сантиметра, ставим точку Г₄ и соединяем ее с точкой Г₃ плавной вогнутой линией.

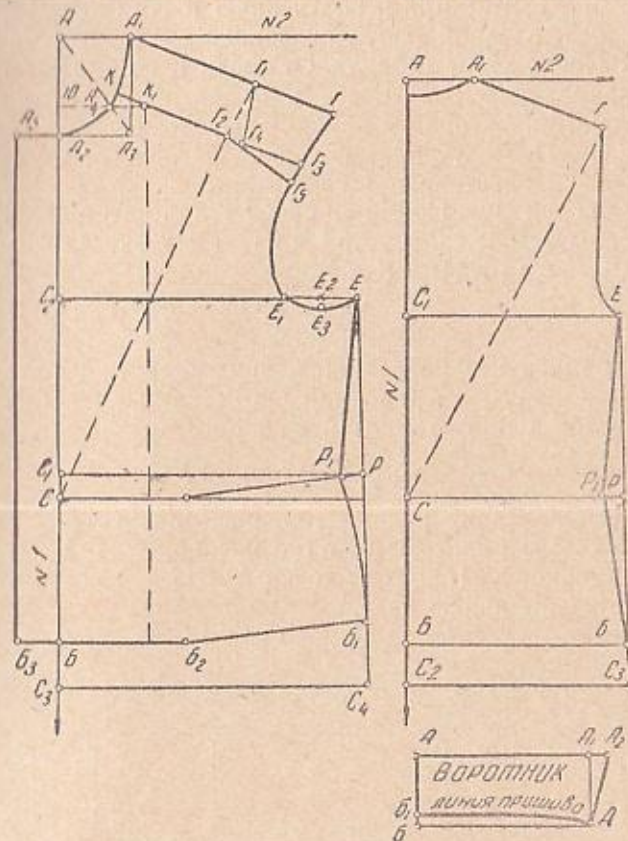
Скос по пройме. От точки Г₃ вниз по пройме откладываем 2 сантиметра и полученную точку Г₅ соединяем с точкой Г₂ плавной выпуклой линией.

Расположение складок. От точки К по линии кокетки откладываем 3 сантиметра и ставим точку К₁. Из нее проводим пунктирную линию, определяющую первую складку. Последующие складки располагаем одну за другой на расстоянии 1 сантиметра.

Боковой шов. По линии скоса талии влево от точки Р откладываем 2 сантиметра и ставим точку Р₁, которую соединяем с точками Е и Б₁.

Спина

От точки Р отмеряем по линии талии 2 сантиметра и получаем точку Р₁. От точки С откладываем 13—15 сантиметров (длину талии) и проводим линию низа.

Рукав-фонарик

Длина. Длину рукава (см. рис. 132) устанавливаем примерно в 25 сантиметров (по желанию) и откладываем ее по линии № 1, вниз от точки А₁. Из полученной точки Б проводим линию низа.



Рис. 132.

Ширина. По линии № 2 вправо от точки А откладываем 50—60 сантиметров — окружность проймы с учетом прибавки на сборки (40+20=60 сантиметров) — и ставим точку С, от которой проводим вертикальную прямую до пересечения с линией низа в точке Д.

Линия оката. От точек А и С откладываем внутрь рукава по 5 сантиметров (четвертую часть окружности проймы, разделенную пополам):

$$40:4=10:2=5 \text{ сантиметров.}$$

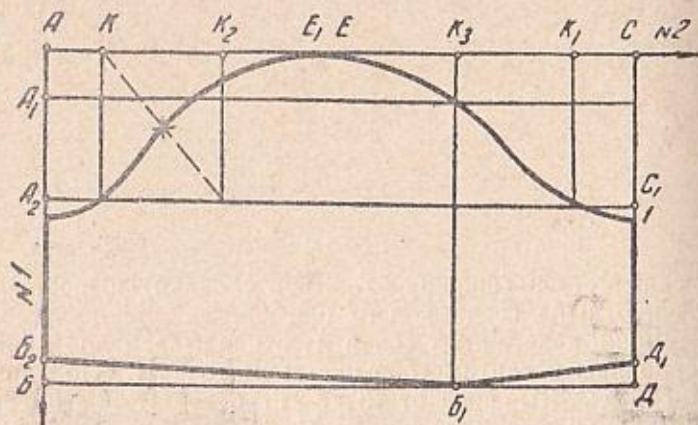
Ставим точки К и К₁. От них откладываем по 10 сантиметров и ставим точки К₂ и К₃. Из точек К, К₂, К₃ и К₁ проводим вертикальные прямые до пересечения с линией А₂С₁, а из точки К₃ — до пересечения с линией низа в точке Б₁. Расстояние К₂К₃ делим пополам, ставим точку Е. Влево от нее откладываем 1 сантиметр и ставим точку Е₁. Это высокая точка рукава, которая при вметывании в пройму должна быть смещена на 1 сантиметр ближе к переду, чем плечевой шов.

Оформление линии низа. От точек Б и Д вверх откладываем по 2 сантиметра и ставим точки Б₂ и Д₁, которые соединяем с точкой Б₁.

Воротник

Длина. От точки А вправо откладываем 21 сантиметр (половину длины воротника, которая равна общей ширине выреза горловины переда и спины):

$$14+7=21 \text{ сантиметр.}$$

Ставим точку А₁.

Ширина. От точки А вниз откладываем 6—7 сантиметров (ширину воротника). Ставим точку Б. Из нее проводим горизонтальную линию, на которой откладываем 21 сантиметр и получаем точку Д. Соединяем ее с точкой А₁ прямой линией.

От точки Б вверх откладываем 1 сантиметр и ставим точку Б₁, которую соединяем плавной вогнутой линией с точкой Б. От точки А₁ вправо откладываем 1—2 сантиметра и полученную точку А₂ соединяем с точкой Д.

Подготовка модели, раскрой и пошив

Вырезаем по контуру чертеж переда, спины и рукава; кокетку — отдельно, по точкам А₁, Г, Г₄ и К. Ткань складываем вдвое лицевой стороной внутрь. Выкройку переда кладем так, чтобы линия А₂В₂ совпала со сгибом ткани. Сделав припуск по низу 2 сантиметра, а по верху — 1—1,5 сантиметра, отрезаем ткань; не выкраивая контура переда. Отмеряем от сгиба 5 сантиметров — расстояние до середины встречной складки, а затем еще 8—10 сантиметров — расстояние до первой мелкой складочки. Заметываем (на ширину 0,5—1 сантиметр), застрачиваем и заутюживаем складочки.

Выкраиваем перед блузки, сделав припуски на швы: боковые, по кокетке и плечевые 1—1,5 сантиметра; по низу — 2, по горловине и пройме — 0,75—1. Часть ткани — между последней складкой и проймой (по верхнему срезу) — собираем в два ряда на нитку и стягиваем. Соразмерив верхний срез полочки и кокетки, равномерно распределяем сборки. Сметываем, прострачиваем и обметываем косыми стежками оба среза.

Выкраиваем спинку, припуская на швы: боковые и плечевые — 1—1,5 сантиметра; по низу — 2, по горловине и пройме — 0,75—1 сантиметр.

При раскрое рукава долевая нитка должна проходить по его длине. Припуски на швы: по окату и низу рукава — 1 сантиметр, по боковым срезам — 1—1,5.

Планки для обработки низа рукавов выкраиваем по долевой нитке. Длина планки должна равняться окружности руки плюс 1—2 сантиметра (для всех размеров). Ширина в раскрое — 5 сантиметров (в готовом виде 2 сантиметра).

При раскрое воротника долевая нить должна проходить по его ширине; припуски на швы: 0,5—1 сантиметр.

Глубина встречной складки с каждой стороны 2,5 сантиметра; застрачиваем ее, отступив от сгиба по 1 сантиметру. С левой стороны, по внутреннему сгибу складки делаем разрез под застежку, для обработки которой выкраиваем планку шириной 2—3 сантиметра, пристрачиваем ее к срезу, подворачиваем и подшиваем потайными стежками. Вверху застежки пришиваем кнопку.

По плечевому срезу спинки делаем посадку, сметываем ее с передом и прострачиваем; швы обметываем.

Сметываем и стачиваем боковые срезы блузки. Подгибаем и прострачиваем низ.

Обе детали воротника складываем лицевой стороной внутрь, боковые срезы сметываем и стачиваем, уголки высекаем и воротник выворачиваем налицо.

Верхнюю часть воротника приметываем к вырезу горловины, совмещая середину с серединой спины. Нижнюю часть воротника подгибаем и подшиваем вручную потайными стежками.

Сметываем и стачиваем рукава. По окату их необходимо присборить, набрав в два ряда на нитку вручную или на машине (для этого регулятор швейной машины ставят на редкую строчку и уменьшают натяжение верхней нити). Распределяем равномерно сборки и сметываем рукав в пройму. Прострачиваем шов со стороны рукава (строчка должна проходить между собирающими окат нитками).

Срезы проймы и рукавов обметываем косыми стежками.

Прикладываем лицевой стороной к лицевой стороне рукава манжеты, прострачиваем, сгибаем вдвое и подшиваем по изнанке потайными стежками.

БЛУЗКА ДЛЯ РАБОТЫ

Блузку для работы (см. рис. 133) можно сшить из шерстяной, штапельной или хлопчатобумажной ткани в клетку. Она проста и удобна. Большой отложной воротник сочетается с небольшими цельнокроеными бортиками. Рукава узкие, одношовные. Карманы накладные. Длина блузки может быть до бедер или немного короче.

Ее можно сделать полуприлегающей в талии.



Рис. 133.

Построение чертежа выкройки

Сняв мерки, строим основной план и наносим на него линии фасона (см. рис. 134).



Рис. 134.



Перед

Перевод нагрудной вытачки в боковой шов. По линии $A_1\Gamma_1$ вправо от точки A_1 откладываем 9,6 сантиметра (три четверти длины плеча): $13:4 \approx 3,2 \times 3 = 9,6$ сантиметра.

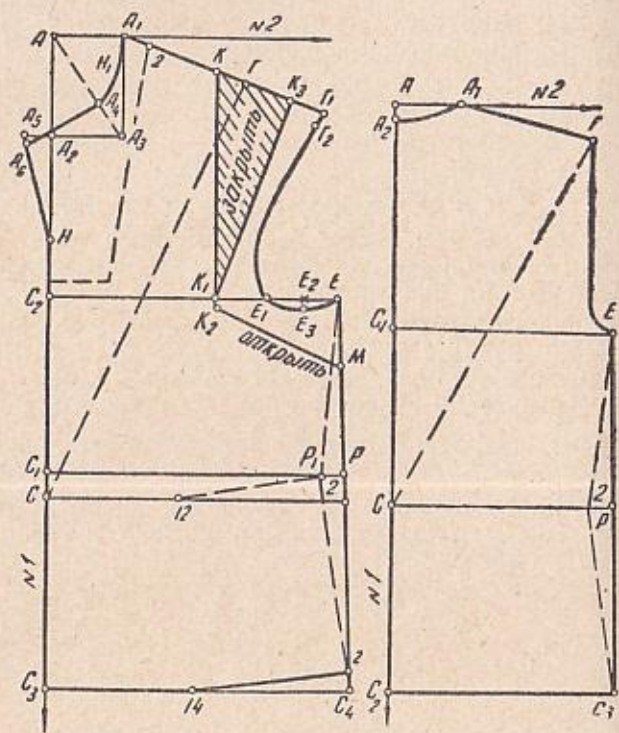
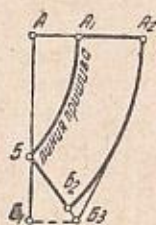
Ставим точку К. Вниз от нее проводим вертикальную прямую до пересечения с линией груди в точке K_1 , затем прямую продолжаем на 2 сантиметра ниже, до точки K_2 .

По линии плеча вправо от точки К откладываем 8 сантиметров и полученную точку K_3 соединяем с точкой K_2 .

Расстояние PE (высоту бока) делим на три части: $18:3=6$ сантиметров.

Верхнюю точку деления обозначаем М и соединяем ее с точкой K_2 .

Бортник. От точки A_2 откладываем вниз 8—11 сантиметров (длина разреза) и ставим точку Н.

От точки A_2 влево откладываем 2—3 сантиметра и ставим точку A_5 , которую соединяем с точкой Н. От точки A_5 вниз откладываем 1 сантиметр и ставим точку A_6 .

Вырез горловины делаем на 1 сантиметр меньше, чем по основному плану, для этого от точки A_4 отмеряем по пунктирной линии AA_3 1 сантиметр. Полученную точку H_1 соединяем с точкой A_1 вогнутой линией, а с точкой A_6 — прямой. От точки A_6 откладываем 4 сантиметра и ставим точку A_7 , от которой и начинаем впоследствии пришивать воротник.

Оформление линии низа. Вверх от точки C_4 откладываем 2 сантиметра, а от точки C_3 — 14 сантиметров. Полученные отметки соединяем прямой.

Построение чертежа спинки производим по основному плану (см. рис. 128), делая скос по талии (PP_1), равным 2 сантиметрам, как по переду, так и по спине.

Воротник

Длина. По горизонтальной линии вправо от точки А откладываем 9 сантиметров и ставим точку A_1 . От нее вниз отмеряем 18 сантиметров (половину длины воротника) и ставим точку В. Чтобы определить полную длину воротника, нужно измерить расстояние A_6A_1 на чертеже переда и A_2A_1 на чертеже спины, а результаты сложить:

$$11+7=18 \text{ сантиметров.}$$

Ширина. От точки A_1 откладываем 11 сантиметров

(ширину воротника) и ставим точку A_2 , из которой проводим прямую, повторяющую линию A_1B . От точки B откладываем вниз 11 сантиметров, а затем вправо — 5 сантиметров, получаем соответственно точки B_1 и B_2 . Соединяем точки B и B_2 прямой, откладываем на ней вверх 2 сантиметра и ставим точку B_3 , которую соединяем с точкой A_2 плавной линией, как показано на рисунке 134.

Построение чертежа выкройки одношовного рукава см. на рисунке 206.

Подготовка модели, раскрой и пошив

Закрываем вытачку KK_2K_3 , выравниваем линию плеча, соединяя точки G_2 и A_1 . Разрезаем по линии K_2M и переводим вытачку в боковой шов.

Ткань складываем вдвое, лицевой стороной внутрь. Середина переда и спинки должна проходить по сгибу ткани. От точки A_2 до точки H делаем разрез. Верхнюю часть бортика A_2A_6H подкраиваем по долевой нитке (с учетом расположения клеток!). Затем выкраиваем подборт, карманы и воротник (вдвое).

Припуски на швы: по горловине и бортику — 0,5—1 сантиметр, по пройме — 1, по боковым и плечевым швам — 1—1,5, по воротнику — 1, по низу — 3—4, по окату и низу рукава — 1, по боковым срезам рукава — 1—1,5 сантиметра.

Контур выкройки после раскроя обводим резцом, прокладываем прометочные стежки, обметываем срезы. Затем заготавливаем карманы, воротник и подборты, сметываем вытачки, швы рукава, плечевые и боковые; приметываем подборт, прикладываем воротник к горловине.

Исправив после примерки все дефекты, стачиваем швы, подшиваем низ, приметываем и притачиваем воротник.

Спереди по низу блузки накладываем карманы. Низ блузки подшиваем потайными стежками или обрабатываем широкой полосой, выкроенной по косой клетке. В этом случае карманы перемещаем под полоску.

БЛУЗКА С ЦЕЛЬНОКРОЕНЫМ ФИГУРНЫМ ВОРОТНИКОМ

Такую блузку (см. рис. 135) рекомендуется шить из гладкокрашеной ткани. Отделкой служит строчка. Застежка спереди на три пуговицы. Конец плеча настрочен на рукав и образует складку. Рукава длиной три четверти, на манжетах, застегивающихся на пуговицы.



Рис. 135.

Построение чертежа выкройки

Сняв мерки, строим основной план и наносим на него линии фасона.

Перед

Ширина по линиям груди и бедер. По линии груди вправо от точки C_2 (см. рис. 136) откладываем 30 сантиметров—одну четверть окружности груди плюс 4 сантиметра (см. табл. 1):

$$104:4=26+4=30 \text{ сантиметров.}$$

Ставим точку E .

По линии бедер вправо от точки C_3 откладываем 31 сантиметр (одну четверть окружности бедер плюс 4 сантиметра):

$$108:4=27+4=31 \text{ сантиметр.}$$

Ставим точку C_4 . Соединяем ее с точкой E .

Скос по линии талии. От точки C вправо откладываем 12 сантиметров и ставим точку M , которую соединяем с точкой P .

Боковой шов. По линии талии влево от точки P откладываем 2 сантиметра и ставим точку P_1 , которую соединяем с точками E и C_4 .

Вытачка по линии плеча. От точки G влево откладываем 1 сантиметр и ставим точку G_2 . Из нее проводим вертикальную прямую до пересечения с линией груди в точке E_4 .

По линии плеча вправо от точки G_2 откладываем

8 сантиметров (глубину вытачки). Ставим точку Γ_3 , которую соединяем с точкой E_4 .



Рис. 136.

Скос по пройме. От точки Γ_1 откладываем вниз 2,5 сантиметра и ставим точку Γ_4 . Скос по пройме зависит от ее ширины и может быть от 1 до 3 сантиметров.

Длина блузки. Вниз от точки C откладываем 15 сантиметров (длину от талии) и ставим точку B , из которой проводим линию до пересечения с P_1C_4 , как показано на рисунке 136, и получаем точку D .

Борт и воротник. По линиям груди и низа влево

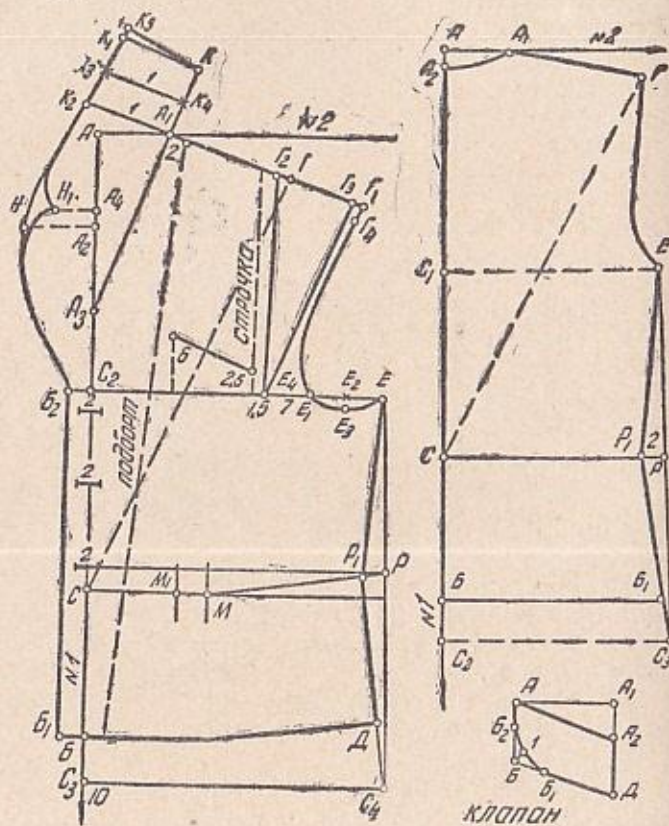



от точек C_2 и B откладываем 2,5—3 сантиметра (ширину запястья). Ставим точки B_1 и B_2 , которые соединим прямой линией.

Длина воротника. Вниз от точки A_2 откладываем 8 сантиметров (для всех размеров) и ставим точку A_3 , которую соединяем с точкой A_1 . Продолжаем эту прямую на произвольное расстояние, от точки A_1 откладываем на ней 7 сантиметров (ширину выреза горловины по спине между точками A_2 и A_1) и ставим точку K .

Ширина воротника. Под прямым углом к точке K проводим линию, на которой откладываем 8 сантиметров (ширину воротника), и ставим точку K_1 . Линию плеча продолжаем влево на 8,5 сантиметра и получаем точку K_2^* .

Точки K_2 и K_1 соединяем прямой, делим ее пополам и ставим точку K_3 . Расстояние A_1K также делим пополам и ставим точку K_4 .

Точки K_3 и K_4 соединяем прямой линией.

От точки K_1 вверх откладываем 0,5—1 сантиметр и ставим точку K_5 , которую соединяем с точкой K . От точки A_2 влево проводим (пунктиром) горизонтальную линию, ставим точку H . Точку K_2 соединяем с точками H и B_2 плавной линией.

От точки A_2 вверх откладываем 2 сантиметра (для всех размеров), ставим точку A_4 . Проводим от нее горизонтальную линию, на которой откладываем 3—4 сантиметра (по желанию) и ставим точку H_1 . Точку K_2 соединяем с точками H_1 и B_2 плавной линией, как показано на рисунке 136.

Вытачка на линии талии. По линии талии вправо от точки C откладываем 9 сантиметров (половину расстояния между вытачками):

$$18:2=9 \text{ сантиметров.}$$

Ставим точку M_1 , от которой откладываем 3 сантиметра (глубину вытачки).

Место клапана обозначено цифрами.

* Ширина воротника произвольная, но во всех случаях расстояние A_1K_2 должно быть на полсантиметра больше расстояния KK_1 .

Спина

Ширина по линии груди и бедер. По линии груди, вправо от точки C_1 откладываем 22 сантиметра (одну четверть окружности груди минус 4 сантиметра):
 $104:4=26-4=22$ сантиметра.

Ставим точку E .

По линии бедер вправо от точки C_2 откладываем 23 сантиметра (одну четверть окружности бедер минус 4 сантиметра):
 $108:4=27-4=23$ сантиметра.

Ставим точку C_3 и соединяем ее с точкой E .

Боковой шов. По линии груди влево от точки P откладываем 2 сантиметра и ставим точку P_1 , которую соединяем с точками E и C_3 .

Длина блузки. Вниз от точки C откладываем 15 сантиметров (длину от талии), ставим точку B и проводим от нее горизонтальную прямую до пересечения с боковой линией в точке B_1 .

Рукав

Длина рукава. От точки A_1 вниз (см. рис. 137) откладываем 45 сантиметров (длину рукава по мерке). Ставим точку B , от которой проводим горизонтальную линию низа.

Оформление линии низа. От точек B и D откладываем вверх по 2 сантиметра и полученные точки B_2 и D_1 соединяем с точкой B_1 , как показано на рисунке 137.

Расположение складок. Измеряем окружность руки на уровне линии низа рукава и прибавляем 2 сантиметра (для всех размеров). Разница между полученным результатом и окружностью проймы приходится на складки:

$$24+2=26 \text{ сантиметров.}$$

$$40-26=14 \text{ сантиметров.}$$

По линии низа вправо и влево от точки B_1 откладываем по 4,5 сантиметра (глубину средней складки), затем откладываем по 3 сантиметра — промежутки между складками, — а остаток — 5 сантиметров — распределяем еще на две складки: по 2,5 сантиметра каждая.

Манжета. Длина манжеты равна половине ширины рукава:

258

$$26:2=13 \text{ сантиметров.}$$

От точки A вниз откладываем 13 сантиметров и ставим точку B (см. рис. 138, справа).

По горизонтальной линии вправо от точки A откладываем 3 сантиметра (для всех размеров) и ставим



Рис. 137.

точку A_1 , которую плавной вогнутой линией соединяем с точкой B . Вправо от точки A_1 отмеряем 7 сантиметров (ширину манжеты), ставим точку A_2 . От нее проводим линию, повторяющую A_1B , но длиннее ее на 2—3 сантиметра. Ставим точку B_1 , которую соединяем с точкой B . От точки B_1 откладываем вверх и влево по 3 сантиметра и закругляем уголки манжеты.

Клапан. По вертикальной линии вниз от точки A (см. на рис. 134) откладываем 6 сантиметров (ширину клапана) и ставим точку B . От точки A откладываем по горизонтальной линии 10 сантиметров (длину клапана),

259

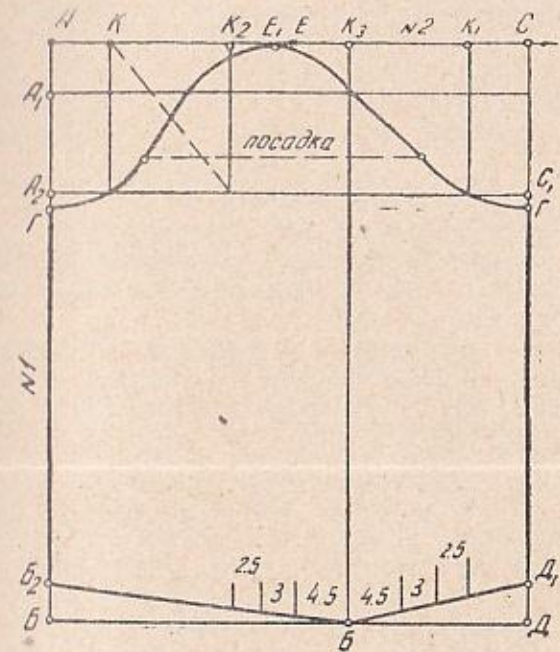
259

ставим точку A_1 , от которой проводим вертикальную линию, откладываем на ней 3,5 сантиметра и полученную точку A_2 соединяем с точкой A .

От точки A_2 вниз откладываем 6 сантиметров (ширину клапана). Ставим точку D и соединяем ее с точкой B , вправо и вверх от которой откладываем по 3 сантиметра; получаем точки B_1 и B_2 .

Угол B_2BB_1 делим пополам прямой линией и от точки B откладываем на ней 1 сантиметр. Полученную отметку соединяем с точками B_1 и B_2 плавной линией.

Подготовка модели, раскрой и пошив

Вырезаем чертеж по контуру, оставив на бумаге по плечу переда припуск 3—4 сантиметра. Вытачку на выкройке закрываем и выравниваем плечо, соединяя точки A_1 и G_4 .

На воротнике по линиям K_2A_1 и K_3K_4 делаем разрезы и раздвигаем выкройку, как показано на рисунке 138 слева (расстояние между точками K_2 и K_3 , K_1 и K_4 по 2 сантиметра).



Рис. 138.

Сложив ткань вдвое лицевой стороной внутрь, накладываем на нее детали по долевой нитке и выкраиваем блузку, делая припуск на швы: боковые и плечевые — 1—1,5 сантиметра, по низу — 2, по воротнику и запястью — 0,5.

После раскроя обводим резцом контуры выкроек и прокладываем проточные стежки. Сметываем плечевую вытачку, отступив на 1—1,5 сантиметра (ширина складки) от сгиба и прострачиваем.

Сметываем плечевые срезы, делая посадку по спинке. Сметываем долевые швы рукава. Сметываем и стачиваем середину воротника и вметываем его в горловину.

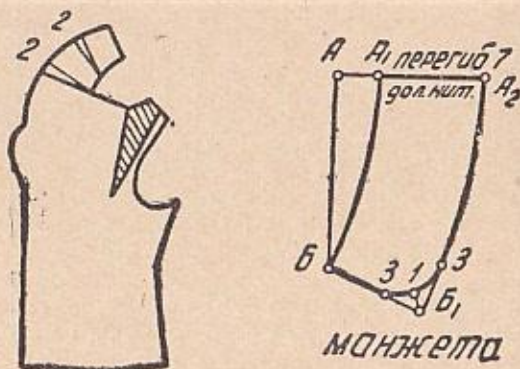
Исправив после примерки недостатки, стачиваем все швы.

В обе стороны от высокой точки рукава откладываем по 16 сантиметров и между полученными отметками собираем окат на нитку, в два ряда. Вметываем рукав в пройму, равномерно распределяя сборки. Высокая точка рукава должна быть на 1—2 сантиметра ближе к переду, чем плечевой шов (положение высокой точки рукава зависит от фигуры и уточняется во время примерки).

Сделав складочки по низу рукава, приметываем к нему манжету лицо с лицом. Срез верхней части манжеты пристрачиваем, а нижний подгибаем и подшиваем по изнанке потайными стежками.

По линии K_5K сметываем и стачиваем середину воротника. Накладываем подборт на блузку (лицевыми сторонами внутрь), сметываем и стачиваем. Выворачиваем борты воротника налицо и прометываем по краю так, чтобы нижняя сторона не выходила на лицевую сторону. Срез подборта обметываем или подшиваем подрубочным швом и прикрепляем к блузке потайными стежками.

Подшиваем на машине низ блузки.

Накладываем в указанных местах заготовленные клапаны, приметываем и прострачиваем.

Воротник, манжеты и клапаны отделяем строчкой.

На правой стороне прометываем три горизонтальные петли, на левой пришиваем пуговицы. На манжетах также прометываем по одной горизонтальной петле и пришиваем пуговицы.

**БЛУЗКА С ЦЕЛЬНОКРОЕНЫМ ВОРОТНИКОМ
И ПОДРЕЗОМ НА ТАЛИИ**

Такую блузку (см. рис. 139) носят поверх юбки, поэтому ее рекомендуется делать из плотной ткани: пике, шелкового полотна или искусственного шелка.



Рис. 139.

Блузка застегивается на четыре пуговицы. На конце плеча мягкая вытачка. По талии подрез. Рукава вшивные, немного выше локтя. Воротник цельнокроеный.

**Построение чертежа
выкройки**

Сняв мерки, строим основной план и наносим на него линии фасона.

Перед

Линия скоса по боку. От точки Р влево (см. рис. 140) откладываем 2 сантиметра и ставим точку Р₁, которую соединяем с точками Е и С₄.

Боковой шов. От точки Р₁ вниз откладываем 12,6 сантиметра (две трети длины до бедер):
 $19:3 \approx 6,3 \times 2 = 12,6$ сантиметра.

Ставим точку С₅. От точки Р₁ влево откладываем 2 сантиметра и ставим точку Р₂, которую соединяем с точкой Е прямой, а с точкой С₅ выпуклой линией.

Ширина борта. От точки С вниз откладываем 12 сантиметров и ставим точку Б, влево от которой откладываем 3 сантиметра и ставим точку Б₁. Столько же откладываем от точки А₂, получаем точку А₃ и соединяем ее с точкой Б₁.

Оформление мысов. От точки С влево продолжаем линию талии до пересечения с линией борта в точке Н, вниз от которой откладываем 3 сантиметра и ставим точку Н₁.

От точки Б откладываем 4—6 сантиметров (расстоя-

ние между мысами). Ставим точку Б₂ и соединяем ее с точкой Н₁ прямой линией. От точки Р₂ вниз откладываем 8 сантиметров и ставим точку Р₃, которую соединяем с точкой Б₂. Расстояние между этими точками делим пополам и ставим точку Б₃. Вверх и под прямым углом от нее откладываем 1,5 сантиметра, ставим точку



Рис. 140.

В₄, которую плавной выпуклой линией соединяем с точками Р₃ и Б₂.

Вытачка по линии плеча. От точки Г влево откладываем 2 сантиметра и ставим точку Г₃. Измеряем расстояние между ней и линией № 1 (на чертеже показано

пунктиром) и, уменьшив на 3 сантиметра (18—3—15 сантиметров), откладываем на линии груди.

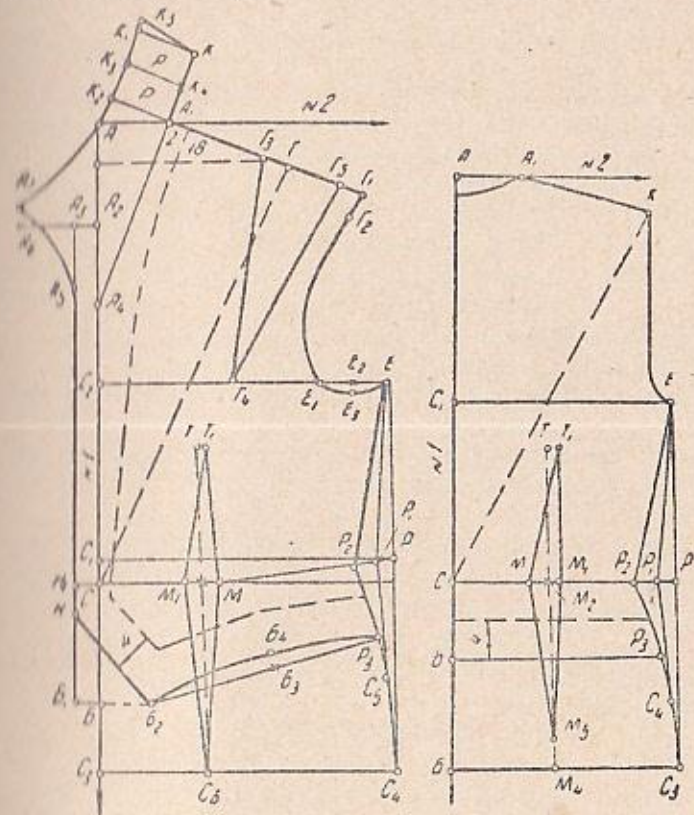
Ставим точку G_4 .

От точки G_3 влево откладываем 8 сантиметров (глубину вытачки) и ставим точку G_5 , которую соединяем с точкой G_4 (по желанию вытачку можно перевести в линию бока или расположить по середине плеча).

Вытачка на линии талии. От точки С вправо откладываем 9 сантиметров (половину расстояния между вытачками). Ставим точку M_1 и от нее вправо откладываем 3 сантиметра (глубину вытачки). Из середины вытачки вверх и под прямым углом откладываем 14 сантиметров (высоту вытачки) и ставим точку Т. Вправо от нее откладываем 1 сантиметр и ставим точку T_1 , которую соединяем с точками M_1 и М.

Вниз и под прямым углом из середины вытачки проводим прямую до пересечения с линией бедер. Ставим точку C_6 , которую соединяем с точками M_1 и М.

Воротник. Откладываем вниз от точки A_2 8 сантиметров, ставим точку A_4 и соединяем ее с точкой A_1 прямой. Эту прямую продолжаем выше, отмеряем на ней 7 сантиметров (длину воротника) и ставим точку К (длина воротника равна ширине выреза горловины перед и спины).

Ширина воротника. Под прямым углом к точке К проводим линию, на которой откладываем 5 сантиметров (ширину воротника) и ставим точку K_1 .

Линию плеча продолжаем влево, откладываем 5,5 сантиметра (ширина воротника плюс 0,5 сантиметра) и ставим точку K_2 .

Точки K_1 и K_2 соединяем, расстояние между ними делим пополам и ставим точку K_3 . Расстояние KA_1 также делим пополам, получаем точку K_4 , которую соединяем с точкой K_3 .

От точки A_3 влево откладываем 6 сантиметров и ставим точку A_6 . От нее вверх откладываем 1—2 сантиметра и ставим точку A_7 , которую соединяем с точкой K_2 . От точки A_3 вниз откладываем 6 сантиметров и полученную точку A_5 плавной вогнутой линией соединяем с точкой A_7 , как показано на рисунке 140.

Скос по боку. От точки Р влево откладываем 2 сантиметра и ставим точку P_1 , которую соединяем с точками Е и C_3 .

Боковой шов. Вниз от точки P_1 откладываем 12,6 сантиметра (две трети линии до бедер). Ставим точку C_4 . От точки P_1 влево откладываем 2 сантиметра и ставим точку P_2 , которую соединяем с точкой Е прямой, а с точкой C_4 выпуклой линией.

Длина блузки. Вниз от точки С откладываем 8 сантиметров (длину от талии) и ставим точку Б, от которой проводим горизонтальную линию низа. Место пересечения ее с боковой линией обозначаем точкой P_3 .

Вытачка по линии талии. От точки С влево откладываем 8 сантиметров — половину расстояния между вытачками минус 1 сантиметр (для всех размеров):
 $18:2=9-1=8$ сантиметров.

Ставим точку М, от которой вправо отмеряем 2,5 сантиметра (глубину вытачки) и ставим точку M_1 . Расстояние MM_1 делим пополам и получаем точку M_2 . Вверх и под прямым углом от нее проводим (пунктиром) линию, на которой откладываем 14 сантиметров (высоту вытачки) и ставим точку Т. От нее вправо откладываем 1 сантиметр и ставим точку T_1 , которую соединяем с точками М и M_1 .

Измеряем расстояние M_3C и, увеличив на 1 сантиметр, откладываем его по линии бедер вправо от точки C_2 . Полученную точку M_4 соединяем с точкой M_2 (пунктирной линией). От точки M_4 вверх откладываем 3 сантиметра и ставим точку M_5 , которую соединяем с точками М и M_1 прямыми линиями.

Подготовка модели, раскрой и пошив

Закрываем вытачку по линии плеча и выравниваем его, соединяя точки G_2 и A_1 . Вытачку застрачиваем на 6—8 сантиметров от плечевого шва. Разрезаем воротник по линиям A_1K_2 и K_3K_4 и расширяем выкройку на 1—1,5 сантиметра, как показано на рисунке 141.

Спереди по линии талии делаем подрез и закрываем вытачку M_1C_6M .

Для обработки застежки выкраиваем подборт (на чертеже показан пунктиром).



Рис. 141.

Низ блузки обрабатываем подкройной полочкой шириной в раскрое 4 сантиметра (на чертеже показано пунктиром).

БЛУЗКА СО СКЛАДОЧКАМИ И ЦЕЛЬНОКРОЕНЫМ ВОРОТНИКОМ

На рисунке 142 изображена блузка со вставкой, заложенной складочками, и цельнокроеным воротником. Рукава длиной три четверти на манжетах. Вставка и манжеты заканчиваются мысом, который застегивается на пуговицу. Блузку шьют из гладкокрашеной ткани.

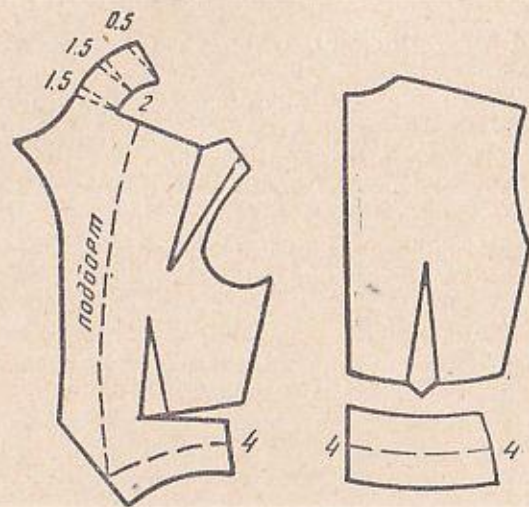
Построение чертежа выкройки

Сняв мерки, строим основной план (см. рис. 128) и наносим на него линии фасона.

Перед

Ширина по линиям груди и бедер. По линии груди вправо от точки C_2 (см. рис. 143) откладываем 30 сантиметров — одну четверть окружности груди плюс 4 сантиметра (см. табл. 1):

$$104:4=26+4=30 \text{ сантиметров.}$$

Ставим точку E . По линии бедер вправо от точки C_3 откладываем 31 сантиметр (одну четверть окружности бедер плюс 4 сантиметра) так же, как по линии груди:

$$108:4=27+4=31 \text{ сантиметр.}$$

Ставим точку C_4 и соединяем ее с точкой E .

Скос по линии талии. По линии талии вправо от точки C откладываем 12 сантиметров (для всех размеров) и ставим точку M .

Боковой шов. По линии талии влево от точки P откладываем 2 сантиметра (для всех размеров) и ставим точку P_1 , которую соединим с точками E и C_4 .

Длина блузки. По линии № 1. вниз от точки C откладываем 15 сантиметров (длину от талии) и ставим точку B , от которой проводим линию низа. На пересечении ее с боковой линией P_1C_4 намечаем точку D .

Ширина бортика. От точек B и A_2 влево откладываем по 3 сантиметра, ставим точки B_1 и A_3 и соединяем их.

Воротник. Вниз от точки A_2 откладываем 8 сантиметров (для всех размеров), ставим точку A_4 и соединяем ее с точкой A_1 . Продолжаем прямую на произвольное расстояние, откладываем на ней от точки A_1 7 сантиметров (ширину выреза горловины спинки — A_1A_2) и ставим точку H .

Ширина воротника. Под прямым углом к точке H проводим прямую, откладываем на ней ширину воротника — 7 сантиметров — и ставим точку H_1 . На продолжении линии плеча отмеряем влево 7,5 сантиметра, по-



Рис. 142.

лучаем точку H_2 , которую соединяем с точкой H_1 . Полученную прямую делим пополам и ставим точку H_3 . Расстояние A_1H также делим пополам и ставим точку H_4 . Точки H_3 и H_4 соединяем.



Рис. 143.

От точки H_1 откладываем вверх 0,5 сантиметра и ставим точку H_5 , которую соединяем с точкой H .

Влево от точки A_3 откладываем 6 сантиметров, ставим точку A_5 , вверх от которой откладываем 1 сантиметр и ставим точку A_6 . Плавной вогнутой линией соединяем ее с точкой H_2 . От точки A_3 вниз откладываем

9 сантиметра и полученную точку A_7 соединяем с точкой A_6 прямой линией.

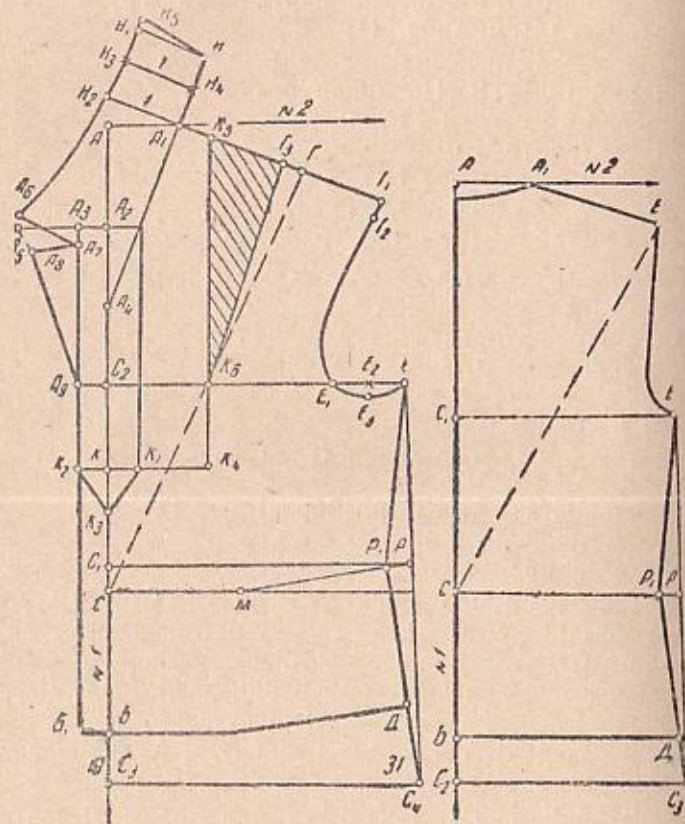
Линию груди продолжаем влево — до пересечения с линией запяха, где получаем точку A_9 , которую соединяем с точкой A_8 . Вниз от точки A_5 откладываем 2 сантиметра и получаем точку A_8 , которую соединяем с точкой A_7 (расстояние $A_5A_8=2$ сантиметрам).

Оформление мысов кокетки. От точки C_2 откладываем вниз 8 сантиметров и ставим точку K . Вправо и влево от нее откладываем по 3 сантиметра, получаем точки K_1 и K_2 . Вниз от точки K откладываем 3 сантиметра и ставим точку K_3 , которую соединяем с точками K_1 и K_2 .

Ширина кокетки. От точки K_1 откладываем влево 5—6 сантиметров (ширину вставки) и ставим точку K_4 , из которой вверх и под прямым углом проводим прямую. Точки пересечения ее с линией груди обозначаем K_6 , а с линией плеча — K_5 .

По линии плеча откладываем 8 сантиметров (глубину вытачки), ставим точку Γ_3 и соединяем ее с точкой K_6 .

Вытачка $K_5K_6\Gamma_3$ при подготовке модели выпадает. Разрезаем воротник по линиям A_1H_2 и H_3H_4 и раздвигаем выкройку на 1,5—2 сантиметра (см. подготовку модели на рисунке 144).



Рис. 144.

Построение чертежа выкройки спинки см. на рисунке 143.

Построение чертежа выкройки рукава см. на рисунке 137.

Манжеты выкраиваем шириной 4,5—6 сантиметров. Концы манжет, как и вставка, заканчиваются мысами.

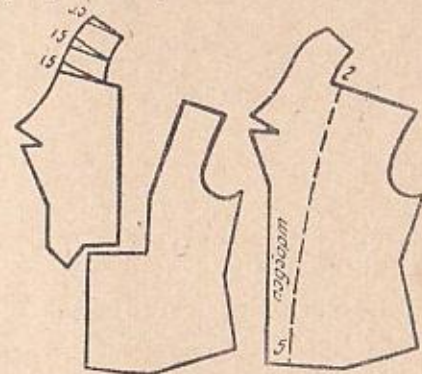
На вставке делаем защипы, для чего при раскрое оставляем припуск в 4—6 сантиметров.

Подборт на чертеже обозначен пунктиром (см. рис. 144). Ширина его по линии плеча 2, а по низу — 4—5 сантиметров.

БЛУЗКА НА ФИГУРНОЙ ЗАСТЕЖКЕ

Такую блузку (см. рис. 145) можно сделать из белого или однотонного материала — хлопчатобумажного, штапельного, шелкового.



Рис. 145.

Правая сторона полочки с фигурной застежкой на три пуговицы. По плечу мягкие вытачки. Рукава короткие цельнокроеные. Воротник цельнокроеный — стойка. В вытачки на талии вставлены концы пояса.

Построение чертежа выкройки

Сняв мерки, строим основной план и наносим линии фасона.

Перед

По линии груди вправо от точки C_2 (см. рис. 146) откладываем 28 сантиметров — одну четверть окружности груди плюс 2 сантиметра (см. табл. 2):

$$104:4 = 26 + 2 = 28 \text{ сантиметров.}$$

Ставим точку E .

По линии бедер вправо от точки C_3 откладываем 29 сантиметров — одну четверть окружности бедер плюс 2 сантиметра:

$$108:4 = 27 + 2 = 29 \text{ сантиметров.}$$

Ставим точку C_4 и соединяем ее с точкой E .
Боковой шов. От точки P влево откладываем 2 сантиметра и ставим точку P_1 , которую соединяем с точками E и C_4 .



Рис. 146.

Линия плеча и цельнокроеного рукава. От точки A_1 вниз по линии горловины откладываем 0,75 сантиметра (для всех размеров) и ставим точку T . От точки T вниз откладываем 2 сантиметра, ставим точку Γ_1 .

Точки T и Γ_1 соединяем прямой, которую продолжим на произвольную длину. От точки Γ_1 откладываем 4 сантиметра — половину глубины вытачки (см. табл. 6):

$8:2=4$ сантиметра.

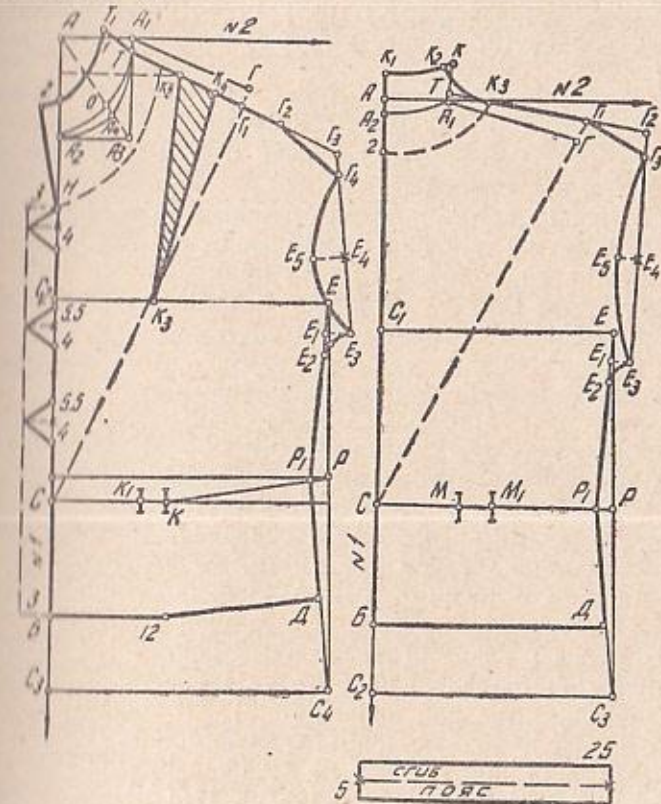
Ставим точку Γ_2 , от которой откладываем 4—6 сантиметров и ставим точку Γ_3 . Вниз от нее откладываем 1—1,5 сантиметра и ставим точку Γ_4 , которую соединяем с точкой Γ_2 (при более узком рукаве скоса не делают).

Нижняя линия и ширина рукава. По боковой линии вниз от точки E откладываем 3 сантиметра и ставим точку E_1 (для более узкого рукава от точки E нужно отложить 2 сантиметра).

От точки E_1 вниз и вправо откладываем по 2 сантиметра и ставим точки E_2 и E_3 . Точки E_2 и E_3 соединяем плавной линией, а точки Γ_2 и E_3 прямой.

Расстояние Γ_4E_3 делим пополам, ставим точку E_4 от которой влево откладываем 3—4 сантиметра и ставим точку E_5 .

Точки Γ_4 , E_5 и E_3 соединяем плавной линией.

Длина блузки. От точки C вниз откладываем 12 сантиметров (длину от талии) и ставим точку B . Проводим прямую BD , повторяющую линию талии. На пересечении ее с боковой линией получаем точку D .

Воротник (цельнокроеная стойка). От точки A_4 отмеряем по линии AA_3 1 сантиметр, ставим точку O и соединяем ее с точками T и A_2 , как показано на рисунке 146.

От точки T влево откладываем 3 сантиметра и ставим точку T_1 (она должна быть на 1 сантиметр поднята над горизонтальной линией № 2). От точки T_1 проводим плавную кривую, повторяющую линию TOA_2 , продолжаем ее за прямую № 1 на 2—3 сантиметра и полученную отметку соединяем с точкой H ($A_2H=7$ сантиметрам).

Фигурная застежка. Для застежки делаем припуск в 3 сантиметра. Расстояние между мысками — 5,5 сантиметра, длина их — 4 сантиметра.

Вытачка по линии талии. По линии талии вправо от точки C откладываем 9 сантиметров (половину расстояния между вытачками по мерке):

$$18:2=9 \text{ сантиметров.}$$

Ставим точку K_1 и от нее откладываем 3 сантиметра (глубину вытачки).

Вытачка по линии плеча. По линии плеча вправо от

точки T откладываем 5,5 сантиметра — половину длины плеча минус 1 сантиметр (для всех размеров):

$$13:2=6,5-1=5,5 \text{ сантиметра.}$$

Ставим точку K_2 . Расстояние между нею и линией № 1 (на чертеже показано пунктиром) уменьшаем на 3 сантиметра и откладываем по линии груди (см. табл. 5):

$$13-3=10 \text{ сантиметров.}$$

Ставим точку K_3 и соединяем ее с точкой K_2 . Вправо от нее откладываем по линии плеча 4 сантиметра (глубину вытачки) и ставим точку K_4 , которую соединяем с точкой K_3 .

Спина

Ширина по линиям груди и бедер. По линии груди вправо от точки C_1 откладываем 24 сантиметра (одну четверть окружности груди минус 2 сантиметра):

$$104:4=26-2=24 \text{ сантиметра.}$$

Ставим точку E .

От точки C откладываем по линии бедер 25 сантиметров (одну четверть окружности бедер минус 2 сантиметра):

$$108:4=27-2=25 \text{ сантиметров.}$$

Ставим точку C_3 , соединяем ее с точкой E и на пересечении с линией талии ставим точку P .

Боковой шов. От точки P влево откладываем 2 сантиметра и ставим точку P_1 , которую соединяем с точками E и C_3 .

Линии плеча и цельнокроеного воротника. По линии второй высоты вверх от точки Γ откладываем 2 сантиметра и ставим точку Γ_1 . От точки A_1 откладываем 0,75 сантиметра и ставим точку T . Соединяем ее с точкой Γ_1 прямой, которую продолжаем на произвольную длину.

От точки T откладываем 14 сантиметров (длину плеча по мерке плюс 1 сантиметр на посадку):

$$13+1=14 \text{ сантиметров.}$$

Затем отмеряем еще 6 сантиметров (длину рукава) и ставим точку Γ_2 .

Нижняя линия и ширина рукава. От точки E вниз по боковой линии откладываем 3 сантиметра и ставим точку E_1 (если на чертеже перепада от точки E было от-

ложено меньше, то по спине от точки Е откладываем столько же).

Вниз и вправо от точки Е₁ откладываем по 2 сантиметра, ставим точки Е₂ и Е₃, которые соединяем плавной вогнутой линией.

Точку Е₃ соединяем с точкой Г₂ прямой линией.

От точки Г₂ откладываем вниз 2 сантиметра и ставим точку Г₃, которую соединяем с точкой Г₁. Расстояние Е₃Г₃ делим пополам в точке Е₄, влево от которой откладываем 1,5 сантиметра*, ставим точку Е₅ и соединяем ее плавной вогнутой линией с точками Е₃ и Г₃.

Линия воротника (цельнокроеной стойки). Вверх и под прямым углом от точки А₁ откладываем 3 сантиметра (высоту стойки) и ставим точку К. От точки А таким же путем откладываем 2 сантиметра, ставим точку К₁ и соединяем ее с точкой К плавной вогнутой линией.

От точки К влево откладываем 0,5 сантиметра и ставим точку К₂. От точки Т вправо по линии плеча откладываем 3—4 сантиметра, ставим точку К₃ и плавной линией соединяем ее с точкой К₂.

Длина блузки. По линии № 1 откладываем от точки С 12 сантиметров (длину по талии) и ставим точку Б. Вправо от нее проводим горизонтальную линию вниз и на ее пересечении с боковой линией ставим точку Д.

Вытачка по линии талии. По линии талии вправо от точки С откладываем 8 сантиметров — половину расстояния между вытачками минус 1 сантиметр (для всех размеров):

$$18:2=9-1=8 \text{ сантиметров.}$$

Ставим точку М. От нее вправо откладываем 2,5 сантиметра (глубину вытачки) и ставим точку М₁.

Подготовка модели, раскрой и пошив

По линии плеча вытачку закрываем, линию плеча выравниваем, соединяя точки Т и Г₂ и вырезаем выкройку по контуру.

* На чертеже спинки отрезок Е₁Е₅, определяющий линию цельнокроеного рукава, всегда должен быть равен половине отрезка Е₄Е₅ на чертеже переда (3:2=1,5 сантиметра).

Ткань складываем вдвое, по долевой нитке, лицевой стороной внутрь и накладываем на нее выкройку. Припуск на швы: плечевые и боковые — 1—1,5 сантиметра, по воротнику и рукаву — 0,5, по низу — 3—4 (одновременно, если позволяет ширина ткани, можно сделать припуск для обработки застежки).

Для обработки цельнокроеной стойки вырезаем подкройные планки (по переду и спинке); на чертеже они показаны пунктиром. Для обработки рукавов выкраиваем подкройные планки шириной 3 сантиметра.

После раскроя обводим резцом контур выкройки, прокладываем прометочные стежки и сметываем блузку. Вытачку стачиваем на 7—9 сантиметров от плечевого шва.

Во время примерки уточняем ширину рукава, положение плечевого шва, форму воротника, длину блузки.

После примерки полностью стачиваем все швы и обрабатываем застежку.

Стачиваем подкройные планки (по плечевым средам), накладываем их на лицевую сторону блузы, прострачиваем, уголки высекаем и выворачиваем наизнанку. Нижний край планки обметываем петельными или косыми стежками и прикрепляем к плечевым швам.

По краю рукавов приметываем и прострачиваем косячую или подкройную полоску, отгибаем наизнанку, подворачиваем срез на 0,5 сантиметра и подшиваем потайными стежками.

Низ блузки подшиваем также потайными стежками. В вытачку по линии талии вкладываем концы пояса и прострачиваем (пояс в раскрое имеет в длину 20—25 и в ширину 5—6 сантиметров).

Спереди на фигурных мысах прометываем петли, но можно обойтись и без них, сделав застежку на кнопках, поверх которых пришить пуговицы.

БЛУЗКА С КРУГЛЫМ ВОРОТНИКОМ

Блузку, изображенную на рисунке 147, можно шить из поплина или шелкового полотна светлых оттенков. Блузка застегивается на пуговицы. Переходное плечо образует кокетку, под которой делают мягкие сборки.

Рукава вшивные, длиной три четверти, заканчиваются округленными манжетами. Воротник круглый.



Рис. 147.

Построение чертежа выкройки

Сняв мерки, строим основной план и наносим на него линии фасона.

Перед

Длина блузки. От точки С вниз (см. рис. 148) откладываем 13—15 сантиметров (длину от талии), ставим точку В. Вправо от нее проводим линию низа, повторяющую линию талии CP_1 , и на пересечении с боковой линией ставим точку Д.

Линия подреза переходного плеча. От точки A_1 вниз по линии горловины откладываем 7 сантиметров и ставим точку К. От точки Г вниз по линии второй высоты откладываем также 7 сантиметров и ставим точку G_2 , которую соединяем с точкой К прямой, продолжаем ее до линии проймы и на пересечении ставим точку G_3 . От точки G_2 вправо откладываем 1,5 сантиметра и ставим точку G_4 .

Скос по пройме. От точки G_3 откладываем вниз 2—2,5 сантиметра и ставим точку G_5 . Расстояние KG_4 делим пополам, получаем точку K_1 , которую соединяем с точкой G_5 плавной выпуклой линией.

Ширина борта. Влево от точек A_2 и Б откладываем по 2,5—3 сантиметра (ширину застежки); соединяем полученные точки A_5 и B_1 .

Боковой шов. От точки Р откладываем влево 2 сантиметра и ставим точку P_1 , которую соединяем с точками Е и C_4 .

Построение чертежа спинки см. на рисунке 148.

На спинке по боковому шву также необходимо сделать скос в 2 сантиметра (для всех размеров).



Рис. 148.

Воротник

От точки А вниз откладываем 13 сантиметров и ставим точку Б. От нее вправо проводим горизонтальную линию и отмеряем 18,5 сантиметра — половину окружности шеи по мерке плюс 0,5 сантиметра (для всех размеров):

$$36 : 2 = 18 + 0,5 = 18,5 \text{ сантиметра.}$$

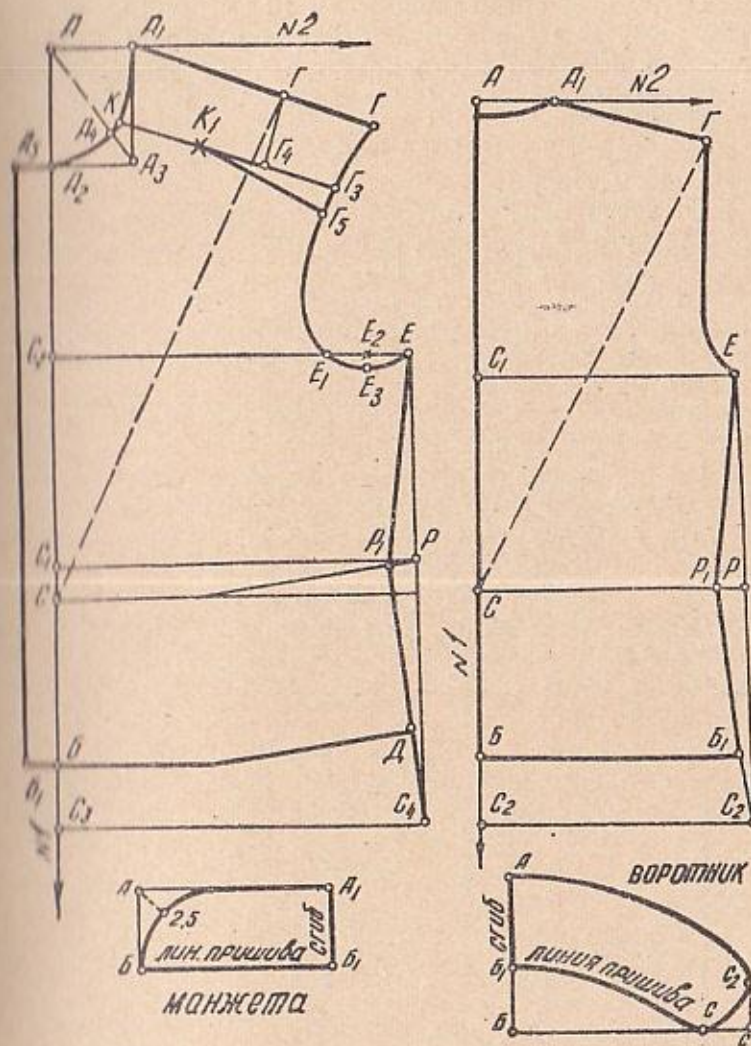
Ставим точку С.

От точки Б вверх откладываем 5,5 сантиметра, ставим точку Б₁ и соединяем ее с точкой С плавной линией, как показано на рисунке 148.

От точки С вправо откладываем 3—4 сантиметра, ставим С₁ и, отмерив вверх от нее 4 сантиметра, ставим точку С₂, которую соединяем с точкой А, как показано на рисунке 148.

Манжета. От точки А вниз откладываем 6,5 сантиметра (ширину манжеты) и ставим точку Б.

По горизонтальным линиям вправо от точек А и Б откладываем по 15 сантиметров — половину длины манжеты (полная длина ее равна окружности руки по мерке плюс 4 сантиметра):

$$26 + 4 = 30 : 2 = 15 \text{ сантиметров.}$$

Ставим точки А₁ и Б₁ и соединяем их.

Угол БАА₁ делим пополам (пунктиром) и по этой линии от точки А откладываем 2,5 сантиметра. Через полученную отметку соединяем точки Б и А₁. Линия А₁Б₁ должна совпасть со сгибом ткани.

Чертеж выкройки рукава см. на рисунке 137.

Подготовка модели и раскрой

По точкам А₁, Г₁, Г₄ и К на выкройке



Рис. 149.

отрезаем кокетку передней полочки и подклеиваем к плечевому срезу спинки (см. рис. 149).

Ткань складываем вдвое по длине лицевой стороны внутрь, выкройку кладем на ткань так, чтобы середина спинки, воротника и манжет проходила по ее сгибу, а полочки — как позволит ширина ткани, но строго по долевой нитке. Манжеты и воротник выкраиваем двойными.

БЛУЗКА ИЗ ТКАНИ В ПОЛОСКУ

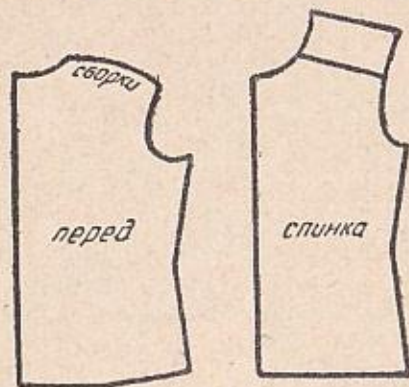
Эту блузку (см. рис. 150) шьют из шелковой, штапельной или хлопчатобумажной ткани в полосу. Воротник цельнокроеный, застегивается на пуговицу. Рукав спортивный.

Построение — чертежа выкройки

Сняв мерки, строим основную план и наносим на него линии фасона.

Перед

Цельнокроеный воротник-стойка. От точки А₁ влево (см. рис. 151) откладываем 3 сантиметра (высоту стойки) и ставим точку А₂. Она должна быть выше линии № 2 на 1,2 сантиметра. От точки А влево откладываем 3—5 сантиметров (ширину воротника) и ставим точку А₄, которую соединяем с точкой А₂. От точки А₂ вниз по линии № 1 откладываем 12 сантиметров и ставим точку К. От этой точки откладываем вверх 3 сантиметра и ставим точку К₁, влево от которой откладываем 4 сантиметра и получаем точку К₂.

Точки А₄ и К соединяем с точкой К₂. Расстояние А₄К₂ делим пополам в точке К₃, от которой откладываем влево 1,5 сантиметра и ставим точку К₄. Точки А₄, К₄ и К₂ соединяем плавной линией.



Рис. 150.

Линия кокетки. По линии плеча вправо от точки A_1 откладываем 6 сантиметров и ставим точку H , которую соединяем с точкой C_2 .

От точки H откладываем 8 сантиметров (глубину вытачки). В данном случае полученная отметка совпадает с точкой G . Соединяем точки G и C_2 .

На расстоянии 8 сантиметров проводим прямую, параллельную C_2G , и на пересечении с линией № 1 ставим точку H_1 .



Рис. 151.

Боковой шов. Влево от точки P откладываем 2 сантиметра и ставим точку P_1 , которую соединяем с точками E и C_4 .

Спина

Цельнокроеный воротник-стойка. От точки A_1 вверх откладываем 3 сантиметра (высоту стойки) и ставим точку K . От точки A вверх откладываем под прямым углом 2 сантиметра и ставим точку K_1 . Точки K и K_1 соединяем плавной вогнутой линией. Затем от точки K влево откладываем 0,5 сантиметра и ставим точку K_2 . От точки A_1 вправо по линии плеча откладываем также 3 сантиметра и ставим точку K_3 , соединяем ее с точкой K_2 вогнутой линией.

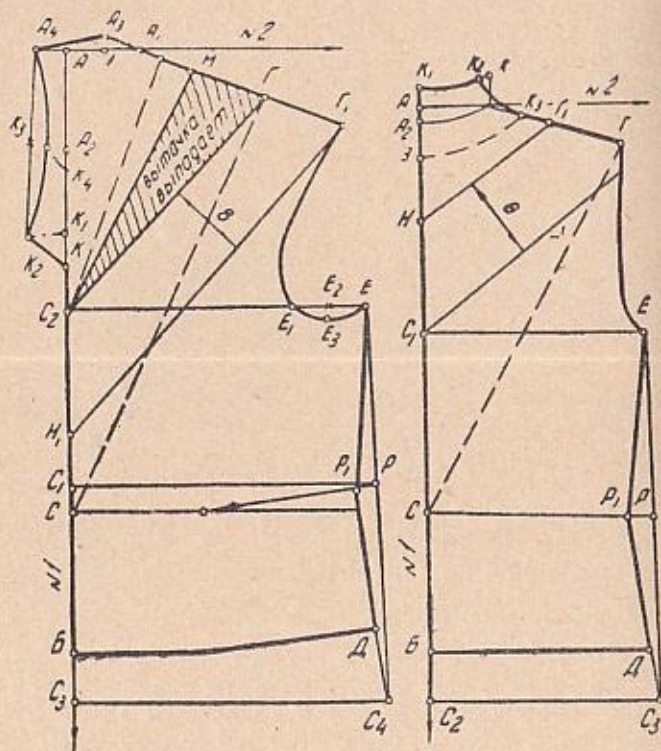
Линия кокетки. По линии плеча вправо от точки A_1 откладываем 6 сантиметров и ставим точку G_1 . От точки A_2 откладываем вниз 10 сантиметров и ставим точку H , которую соединяем с точкой G_1 .

На расстоянии 8 сантиметров проводим линию, параллельную HG_1 .

Боковой шов. От точки A вправо откладываем 2 сантиметра и ставим точку P_1 , которую соединяем с точками E и C_3 .

Построение чертежа спортивного рукава см. на странице 452.

Подготовка модели, раскрой и пошив

Вырезаем чертеж по основным линиям, закрываем вытачку и выравниваем плечо, соединяя точки G_2 и A_1 . Вырезаем кокетки переда и спины и цельнокроеный воротник. Подготовка модели см. на рисунке 152.

Для раскроя выкройку раскладываем на ткани так, чтобы все детали, кроме кокеток, проходили по поперечным полоскам. Кокетки переда и спины выкраиваем по долевому расположению полосок.

Для обработки воротника подкраиваем детали (на чертеже показаны пунктирной линией).

Сметываем и стачиваем по плечевым срезам подкройные детали, разутюживаем на обе стороны швы, затем накладываем на воротник подборт лицом к лицу, совмещая плечевые швы блузки с плечевыми швами подборта.

Воротник сметываем и прострачиваем по краю, потом выворачиваем его налицо и выправляем уголки. Край подборта обметываем и подкрепляем в нескольких

местах. По мысу прометываем петлю или под пуговицы пришиваем кнопки.

Низ подгибаем на 1 сантиметр и прострачиваем на машине.



Рис. 152.



Рис. 153.

БЛУЗКА С МЯГКИМИ ВЫТАЧКАМИ ПО ГОРЛОВИНЕ

На рисунке 153 изображена блузка с шестью мягкими вытачками по горловине. Шьют ее из легких тканей: капрона, шифона, креп-жоржета и т. п.

Рукава короткие, цельнокроеные. Блузка застегивается на пуговицы, воротничок круглый.

Построение чертежа выкройки

Сняв мерки, строим основной план и наносим на него линии фасона.

Перед

Ширина по линиям груди и бедер. По линии груди (см. рис. 154) вправо от точки C_2 откладываем 28 сантиметров — одну четверть окружности груди плюс 2 сантиметра (см. табл. 2):

$$104:4 = 26 + 2 = 28 \text{ сантиметров.}$$

Ставим точку E .

От точки C_3 откладываем вправо 29 сантиметров (одну четверть окружности бедер плюс 2 сантиметра): $108:4 = 27 + 2 = 29$ сантиметров.

Ставим точку C_4 , которую соединяем с точкой E прямой линией.

Скос по линии талии. От точки C вправо отклады-



Рис. 154.

ваем 12 сантиметров и ставим точку М, которую соединяем с точкой Р.

Боковой шов. По линии скоса талии влево от точки Р откладываем 2 сантиметра, ставим точку Р₁ и соединяем ее с точками Е и С₄.

Длина блузки. От точки С вниз откладываем 15 сантиметров (длину от талии) и ставим точку Б. Проводим из нее линию вниз, параллельную СР₁, и на пересечении с боковой линией получаем точку Д.

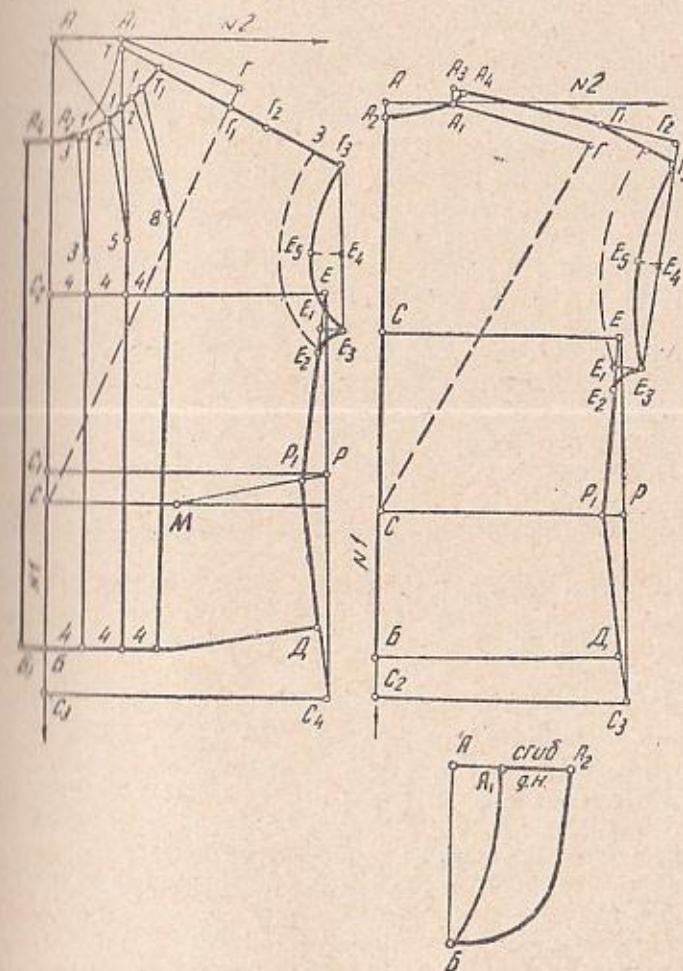
Линия плеча и цельнокроеного рукава. От точки А₁ вниз откладываем 0,75 сантиметра и ставим точку Т. По линии второй высоты вниз от точки Г откладываем 2 сантиметра и ставим точку Г₁. Соединяем ее с точкой Т и продолжаем прямую на произвольную длину. От точки Г₁ откладываем 4 сантиметра (половину глубины вытачки) и ставим точку Г₂.

От точки Г₂ откладываем 5—6 сантиметров (длину рукава) и ставим точку Г₃.

Нижняя линия и ширина рукава. От точки Е вниз по боковой линии откладываем 3 сантиметра и ставим точку Е₁. Вниз и вправо от точки Е₁ откладываем по 2 сантиметра. Полученные точки Е₂ и Е₃ соединяем вогнутой линией, а точки Г₃ и Е₃ — прямой.

Расстояние Г₃Е₃ делим пополам, ставим точку Е₄, влево от нее откладываем 3—4 сантиметра и ставим точку Е₅. Через точки Г₃, Е₅, Е₂ проводим плавную линию.

Вытачки по горловине. По линии плеча вправо от точки Т откладываем 4 сантиметра (глубину вытачки), ставим точку Т₁ и соединяем ее с точкой А₂, как показано на рисунке 154.

Измеряем расстояния ТА₂ и Т₁А₂ (ТА₂=12 сантиметрам, Т₁А₂=15 сантиметрам). Разницу между ними убираем в вытачки (15—12=3 сантиметра).

На линиях низа и груди откладываем от точек Б и С₂ три раза по 4 сантиметра и полученные отметки соединяем параллельными линиями, которые продолжаем выше линии груди: первую — на 3 сантиметра, вторую — на 5 и третью — на 8 сантиметров.

На линии А₂Т₁ намечаем места вытачек. От точки А₂ откладываем 4 сантиметра (3 сантиметра — промежуток между вытачками и 1 сантиметр — глубина вытачки).

Расстояние от первой до второй вытачки 2 сантиметра, а глубина второй вытачки 1 сантиметр.

Расстояние до третьей вытачки 2 сантиметра, а глубина третьей вытачки 1 сантиметр.

Полученные точки соединяем, как показано на чертеже. При подготовке модели каждая вытачка разрезается и расширяется на 1—2 сантиметра (см. рис. 155).

Ширина бортика. Влево от точек А₂ и Б откладываем 2,5—3 сантиметра (ширину бортика) и соединяем полученные точки Б₁ и А₄.

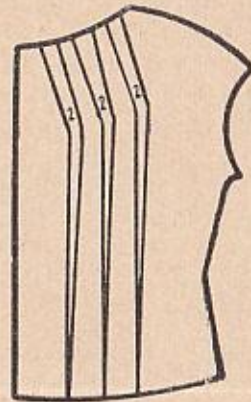

Спина

Ширина по линиям груди и бедер. По линии груди вправо от точки С₁ откладываем 24 сантиметра (одну четверть окружности груди минус 2 сантиметра):

$$104:4-26-2=24 \text{ сантиметра.}$$

Ставим точку Е.

По линии бедер, вправо от точки С₂ откладываем 25 сантиметров (одну четверть окружности бедер минус 2 сантиметра):

$$108:4=27-2=25 \text{ сантиметров.}$$

Ставим точку С₃ и соединяем ее с точкой Е.

Боковой шов. По линии талии влево от точки Р откладываем 2 сантиметра и ставим точку Р₁, которую соединяем с точками Е и С₃.

Длина блузки. Вниз от точки С откладываем 15 сантиметров (длину от талии) и ставим точку Б, от которой проводим горизонтальную прямую; место пересечения ее с боковой линией обозначаем точкой Д.

Линия плеча и цельнокроеного рукава. От точки А₁ откладываем вверх 0,75 сантиметра и ставим точку А₃. От точки Г вверх откладываем 2 сантиметра и ставим точку Г₁. Точки А₃ и Г₁ соединяем прямой, которую продолжаем на произвольную длину.

Рис. 155.

По линии плеча вправо от точки A_3 откладываем 0,3 сантиметра и ставим точку A_4 . Из нее по наклонной откладываем 14 сантиметров (длину плеча). От точки G_1 откладываем 6 сантиметров (длину рукава). Полученную точку обозначаем G_2 .

Нижняя линия и ширина рукава. От точки E вниз по боковой линии откладываем 3 сантиметра и получаем точку E_1 , вниз и вправо от которой откладываем 3 сантиметра и ставим точки E_2 и E_3 . Их соединяем вогнутой линией, а точки E_3 , G_2 прямой.

От точки G_2 откладываем вниз 1—2 сантиметра и ставим точку G_3 , которую соединяем с точкой G_1 .

Расстояние E_3G_3 делим пополам в точке E_4 . Влево от нее откладываем 1,5 сантиметра и ставим точку E_5 . Через точки G_3 , E_5 , E_3 проводим плавную вогнутую линию.

Воротник

Длина воротника. По горизонтальной линии вправо от точки A откладываем 5 сантиметров и ставим точку A_1 . От точки A откладываем 18,5 сантиметра (половину длины воротника) и ставим точку B (длина воротника равна общей ширине выреза горловины переда и спины). Точки A_1 , B соединяем вогнутой линией, как показано на рисунке 154.

Ширина воротника. От точки A_1 откладываем 5—6 сантиметров и ставим точку A_2 , которую соединяем с точкой B плавной выпуклой линией (см. рис. 154).

Подготовка модели, раскрой и пошив

Подготовка модели показана на рисунке 155.

Ткань складываем по длине вдвое лицевой стороной внутрь (середина спинки и воротника должна проходить по сгибу).

Передние полочки выкраиваем по долевой нитке. На обработку застежки прибавляем 4—6 сантиметров. Воротник выкраиваем двойным (нижняя его сторона — подворотник — должна быть меньше верхней на 2—3 миллиметра).

Резцом обводим контур выкроенных деталей. Намечаем середину переда, спинки, вытачек и середину воротника; по остальным линиям прокладываем прометочные стежки. Обметываем срезы: боковые, плечевые, по горловине и пройме.

Сметываем и прострачиваем вытачки на 3 сантиметра от горловины. Затем расправляем их на обе стороны и прометываем шелковыми нитками (чтобы не остался след утюжки).

После этого сметываем все изделие и делаем примерку.

Порядок обработки застежки, заготовки и обработки воротника см. на странице 250.

Низ цельнокроеного короткого рукава обрабатываем подкройной планкой, имеющей в раскрое ширину 3—4 сантиметра или косой полоской (линия подкройной подкладки на чертеже обозначена пунктиром). К срезам рукавов приметываем лицом к лицу выкроенные полоски, прострачиваем, отгибаем наизнанку и подшиваем потайными стежками шелком в цвет ткани. Низ блузки прострачиваем на машине.