

Приложение к журналу № 6/2018

ВЯЗАНИЕ

ваше хобби

Собери коллекцию узоров!



*Лёгкие пуловеры
и топы*



www.modnoerukodelie.ru

ВЯЗАНИЕ – ЭТО МОДНО!



ПРОСТЫЕ
И ИЗЫСКАННЫЕ
ИДЕИ, ЧТОБЫ
СДЕЛАТЬ
ЖИЗНЬ
ЯРЧЕ



«КАТАЛОГ
РОССИЙСКОЙ ПРЕССЫ»
индекс
11413

Через интернет:
www.vipishi.ru, www.ural-press.ru
Вышедшие номера можно
приобрести на сайте
www.konliga.biz

Наиболее полную информацию о подписке можно получить на сайте www.konliga.ru,
по e-mail: podpiska@konliga.ru.

© ВЯЗАНИЕ – ВАШЕ ХОББИ.
Приложение к журналу, № 6/2018
АО «КОНЛИГА МЕДИА», 2018
modnoerukodelie.ru

РЕДАКЦИЯ ЖУРНАЛА

Главный редактор	Марина Николаевна ПЕЦ
Зам. главного редактора	Е. СИНЁВА
Шеф-редактор	Н. ЖУРАВЛЁВА
Переводчики	И. ОРЛОВА, В. ХМАРСКАЯ
Технический редактор	А. ПЕЦ
Редактор-корректор	И. ХАМЗИНА
Компьютерная вёрстка	И. АДУШЕВА



**КОНЛИГА
МЕДИА**

УЧРЕДИТЕЛЬ И ИЗДАТЕЛЬ АО «КОНЛИГА МЕДИА»

Основатели компании А. Колосов, Р. Неяглова-Колосова
Генеральный директор М. Зимин
Издательский директор Г. Арефьева
Финансовый директор Н. Старкова
Коммерческий директор С. Харченко
Директор по распространению К. Егоренко
Начальник производственного отдела С. Пехтерева
По вопросам рекламы: +7 966 149-07-09
Юлия Мордвинкина, j.mordvinkina@konliga.ru
По вопросам распространения: konliga@konliga.ru
По вопросам подписки: podpiska@konliga.ru
Отдел мелкооптовой продажи: Москва, ул. Кржижановского,
д. 31, стр. 1

АДРЕС ИЗДАТЕЛЯ И РЕДАКЦИИ

117218, Москва, ул. Кржижановского, д. 31, стр. 1

ДЛЯ ПИСЕМ

105082, Москва, а/я 5, АО «КОНЛИГА МЕДИА»
(«Вязание – ваше хобби»); e-mail: knit-mode@konliga.ru
Информацию об АО «КОНЛИГА МЕДИА»
можно найти на сайте www.konliga.ru

В журнале использованы материалы © Avesani FILFALT GmbH.
В журнале публикуются лицензионные материалы издательства
BERGERE DE FRANCE. © 2017 BERGERE DE FRANCE —
зарегистрированная торговая марка компании BERGERE DE
FRANCE.

Журнал зарегистрирован Федеральной службой по надзору
в сфере связи, информационных технологий и массовых
коммуникаций (Роскомнадзор). Свидетельство о регистрации
ПИ № ФС77-65048 от 10.03.2016. 12+

Все права на распространение журнала на русском языке
в России, странах СНГ и Балтии принадлежат
АО «КОНЛИГА МЕДИА».

Импортер в Республику Беларусь: ООО «Росчерк»
г. Минск, ул. Сурганова, д. 57Б, офис 123,
тел. +375-17-331-94-27 (41).

Отпечатано в типографии АО «КОСТРОМА»

156010, г. Кострома, ул. Самоковская, 10

Телефон: +7 (4942) 49-15-11.

Тираж 28 500 экз. Свободная цена. Зак. №

Дата выхода в свет 10.05.2018

Дата начала продаж 14.05.2018

Редакция не несёт ответственности за содержание рекламных
объявлений. Перепечатка материалов только с письменного
разрешения редакции.

Логотипы (товарные знаки) третьих лиц размещены
на правах рекламы.



Вы всегда можете
купить свежие и архивные
номера журнала
в магазине Konliga.Biz!



Когда цветёт лаванда



phildar



*Вы когда-нибудь видели, как цветёт лаванда?
Поверьте, это завораживающее зрелище.
Наш пуловер, кажется, передаёт не только
цвет, но и аромат цветущей лаванды.*

2



Кого хочешь — выбирай!



3

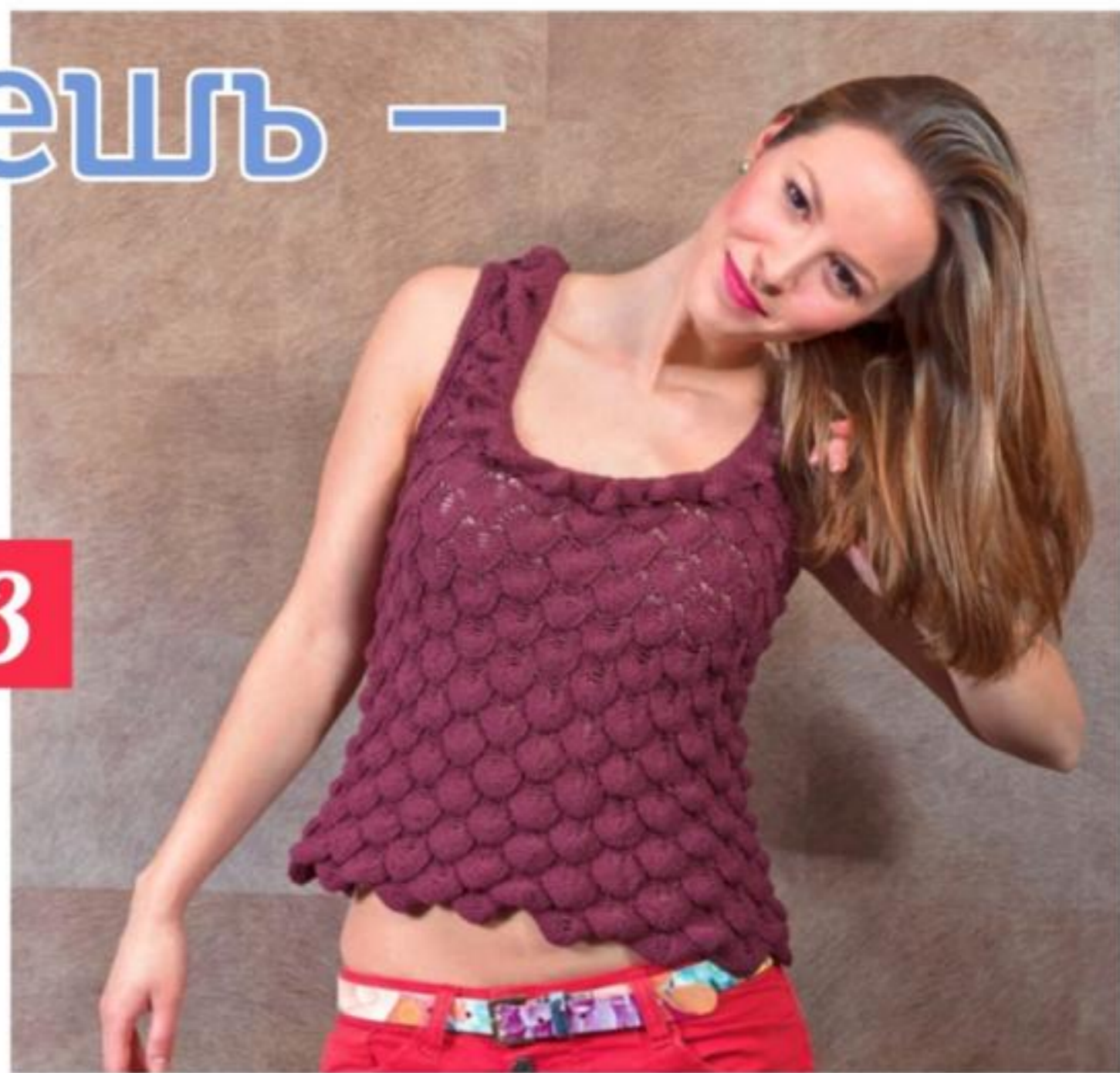

“

*Хотите показать полоску
загорелого живота или
стройные ножки? А цвет вы
предпочитаете какой?
С узором уже определились?
У нас есть идеи на все вкусы.*

4



BERGERE
DE FRANCE

“

Француженки заслуженно считаются королевами стиля, а уж парижанки – тем более. Шикарно, но не броско, изысканно, но не скучно – уроки стиля, которые стоит усвоить.



Равняемся на парижанок

Автор модели – Александра Пец

7



И снова платье

“

Пока топы и тунки
сражаются друг с другом
за пальму модного
первенства, мудрые
женщины вяжут платья.
Ведь они никогда
не выйдут из моды.

Автор модели – Валентина Аванесян



8



Автор модели – Ирина Батракова



9

Всё в ваших руках



*Красота ваших рук
не должна скрываться,
особенно летом. Показать
её – дело рукотворное.*



- УСЛОВНЫЕ ОБОЗНАЧЕНИЯ:
- = возд. п.
 - + = ст. б/н
 - † = ст. с/н
 - ‡ = ст. с/2н
 - ∨ = 2 ст. с/н в 1 п. основания

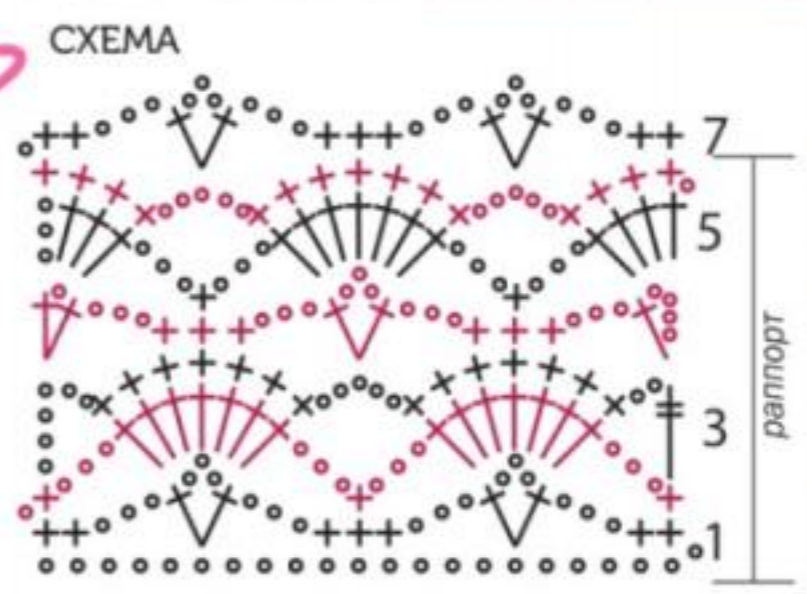

- УСЛОВНЫЕ ОБОЗНАЧЕНИЯ:
- = возд. п.
 - + = ст. б/н
 - † = ст. с/н
 - ∨ = 5 ст. с/н в 1 п. основания

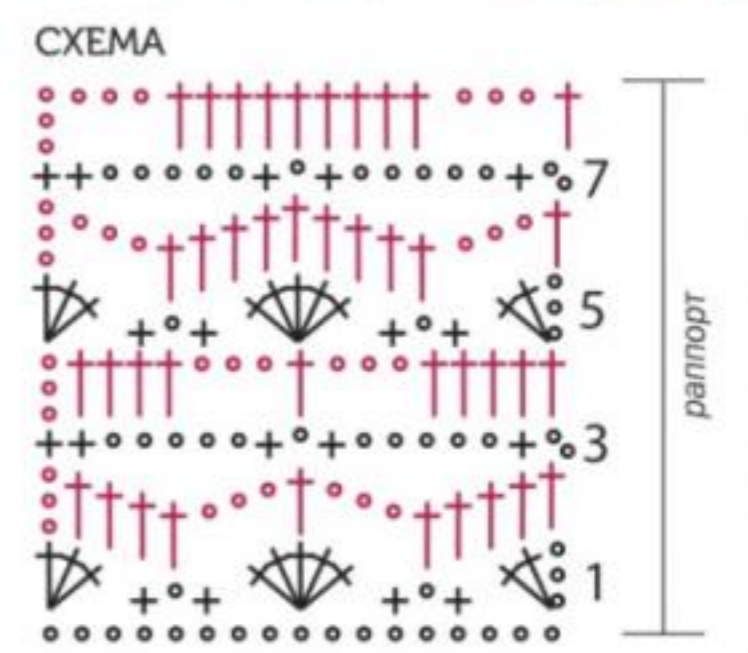

- УСЛОВНЫЕ ОБОЗНАЧЕНИЯ:
- = возд. п.
 - + = ст. б/н
 - † = ст. с/н

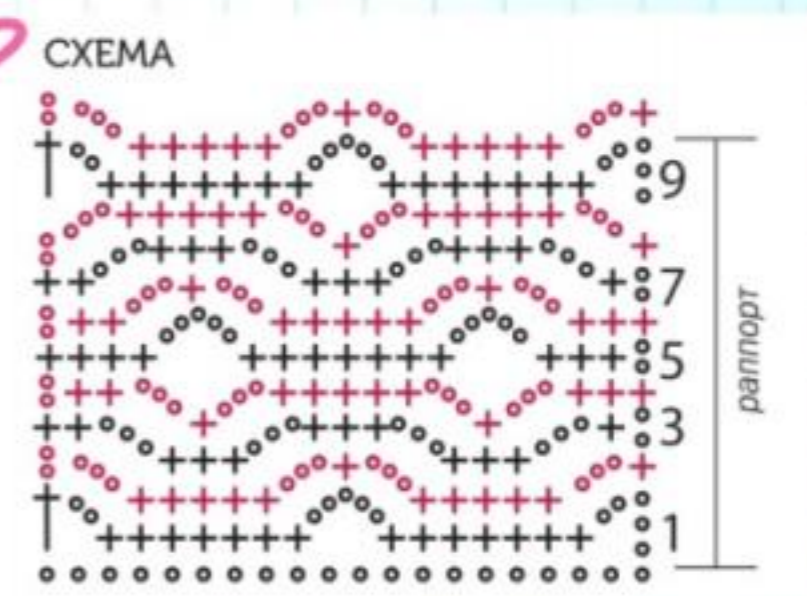



10



“

Роскошный цвет, экстравагантный фасон – одна из самых интересных моделей сезона. Только ради неё стоит чуть-чуть подзагореть.

phildar

Ещё раз о белом

“

Цвет, который никогда не надоедает, не выходит из моды, идёт абсолютно всем – конечно, белый. Любой узор, связанный в белом цвете, смотрится ещё наряднее.

Автор модели – Галина Костина





12

Автор модели - Светлана Бондарева

13



Автор модели – Евгения Теплова



14



“

Целый год мы такие серьёзные, в деловых костюмах. Но наконец наступает долгожданный отпуск. Можно дать волю эмоциям, настроению. И наши туалеты становятся более свободными, даже рискованными.

СТОИТ РИСКНУТЬ

Автор модели – Валентина Аванесян

Инструкции

МОДЕЛЬ 1

Пуловер



Размеры: 34-36/38-40/42-44/46-48/50-52

Вам потребуется: /10/10/11/12 мотков сиреневой Lavande пряжи Phil Cabotine 9 (55% акрила, 45% хлопка, 124 м/50 г); спицы № 3,5 и № 4; 1 дополнительная спица; маркировочные кольца.

узор, спицы № 4: 18 п. и 34 р. = 10 x 10 см. 10 п. узора 1 или 3, спицы № 4 = 2,5 см. 61 п. узора 2, спицы № 4 = 30 см.

Спинка: на спицы № 3,5 набрать 95/101/107/116/128 п. и связать 6 см (= 19 р.) резинкой 1/2, начиная и заканчивая 1-й р. 2 изн. Связать 1 изн. р. изн. п., равномерно убавив 12/12/12/13/15 п. = 83/89/95/103/113 п. Перейти на спицы № 4 и продолжить ажурным узором. Прибавить с обеих сторон (прибавленные петли вязать ажурным узором) в каждом 8-м р. 13 x 1 п. = 109/115/121/129/139 п. Через 33 см (= 112 р.) от резинки маркерами отметить с обеих сторон начало пройм. Через 51/52/53/54/55 см (= 172/176/180/184/188 р.) от резинки для скосов плеч закрыть с обеих сторон: 1 x 3 п., затем в каждом 2-м р. 5 x 4 п. и 2 x 5 п./1 x 4 п., затем в каждом 2-м р. 3 x 4 п. и 4 x 5 п./1 x 4 п., затем в каждом 2-м р. 7 x 5 п./1 x 5 п., затем в каждом 2-м р. 5 x 5 п. и 2 x 6 п./1 x 5 п., затем в каждом 2-м р. 7 x 6 п. Одновременно через 52,5/53,5/54,5/55,5/56,5

(= 178/182/186/190/194 р.) от наборного края для выреза горловины закрыть средние 27/27/27/29/29 п. и вязать далее отдельно, закрывая по краям выреза в каждом 2-м р. 2 x 3 п. и 1 x 2 п.

Перед: на спицы № 3,5 набрать 95/101/107/116/128 п. и связать 6 см (= 19 р.) резинкой 1/2, начиная и заканчивая 1-й р. 2 изн. Связать 1 изн. р. изн. п., равномерно убавив 6/6/6/5/3 п. = 101/107/113/121/131 п. Перейти на спицы № 4 и продолжить ажурным и фантазийным узором (см. схему) следующим образом: кром., 9/12/15/19/24 п. ажурным узором, 10 п. узором 1, 61 п. узором 2, 10 п. узором 3, 9/12/15/19/24 п. ажурным узором, кром. Прибавить с обеих сторон (прибавленные петли вязать ажурным узором) в каждом 8-м р. 13 x 1 п. = 127/133/139/147/157 п. Через 33 см (= 112 р.) от резинки отметить с обеих сторон начало пройм. Через 51/52/53/54/55 см (= 172/176/180/184/188 р.) от резинки для скосов плеч закрыть с обеих сторон: 1 x 3 п., затем в каждом 2-м р. 5 x 4 п.

и 2 x 8 п./1 x 4 п., затем в каждом 2-м р. 3 x 4 п., 2 x 5 п. и 2 x 8 п./1 x 4 п., затем в каждом 2-м р. 5 x 5 п. и 2 x 8 п./1 x 5 п., затем в каждом 2-м р. 5 x 5 п. и 2 x 9 п./1 x 5 п., затем в каждом 2-м р. 5 x 6 п. и 2 x 9 п. Одновременно через 52,5/53,5/54,5/55,5/56,5 (= 178/182/186/190/194 р.) от наборного края для выреза горловины закрыть средние 29/29/29/31/31 п. и вязать далее отдельно, закрывая по краям выреза в каждом 2-м р. 1 x 4 п. и 2 x 3 п.

Рукава: на спицы № 3,5 набрать 47/50/53/56/59 п. и связать 7 см (= 23 р.) резинкой 1/2, начиная и заканчивая 1-й р. 2 изн. Связать 1 изн. р. изн. п., равномерно убавив 2/1/0/1/0 п. = 45/49/53/55/59 п. Перейти на спицы № 4 и продолжить ажурным узором. Прибавить с обеих сторон (прибавленные петли вязать ажурным узором) в каждом 12-м р. 8 x 1 п. и в каждом 10-м р. 2 x 1 п./в каждом 12-м р. 7 x 1 п. и в каждом 10-м р. 3 x 1 п./в каждом 12-м р. 5 x 1 п. и в каждом 10-м р. 5 x 1 п./в каждом 12-м р. 3 x 1 п. и в каждом 10-м р. 7 x 1 п./в каждом 10-м р. 10 x

Резинка 1/2: попеременно 1 лиц., 2 изн.

Ажурный узор: число петель кратно 2 + 1 + 2 кром.

1-й р.: кром., 1 лиц., *1 накид, 2 п. вместе лиц.*, повторять от * до *, кром.

2-й р. и 4-й р.: изн. п.

3-й р.: кром., *1 протяжка (снять 1 п. как лиц., 1 лиц. и протянуть её через снятую петлю), 1 накид*, повторять от * до *, 1 лиц., кром.

Повторять с 1-го по 4-й р.

Фантазийный узор: вязать по схеме.

Узоры 1 и 3: связать первые 4 р. схемы и повторять 8 р. в рамке

Узор 2: связать с 1-го по 94-й/94-й/98-й/98-й/102-й р. и начать снова с 1-го р.

Плотность вязания. Ажурный

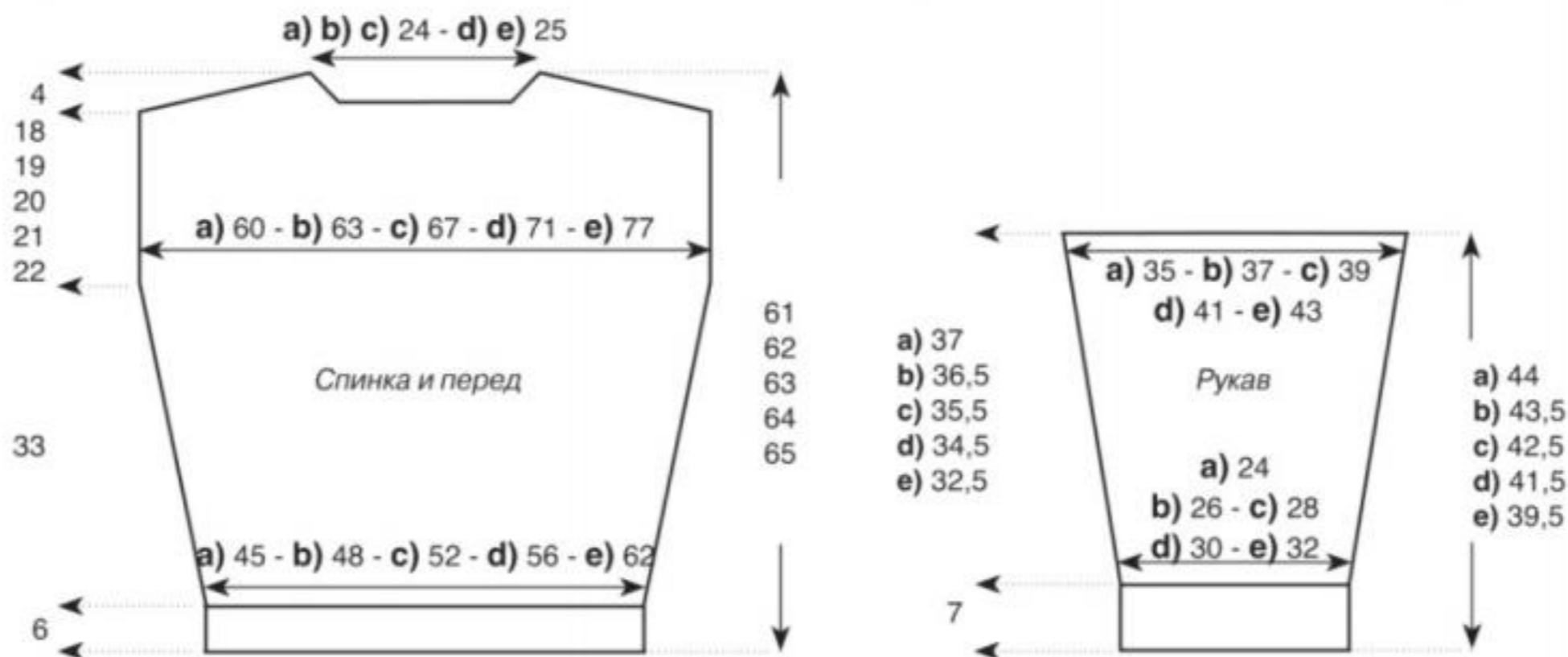

СХЕМА

1 п. = 65/69/73/75/79 п. Через 37/36,5/35,5/34,5/32,5 см (= 126/124/120/116/110 р.) от резинки закрыть все петли.

Сборка: выполнить плечевые швы. Втачать рукава между отметками. Выполнить боковые швы и швы рукавов.

УСЛОВНЫЕ ОБОЗНАЧЕНИЯ

- = 1 п. лиц. глади
- = 1 п. изн. глади
- = 1 накид
- = 2 п. вместе лиц.
- = 1 протяжка: снять 1 п. как лиц., 1 лиц. и протянуть её через снятую петлю.
- = двойное лиц. вертикальное убавление: снять 2 п. как 2 п. вместе лиц., 1 лиц. и протянуть её через снятые петли.
- = 6 лиц., перекрещенных направо (3 и 3): снять 3 п. на доп. спицу за работой, 3 лиц., затем 3 п. с доп. спицы провязать лиц.
- = 6 лиц., перекрещенных налево (3 и 3): снять 3 п. на доп. спицу перед работой, 3 лиц., затем провязать 3 п. с доп. спицы лиц.

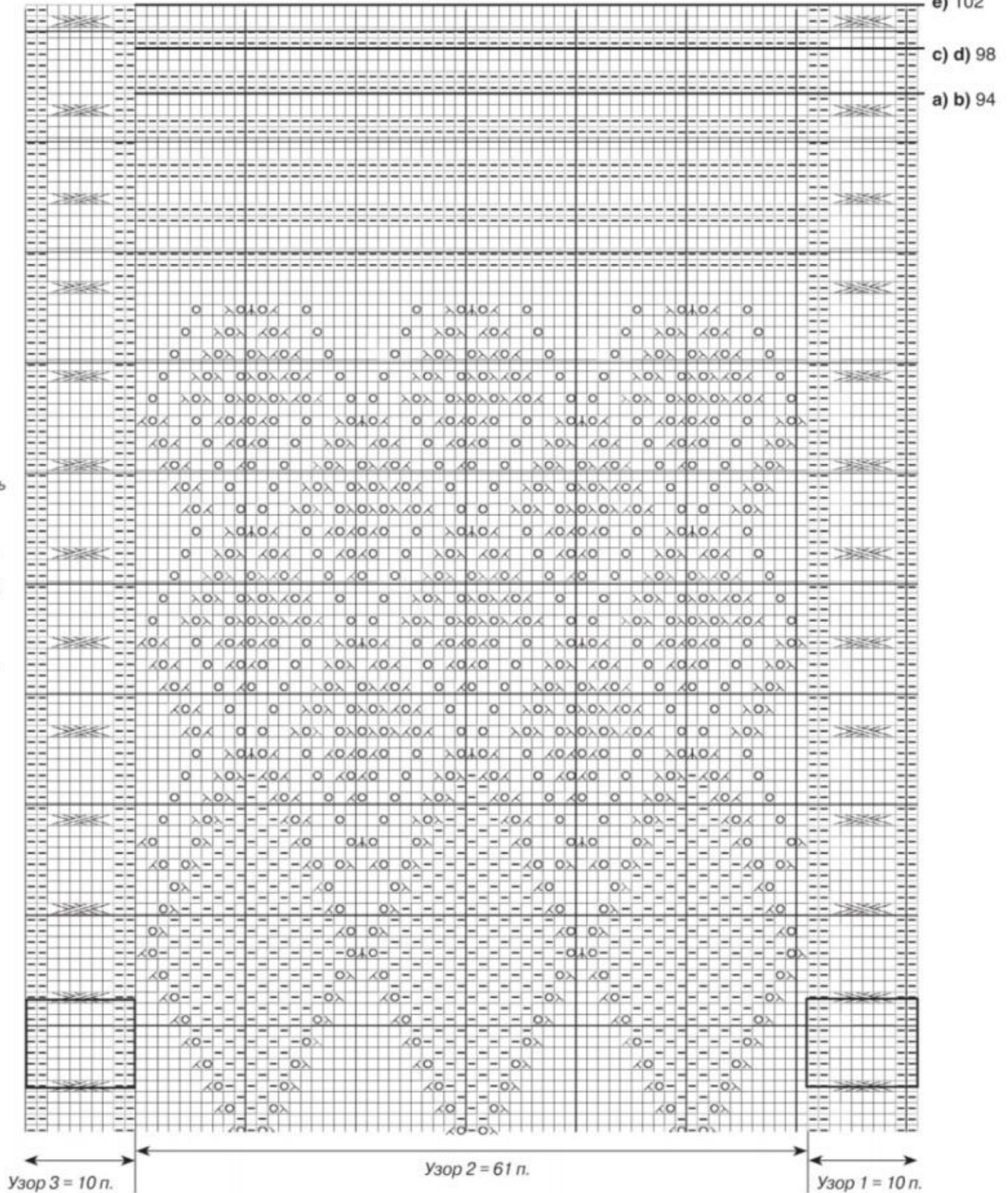

МОДЕЛЬ 2

Прохладный летний топ



Размеры: S-M/L/XL

Вам потребуется: 7/8/8 клубков красной пряжи Lang Yarns Amalfi (70% хлопка, 30% полиамида, 90 м/50 г); спицы № 4 и 4,5; круговые спицы № 4.

Платочная вязка: лиц. и изн. р. – лиц. п. Круговые ряды: попеременно 1 круг. р. лиц. п., 1 круг. р. изн. п.

Фантазийный узор: вязать по схеме. Повторять с 1-го по 12-й р.

Плотность вязания, фантазий-

ный узор, спицы № 4,5: 22 п. и 20 р. = 10 x 10 см.

Спинка: на спицы № 4 набрать 95/103/111 п. и связать 5 р. платочной вязкой. Далее вязать спицами № 4,5 фантазийным узором. Через 38/39/40 см от

наборного края для пройм закрыть с обеих сторон по 8 п. (= 79/87/95 п.). Через 49/51/53 см от наборного края связать ещё 5 р. платочной вязкой и свободно закрыть все петли (общая длина = 51/53/55 см).

Перед: вязать, как спинку.

Сборка: выполнить швы. На круговые спицы по краям пройм набрать 80/84/88 п., связать 5 круг. р. платочной вязкой и петли свободно закрыть.

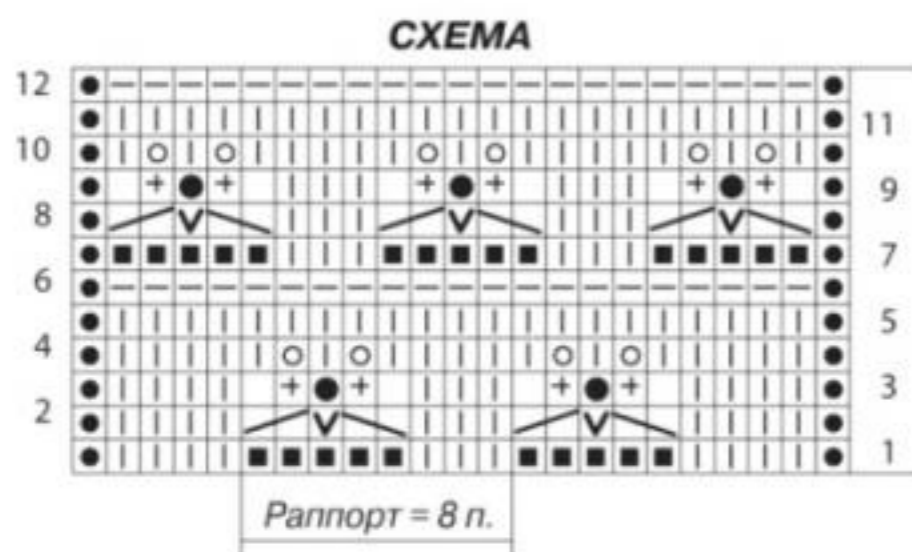

УСЛОВНЫЕ ОБОЗНАЧЕНИЯ

- = 1 кром.
- = 1 п. лиц. глади
- = 1 п. изн. глади
- = 1 накид
- = 2 накида + 1 лиц.
- = нет петли (см. стр. 29)
- = из 5 петель сбросить накиды, затем провязать эти 5 п. вместе изн. скрещ.
- = из 1 п. вывязать 3 п. (лиц. + накид + лиц.)

МОДЕЛЬ 3

Платье и топ с узором из листьев



Размеры: S/M/L (общая длина 88/90/92 см, обхват груди 70/80/90 см)

Вам потребуется: 7/8/11 клубков зелёной или 4 клубка коричневой пряжи Lang Yarns Moïna (14% шёлка, 54% вискозы, 32% полиамида, 190 м/50 г); спицы № 4; круговые спицы № 3,5, 4 и 4,5; зелёные пайетки или бисер.

Узор из листьев 1а, 1б, 1с (спицы № 4): вязать по схемам 1а, 1б и 1с. На каждой схеме приведён каждый круг. р. Начало круг. р. находится у стрелки А. В последнем круг. р. узора последнюю п. круг. р. провязывать с 1-й п. круг. р. вместе лиц. Значение лицевых петель в рамке разъяснено в инструкции.

Узор из листьев 1 (спицы № 4): вязать схеме 1.

Лицевая гладь (спицы № 4): лиц. р. – лиц. п., изн. р. – изн. п. Круговые ряды: все п. и круг. вязать лиц.

Плотность вязания, спицы № 4: 30 п. и 31 р. = 10 x 10 см.

Внимание: детали нитью Moïna вязать лучше со слегка уменьшенной длиной и шириной, при носке они немного растягиваются в длину и ширину.

Платье вяжется до пройм на изнаночной стороне круговыми рядами, поэтому на схеме приведены изн. р. узора.

Спинка и перед: на круговые спицы № 4,5 набрать

294/336/378 п. Связать 2 прямых р., затем сомкнуть петли в кольцо и вязать круговыми спицами № 4 узором 1а круговыми рядами (= 14/16/18 раппортов в круг. р.). Начало круг. р. отметить. Узор 1а вязать следующим образом: связать с 1-го по 19-й круг. р., повторить 2 раза со 2-го по 19-й круг. р., затем ещё раз выполнить со 2-го по 8-й круг. р. В следующем круг. р. в каждом раппорте убавить 2 п., т.е. провязать петли в рамке вместе лиц. В каждом раппорте останется 19 п. (= 266/304/342 п.).

Вязать далее узором 1б следующим образом: 1 раз выполнить с 8-го по 16-й круг. р., затем 2 раза выполнить с 1-го по 16-й круг. р. и 1 раз с 1-го по 6-й круг. р. В следующем круг. р. вновь убавить в каждом раппорте 2 п. В каждом раппорте останется 17 п. (= 238/272/306 п.).

Вязать далее узором 1с следующим образом: 1 раз выполнить с 7-го по 14-й круг. р., затем 2 раза выполнить с 1-го по 14-й круг. р. и 1 раз с 1-го по 5-й круг. р. В следующем круг. р. в каждом раппорте вновь убавить 2 п. В каждом раппорте останется 15 п. (= 210/240/270 п.).

Далее вязать узором 1 по схеме 1, при этом выполнить с 7-го по 13-й р., повторять со 2-го по 13-й круг. р. Для пройм через 70 см от наборного края (измерять на весу) = 30 р. узора 1 разделить работу в начале и в середине круг. р. (= 2 x 105/120/135 п.). Вя-

зать далее прямыми рядами и для спинки закрыть с обеих сторон 1/1½/1½ раппорта, причём в зависимости от расположения узора вместо закрытия петель можно пропустить внешние накиды: с обеих сторон закрыть в каждом 2-м р. 1 x 6, затем 1 x 4/3 x 4/3 x 4 и 1 x 2 п. Далее у правого края закрыть 2 x 1 п. и у левого края 2 x 1/1 x 1/1 x 1 п. (= 77/77/92 п.). Для выреза горловины спинки через 6/8/10 см от начала пройм = через 18/24/30 р. закрыть средние 11/11/26 п. и в каждом ряду пропускать по краям выреза первый накид (= убавлять 1 п.), пока с обеих сторон не останется 17 п. для бретелей. Через 18/20/22 см от начала пройм закрыть эти петли для плеч.

Для переда выполнить прой-

мы, как на спинке. Для выреза горловины переда через 2/4/6 см от начала пройм закрыть средние 29/29/44 п. и убавлять по краям выреза, как на спинке, по 1 п., пока не останется 17 п. Эти петли закрыть на высоте спинки.

Сборка: платье вывернуть! Выполнить швы. На спицы № 3,5 по краям пройм набрать по 80/96/104 п. Связать 1 круг. р. изн. п., 1 круг. р. лиц. п., затем аккуратно закрыть петли изн. По вырезу горловины набрать 168/168/168 п., связать 3 круг. р. лиц. гладью, отложить петли.

Планка с рюшем: на круговые спицы № 4 набрать 456 п. и вязать по схеме 1б, но без накидов, только с убавлениями; сначала связать 2 прямых р. лиц. гладью, затем сомкнуть



работу в кольцо. Связать ещё 5 круг. р. по схеме 1b (без накидов). 6-й круг. р. выполнить без убавлений. 7-й круг. р. вновь выполнить с убавлениями (= 168 п.). Связать ещё 3 круг. р. лиц. п. и провязать планку с отложенными петлями переда и спинки вместе = 1 п. планки провязать с 1 п. горловины вместе и одновременно закрыть. По желанию пришить бисер, пайетки или

маленькие пуговицы к концам листьев воротника.

Топ

Размер: S

Спинка и перед: на круговые спицы № 4,5 набрать 266 п. Связать 2 прямых р., затем сомкнуть петли в кольцо и вязать круговыми спицами № 4 узором 1b круговыми рядами (1 раз с 1-го по 14-й круг. р. = раппорт

19 п.). В 15-м круг. р. убавить в каждом раппорте 2 п. (= 238 п.). Затем по схеме 1c выполнить 4 раза с 1-го по 14-й р. В последнем круг. р. вновь убавить в каждом раппорте 2 п. (= 210 п.). Далее вязать по схеме 1. Через 33 см от наборного края разделить работу и закончить топ, как платье (общая длина = 53 см, измерять на весу).

УСЛОВНЫЕ ОБОЗНАЧЕНИЯ

- = 1 п. изн. глади
- = 1 накид
- ⊗ = лиц. сторона: 2 п. провязать вместе лиц., изн. сторона: 2 п. провязать вместе изн.
- ⊞ = лиц. сторона: 1 убавление с протяжкой, изн. сторона: 2 п. провязать вместе изн. скрещ.

СХЕМА 1



СХЕМА 1B



СХЕМА 1A

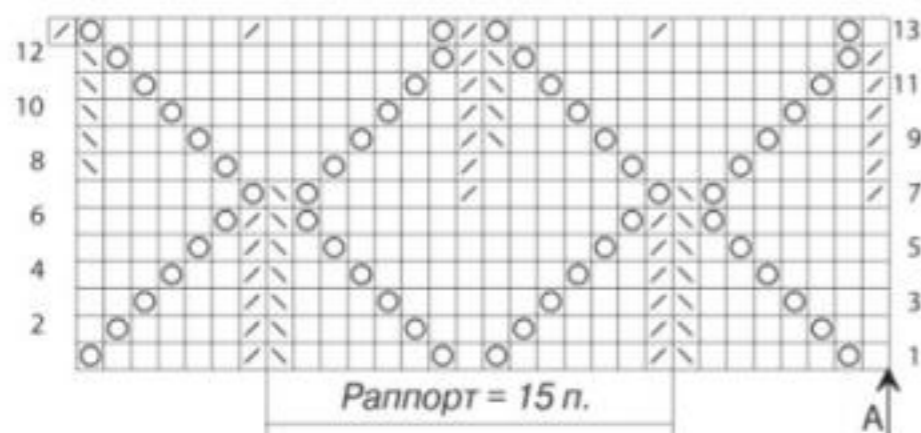

СХЕМА 1C

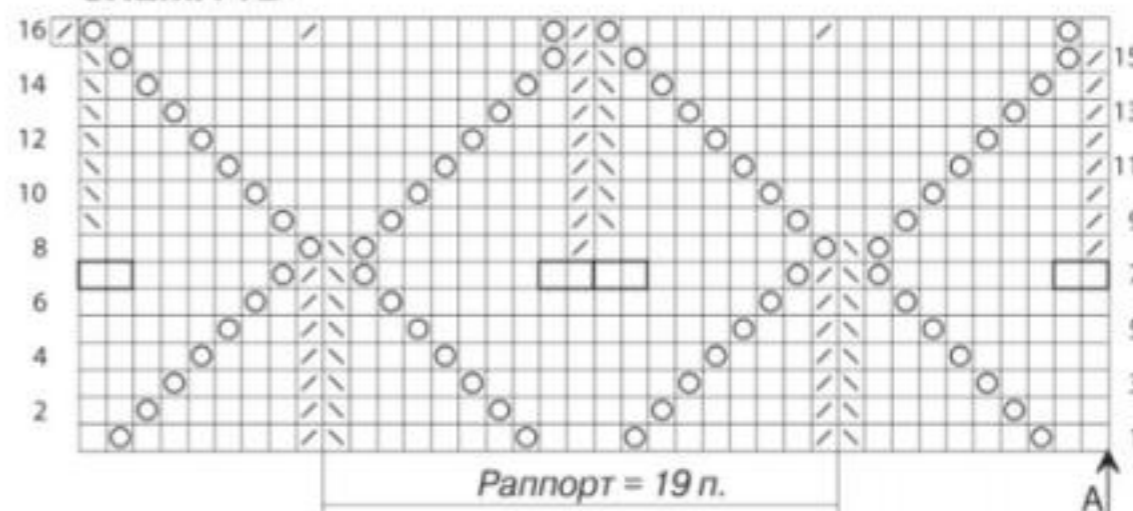

МОДЕЛЬ 4

Топ

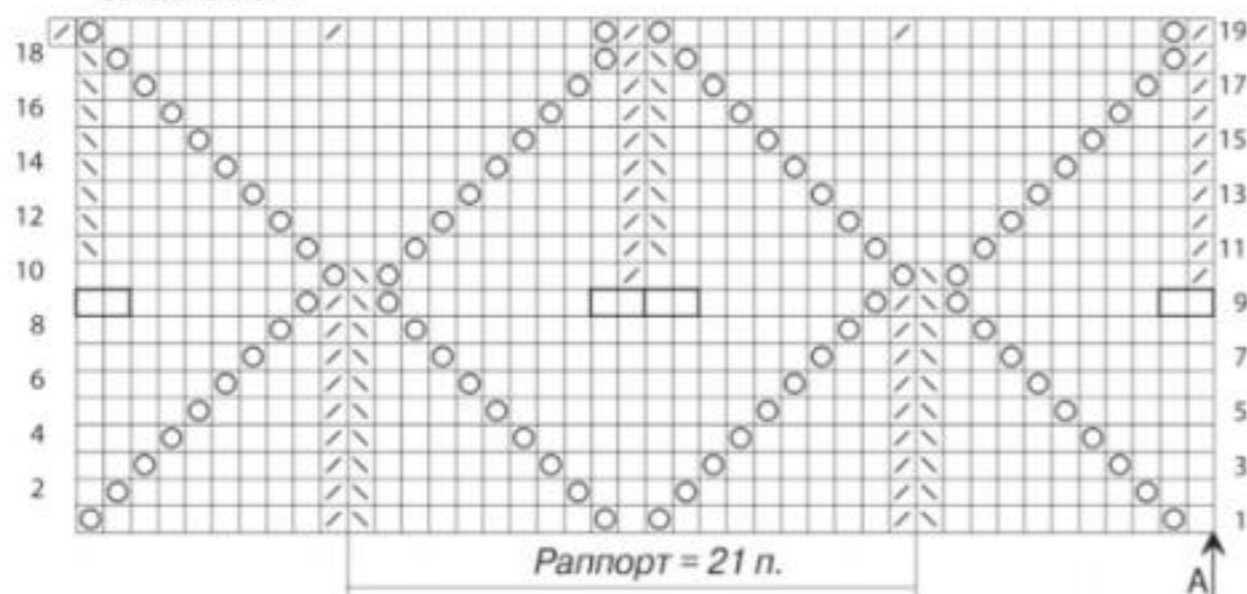
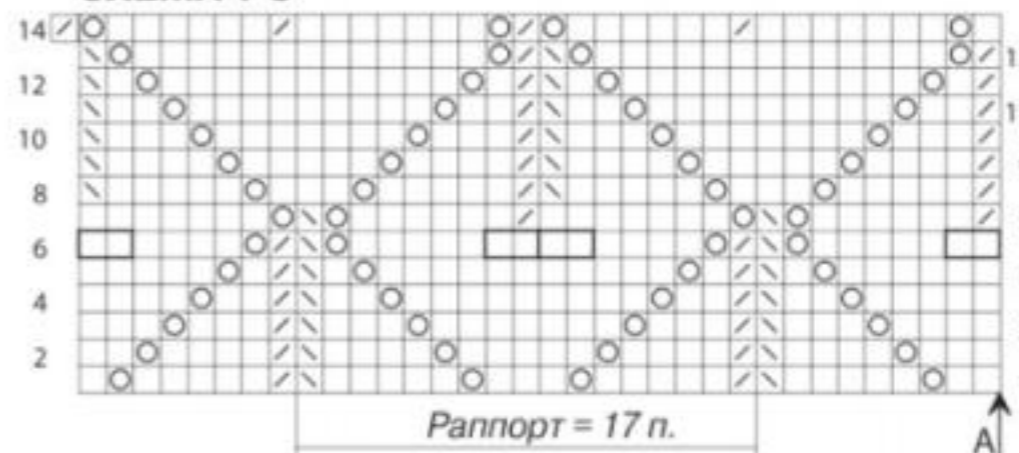

Размеры: S/M/L/XL

Вам потребуется: 4/4/4/5 мотков Froment 224.151 пряжи Bergere de France Coton a Tricoter (100% мерсеризованного хлопка, 200 м/50 г), спицы № 3 и № 3,5, крючок № 2,5.

узор, одинарная нить, спицы № 3,5: 14 р. = 11 см.

Спинка: на спицы № 3 двойной нитью набрать 78/86/94/103 п., связать 4 р. платочной вязкой. Перейти на спицы № 3,5 и вязать лиц. гладью. Через 29/30/31/33 см = 72/74/76/82 р. от наборного края для пройм закрыть с обеих сторон 1 x 3/4/5/6 п., затем убавить на расстоянии 2 п. от края в каждом 2-м р.: 10/11/12/13 x 1 п. = 52/56/60/65 п.

Для убавления 1 п. на расстоянии 2 п. от края в начале р. связать 2 лиц., 2 п. вместе лиц.; в конце ряда, когда на левой спице останется 4 п., связать 1 протяжку (снять 1 п. как лиц., 1 лиц. и протянуть сквозь снятую п.), 2 лиц.

Связать ещё 1 р. и закрыть петли.

Перед: вязать, как спинку.

Выполнить проймы, как для спинки. Одновременно через 5/6/7/8 см от начала пройм = 84/88/92/100 р. от наборного края для выреза горловины закрыть средние 28/32/36/41 п. и вязать далее отдельно, закрывая по краям выреза в каждом 2-м р. 1 x 3 п., 2 x 2 п., 1 x 1 п, закрыть оставшиеся 4 п.

Кокетка: набрать цепочку из 294/294/330/330 возд. п. Связать 14 р. фантазийным узором (во 2-м р. = 48/48/54/54 арки из 7 возд. п.). В следующем р. связать: 1 возд. п., 1 ст. б/н в ст. с/н, 1 ст. б/н в 1-ю арку, *1 ст. б/н в следующий ст. б/н, 3 ст. б/н в след. арку, 1 ст. б/н в след. ст. б/н, 2 ст. б/н в следующую арку*, повторять от * до */1 возд. п., 1 ст. б/н в ст. с/н, 1 ст. б/н в 1-ю арку, *1 ст. б/н в следующий ст. б/н, 3 ст. б/н в след. арку, 1 ст. б/н в

след. ст. б/н, 2 ст. б/н в следующую арку*, повторять от * до */1 возд. п., 1 ст. б/н в ст. с/н, 1 ст. б/н в 1-ю арку, *1 ст. б/н в следующий ст. б/н, 3 ст. б/н в след. арку*, повторять от * до *, 2 ст. б/н вместо 3.

Сборка: сшить короткие стороны кокетки. Выполнить боковые швы. По краю спинки пришить 14/14/16/16 арок (= 13/13/15/15 арок + по 1/2 арки с обеих сторон от шва), расположив шов по центру, затем с обеих сторон оставить 9/9/10/10 арок для пройм, пришить последние 16/16/18/18 арок к вырезу переда. По краям пройм связать 1 р. из 40/44/48/52 ст. б/н по краю части, связанной спицами, затем по краю части, связанной крючком, связать 5/7/5/7 ст. б/н в каждую арку и каждый ст. б/н кокетки.

Лицевая гладь: лиц. р. – лиц. п., изн. р. – изн. п.

Платочная вязка: лиц. и изн. р. – лиц. п.

Фантазийный узор: число петель кратно 36 + 6. Вязать по схеме.

Плотность вязания: лиц. гладь, двойная нить, спицы № 3,5: 21 п. и 24 р. = 10 x 10 см; 5 арок из 7 возд. п. = 10 см; фантазийный

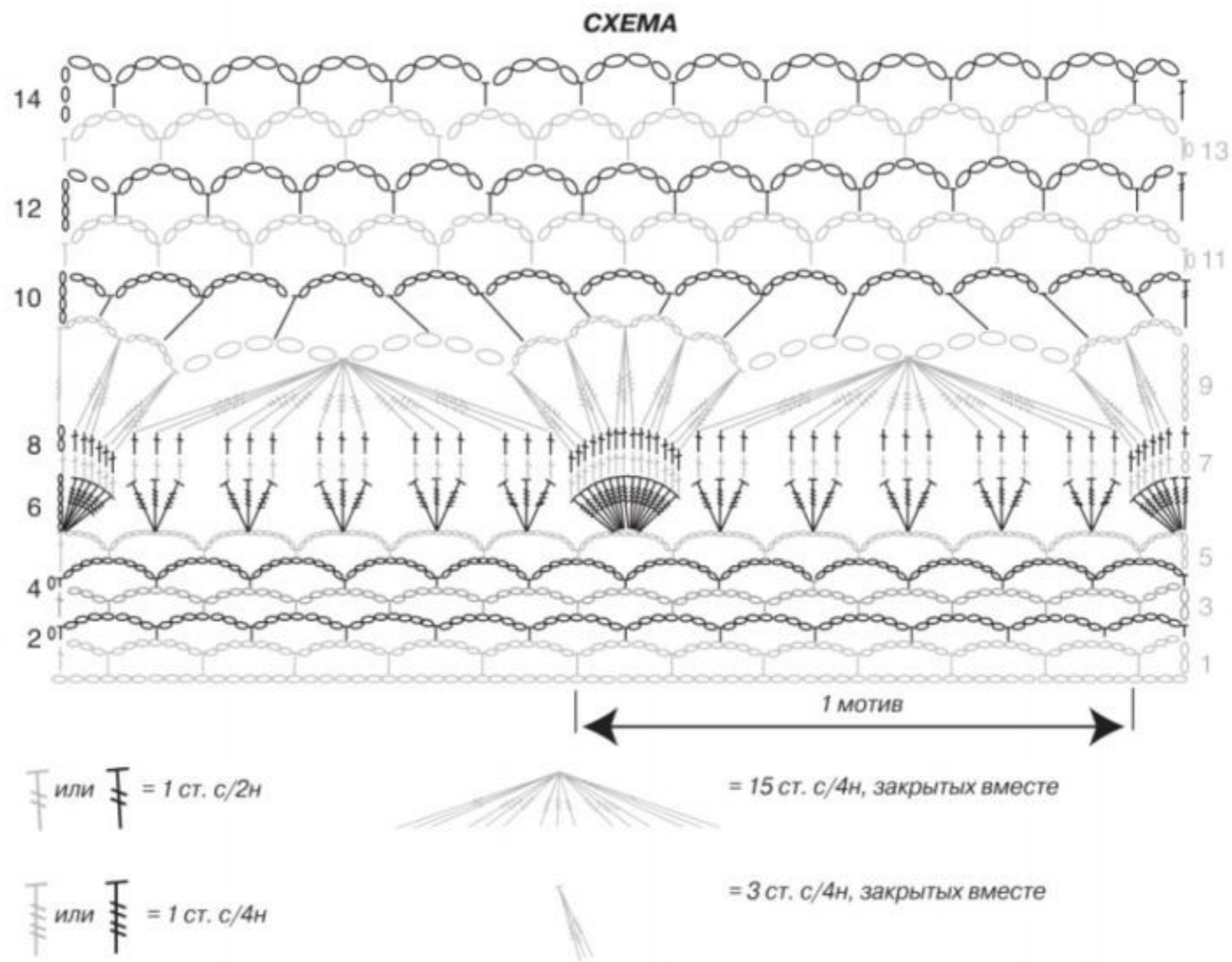

УСЛОВНЫЕ ОБОЗНАЧЕНИЯ

- или ◉ = 1 возд. п.
- ┌ или ┐ = 1 ст. б/н
- ┆ или ┆ = 1 полуст.
- └ или ┘ = 1 ст. с/н

- ┆ или ┆ = 1 ст. с/2н
- ┆ или ┆ = 1 ст. с/4н

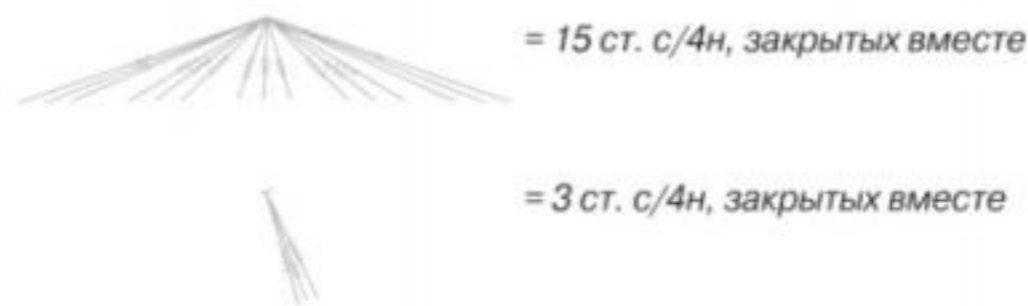

МОДЕЛЬ 5

Пуловер с вырезом лодочкой



Размеры: S/M/L/XL/XXL

Вам потребуется: 5/5/6/6/7 мотков Nuit 220.741 пряжи Bergere de France Sonora (50% хлопка, 50% акрила, 115 м/50 г), спицы № 7.

каждом 2-м р. 2 x 1 п./ в каждом 4-м р. 6 x 1 п./ в каждом 4-м р. 6 x 1 п./ в каждом 4-м р. 4 x 1 п., в каждом 6-м р. 2 x 1 п./ в каждом 4-м р. 4 x 1 п., в каждом 6-м р. 2 x 1 п. = 64/69/74/81/88 п.

Через 14/15/16/17/18 см от начала пройм = 72/76/78/82/86 р. от наборного края для скосов плеч убавить с обеих сторон на расстоянии 2 п. от края в каждом 2-м р. 7 x 2 п./ 7 x 2 п./ 8 x 2 п./ 8 x 2 п./ 8 x 2 п. = 36/41/42/49/56 п.

Для убавления 2 п. на расстоянии 2 п. от края в начале р. связать 2 лиц., 3 п. вместе лиц.; в конце ряда, когда на левой спице останется 5 п., связать 3 п. вместе лиц., 2 лиц.

Связать ещё 1 р. и закрыть петли. **Рукава:** набрать 29/30/31/32/34 п. и вязать платочной вязкой. Через 6 см = 10 р. прибавить с обеих сторон на расстоянии 2 п. от края: в каждом 12-м р. 2

x 1 п., в каждом 14-м р. 3 x 1 п./ в каждом 10-м р. 2 x 1 п., в каждом 12-м р. 4 x 1 п./ в каждом 8-м р. 3 x 1 п., в каждом 10-м р. 4 x 1 п./ в каждом 8-м р. 6 x 1 п., в каждом 10-м р. 2 x 1 п./ в каждом 8-м р. 6 x 1 п., в каждом 10-м р. 2 x 1 п. = 39/42/45/48/50 п. Через 47/48/48/48/48/ см =

76/78/78/78/78 р. от наборного края закрыть все петли.

Сборка: выполнить плечевые швы, оставив средние 34/35/36/37/38 п. для выреза горловины. Втачать рукава, выполнить боковые швы и швы рукавов.

Платочная вязка: лиц. и изн. р. – лиц. п.
Плотность вязания: 13 п. и 16 р. = 10 x 10 см.

Спинка/перед: набрать 52/57/62/69/76 п. и вязать платочной вязкой. Через 31/32/32/33/34 см = 50/52/52/54/56 р. (измерять на горизонтальной поверхности!) от наборного края для пройм прибавить с обеих сторон на расстоянии 2 п. от края в каждом 4-м р. 4 x 1 п., в

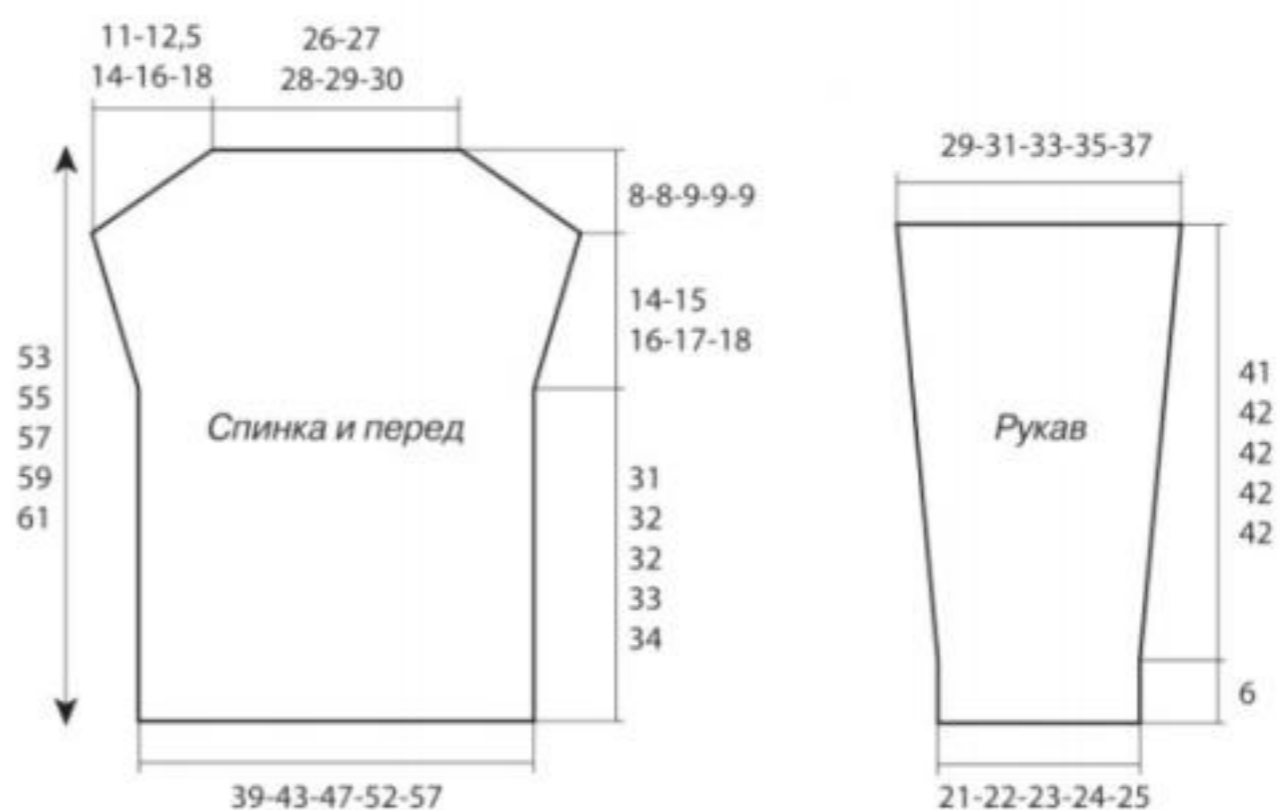



Размеры: S/M/L/XL

Вам потребуется: 5/6/6/7 мотков Satin 206.251, 2 мотка Rocher 230.821 пряжи Bergere de France Sirene (100% полиамида, 190 м/50 г), спицы № 2,5 и № 3, дополнительная спица.

Спинка: на спицы № 2,5 нитью Satin набрать 123/137/149/167 п., связать 5 см = 28 р. резинкой. Перейти на спицы № 3 и нитью Rocher вязать ажурным узором, начиная с 1-й п. схемы/ 1 лиц. и 1-й п. схемы/ 1 лиц. и 1-й п. схемы/1 лиц. и 1-й п. схемы. Через 10,5 см = 60 р. от наборного края вязать нитью Satin: 4 п. лиц. гладью, 12 п. узором с косами, равномерно прибавив в 1-м р. 2 п., *5 п. лиц. гладью, 12 п. узором с косами, равномерно прибавив в 1-м р. 2 п.*, повторять от * до *, 4 п. лиц. глади (= 16 прибавлений)/ 4 п. лиц. гладью, 2 п. изн. гладью, 5 п. лиц. гладью, *12 п. узором с косами, равномерно прибавив в 1-м р. 2 п., 5 п. лиц. гладью*, повторять от * до *, 2 п. изн. глади, 4 п. лиц. глади (= 16 прибавлений)/ 12 п. узором с косами, *5 п. лиц. гладью, 12 п. узором с косами, равномерно прибавив в 1-м р. 2 п.*, повторять от * до *, 5 п. лиц. гладью, 12 п. узором с косами (= 16 прибавлений)/2 п. лиц. глади, 2 п. изн. гладью, 5 п. лиц. гладью, 12 п. узором с косами, 5 п. лиц. гладью *12 п. узором с косами, равномерно прибавив в 1-м р. 2 п., 5 п. лиц. гладью* повторять

от * до *, 12 п. узором с косами, 5 п. лиц. гладью, 2 п. изн. глади, 2 п. лиц. глади (= 16 прибавлений) = 139/153/165/183 п. Через 37/38/38/39 см = 174/178/178/182 р. от наборного края для пройм закрыть с обеих сторон в каждом 2-м р.: 1 x 4 п., 1 x 3 п., 3 x 2 п., 6 x 1 п./ 1 x 4 п., 1 x 3 п., 4 x 2 п., 6 x 1 п./ 1 x 4 п., 1 x 3 п., 4 x 2 п., 7 x 1 п./ 2 x 4 п., 2 x 3 п., 3 x 2 п., 8 x 1 п. = 101/111/121/127 п. Через 15/16/18/19 см от нача-

ла пройм = 238/248/256/264 р. от наборного края для выреза горловины закрыть средние 53/57/61/63 п. и вязать далее отдельно, закрывая по краям выреза в каждом 2-м р. 1 x 3 п., 1 x 2 п., 3 x 1 п. Одновременно со 2-м убавлением 1 п. для скосов плеч закрыть с обеих сторон в каждом 2-м р.: 2 x 5 п., 1 x 6 п./ 2 x 6 п., 1 x 7 п./ 2 x 7 п., 1 x 8 п./ 3 x 8 п.

Перед: вязать, как спинку. Выполнить проймы, как на спинке,

Резинка: попеременно 1 лиц., 1 изн.

Лицевая гладь: лиц р. – лиц. п., изн. р. – изн. п.

Изнаночная гладь: лиц р. – изн. п., изн. р. – лиц. п.

Ажурный узор: число петель кратно 6 + 3. Вязать по схеме. Каждый накид должен быть компенсирован 2 п. вместе лиц. или изн. или 1 протяжкой (снять 1 п. как лиц., 1 лиц. и протянуть сквозь снятую п.), 2 накида – 1 двойным убавлением.

Узор с косами: ширина 12 п. Вязать по схеме. Повторять с 5-го по 18-й р.

Узор для планок: число петель кратно 6 + 3. Вязать по схеме.

Плотность вязания: узор с косами, слегка растянутый: 34 п. и 43 р. = 10 x 10 см.

УСЛОВНЫЕ ОБОЗНАЧЕНИЯ

- = 1 п. лиц. глади
- = 1 п. изн. глади
- ⊗ = 1 накид
- ⊠ = 2 п. вместе лиц. или изн.
- ⊞ = 1 протяжка
- ⊚ = 1 двойное убавление
- ⊞⊞⊞⊞ = 8 п., перекрещенных налево: 4 п. оставить на доп. спице перед работой, 4 лиц., затем петли с доп. спицы провязать лиц.



УЗОР С КОСАМИ

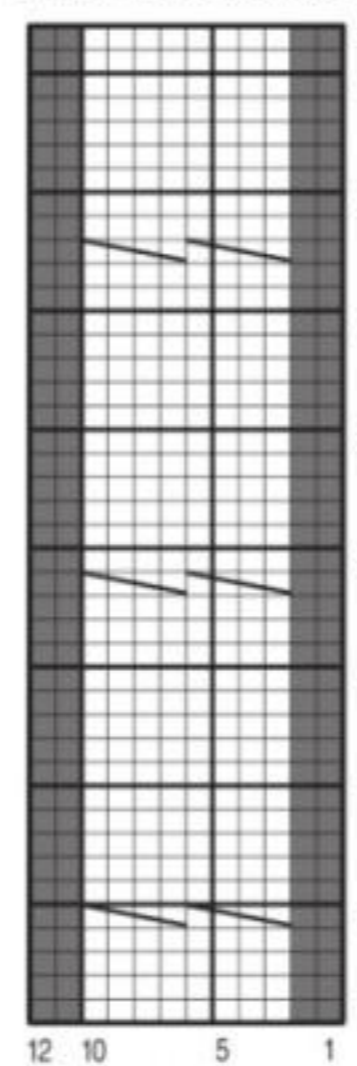

АЖУРНЫЙ УЗОР

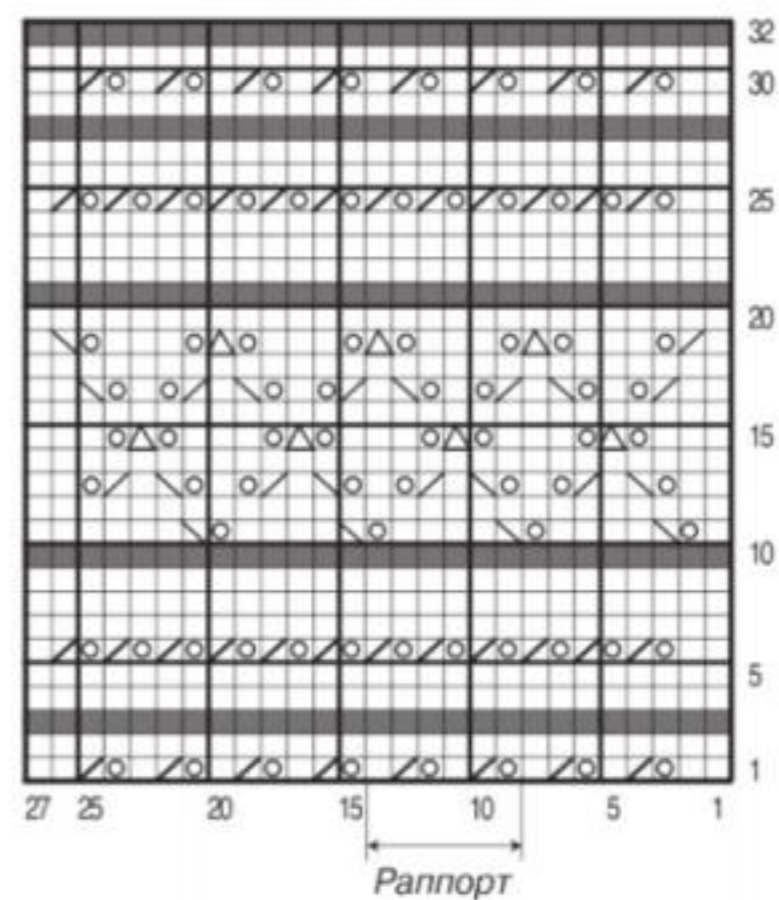

ПЛАНКА ВЫРЕЗА ГОРЛОВИНЫ

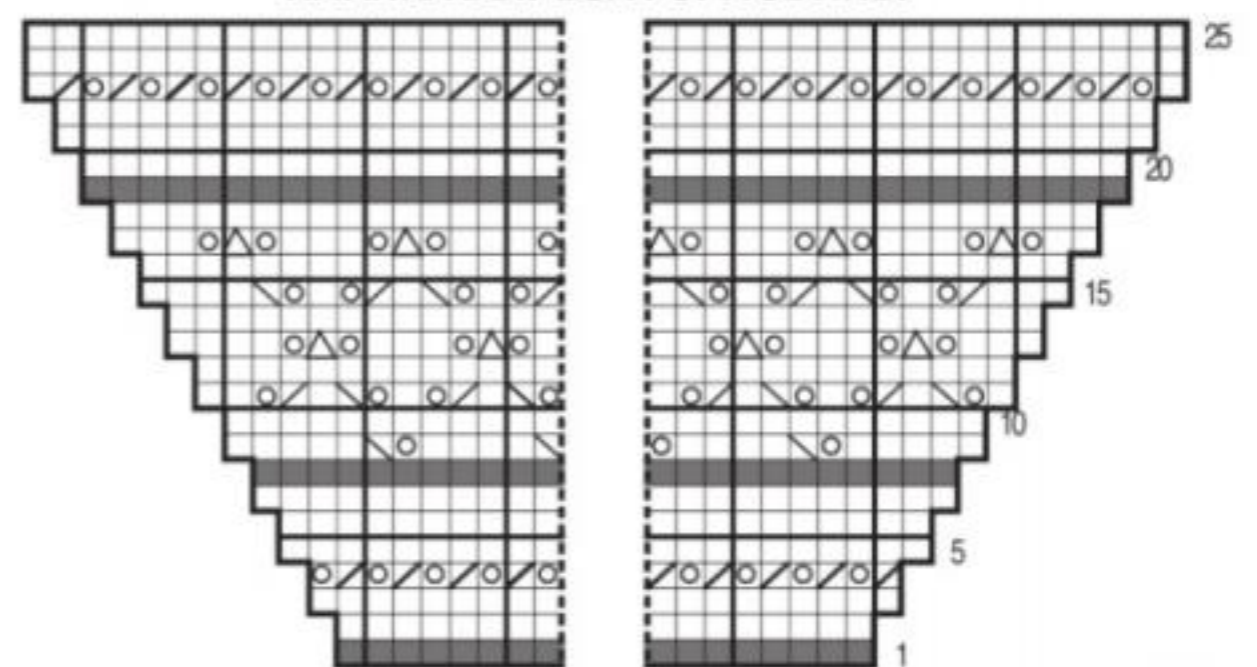

одновременно для выреза горловины закрыть среднюю п. и вязать далее раздельно, закрывая по краям выреза в каждом 2-м р. 34/36/38/39 х 1 п. Через 17/18/20/21 см от начала пройм = 246/256/264/272 р. от наборного края выполнить скосы плеч, как на спинке.

Планка выреза горловины: на спицы № 3 нитью *Rocher* набрать 166/178/196/208 п., связать 25 р. ажурным узором, начиная с 3-го р. схемы, а также следуя схеме планки выреза горловины и прибавляя с обеих сторон в каждом 2-м р. 11 х 1 п. = 188/200/218/230 п. Отложить петли.

Планки пройм: на спицы № 3 нитью *Rocher* набрать 119/125/137/143 п., связать 14 р. узором для планок, прибавляя с обеих сторон в каждом 2-м р. 6 х 1 п. = 131/137/149/155 п. Отложить петли.

Сборка: выполнить плечевые швы. Пришить планку к выре-

зу горловины швом «петля в петлю», начиная от середины переда. Сшить короткие стороны планки. Пришить планки к проймам швом «петля в петлю». Выполнить боковые швы.

МОДЕЛЬ 7

Платье



Узоры по схемам 1 и 2
Лицевая гладь: лиц. р. – лиц. п.,
изн. р. – изн. п.

Размер: 44

Вам потребуется: 450 г кремовой пряжи *Alpina Anabel* (100% мерсеризованного хлопка, 50 г/120 м); крючок № 3,5; спицы № 4, круговые спицы № 4, 12 круглых перламутровых пуговиц.

Платочная вязка: лиц. и изн. р. – лиц. п.

Плотность вязания. Спицы № 4, лицевая гладь: 25 п. и 27 р. = 10 х 10 см.

Спинка: связать цепочку из 114 возд. п. + 3 возд. п. подъема и вязать узором по схеме 1. Через 15 р. от начала перейти на прямые спицы и набрать по верхнему краю полученной полосы 101 п. Вязать следующим образом: кром., 47 п. узором по схеме 2, 5 п. платочной вязкой

(ложная планка под застёжку), 47 п. узором по схеме 2, кром. Через 26 р. от начала вязать следующим образом: кром., 3 п. платочной вязкой, 44 п. узором по схеме 2, 5 п. платочной вязкой, 44 п. узором по схеме 2, 3 п. платочной вязкой, кром., одновременно для пройм убавить с обеих сторон, отступив от края 4 п., в каждом 2-м р. 2 х 3 п. и 15 х 1 п. Через 42 р. от начала пройм закрыть средние 5 п., связать раздельно 6 р. платочной вязкой и закрыть петли.

Перед: вязать, как спинку, но без ложной планки под застёжку. Через 42 р. от начала пройм связать 6 р. платочной вязкой и закрыть петли.

Юбка: выполнить боковые швы. На круговые спицы по нижнему краю лифа набрать 168 п. и вязать по кругу лиц. гладью, равномерно прибавляя в каждом 10-м р. 12 х 12 п. Через 126 р. связать 4 р. платочной вязкой и закрыть петли.

Сборка: выполнить плечевые швы. Пришить пуговицы.

СХЕМА 1

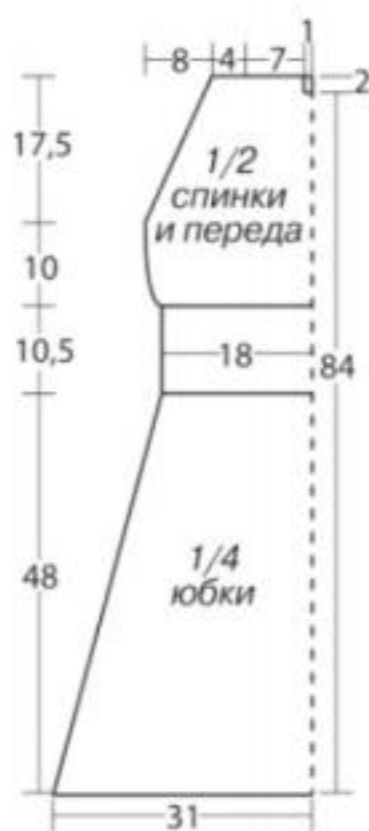
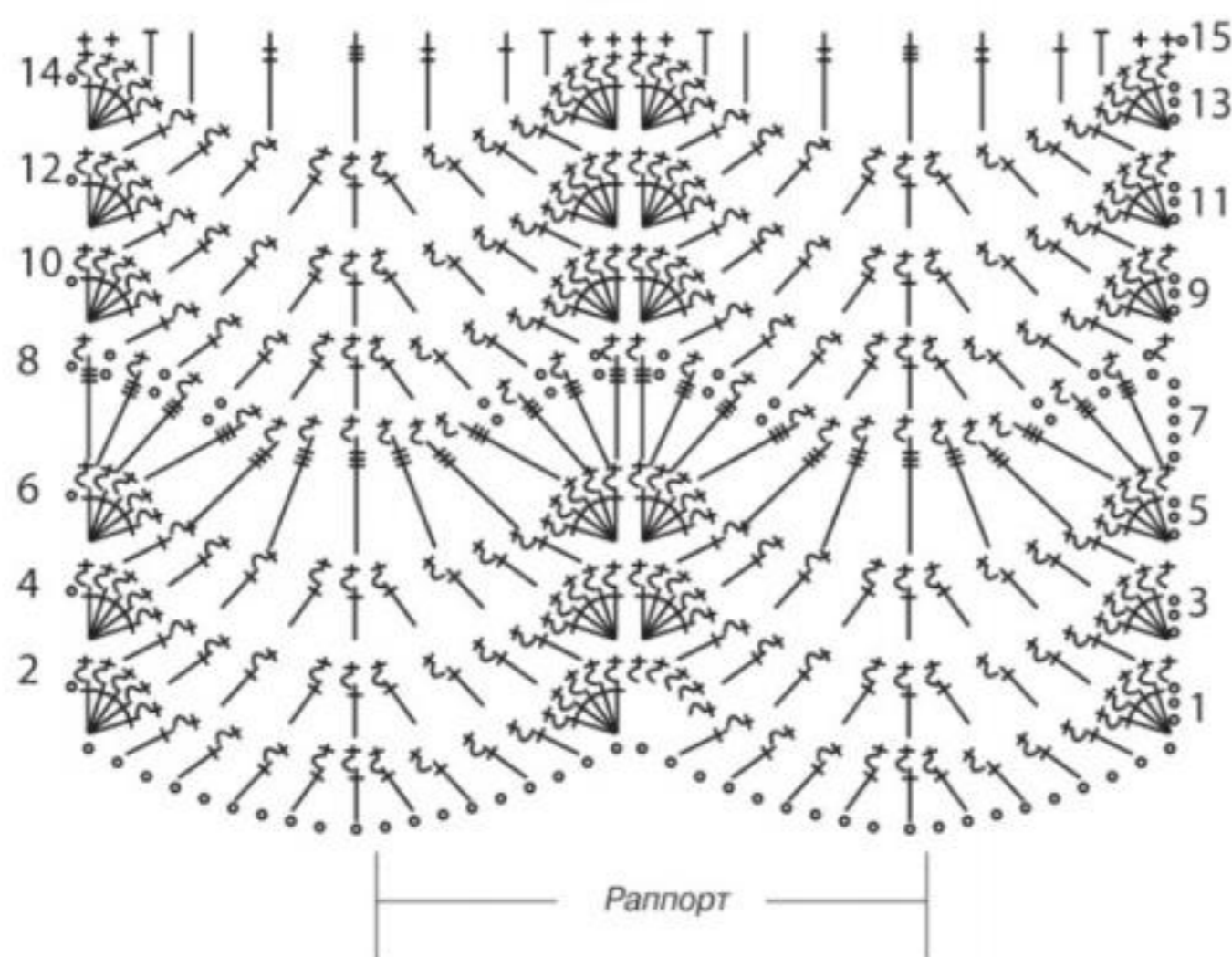

УСЛОВНЫЕ ОБОЗНАЧЕНИЯ

- = 1 лиц.
- ⊕ = 1 кром.
- ⊗ = провязать 3 петли вместе и вывязать 1 лиц., накид, 1 лиц.
- = 1 возд. п.
- ⊕ = 1 ст. б/н
- ⊥ = 1 полуст.
- ⊥ = 1 ст. с/н
- ⊥ = 1 ст. с2/н
- ⊥ = 1 ст. с3/н
- ⊥ = 5 ст. с/н в 1 п. основания
- ⊥ = 1 выпуклый ст.

СХЕМА 2

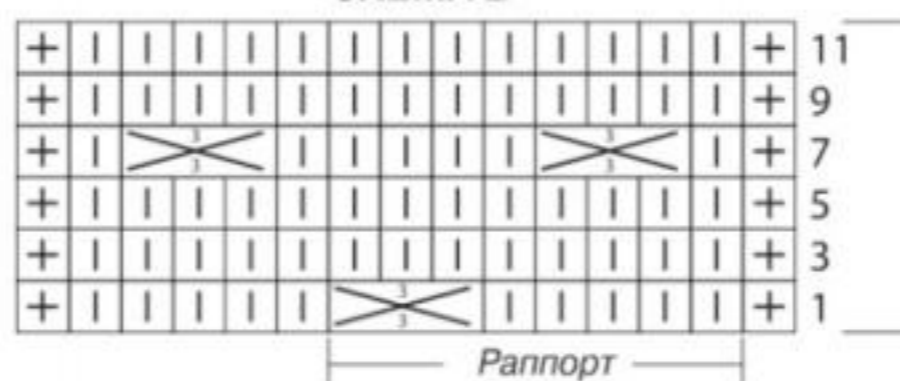

МОДЕЛЬ 8

Зелёный сарафан



Размер: 42–44, обхват груди 84–88 см

Вам потребуется: 400 г зелёной пряжи (100% хлопка, 50 г/175 м); крючок № 1,7.

попеременно 1 ст. с/н в ст. предыдущего р. и 1 возд. п.

Столбики без накида: каждый ряд начинать с 1 возд. п. подъёма вместо 1-го ст. б/н, круг. р. заканчивать 1 соед. ст. в возд. п. подъёма.

Столбики с накидом: каждый ряд начинать с 3 возд. п. подъёма вместо 1-го ст. с/н, круг. р. заканчивать 1 соед. ст. в верхнюю возд. п. подъёма.

Узоры по схемам 1, 2 и 3.

Плотность вязания. Крючок №1,7, ст. б/н: 45 ст. и 17 р.=10 x 10 см.

Описание работы: связать цепочку из 378 возд. п., замкнуть

в круг и вязать: 2 р. ст. с/н, 17 р. узором по схеме 1, 2 р. ст. с/н, 12 р. филейной сеткой, 2 р. ст. с/н, 13 р. узором по схеме 2, 2 р. ст. с/н, 12 р. филейной сеткой, 2 р. ст. с/н, 17 р. узором по схеме 1, 2 р. ст. с/н, 12 р. филейной сеткой, 2 р. ст. с/н, 12 р. узором по схеме 2.

Затем разделить работу: 56 фил. клеток для переда, 54 фил. клетки для спинки и по 8 фил. клеток для пройм оставить. Далее вязать все части отдельно.

Спинка: довязать последний р. узора по схеме 2, 2 р. ст. с/н, 12 р. филейной сеткой, 2 р. ст. с/н, 10 р. узором по схеме 3. Одновременно через 8 р. узора 3 для

выреза горловины оставить средние 38 фил. клеток и вязать далее отдельно, оставляя в каждом р. 1 x 1 фил. кл. Через 2 р. от начала выреза закончить работу.

Перед: вязать, как спинку. Через 7 р. узора 3 для выреза горловины оставить средние 38 фил. клеток и вязать далее отдельно, оставляя в каждом р. 2 x 1 фил. кл. Через 3 р. от начала выреза закончить работу. При вязании последнего ряда плечи переда соединить с плечами спинки.

Сборка: вырез горловины и края пройм обвязать 5 р. ст. б/н.

Арки из 3/5 возд. п.: вязать, чередуя цепочки из 3/5 возд. п. и 1 ст. б/н в арку предыдущего р.

Филейная сетка: 1-й р.: попеременно 1 ст. с/н и 1 возд. п., 2-й р.:

СХЕМА 1



СХЕМА 2



УСЛОВНЫЕ ОБОЗНАЧЕНИЯ

□ = 1 ст. с/н, 2 возд. п.

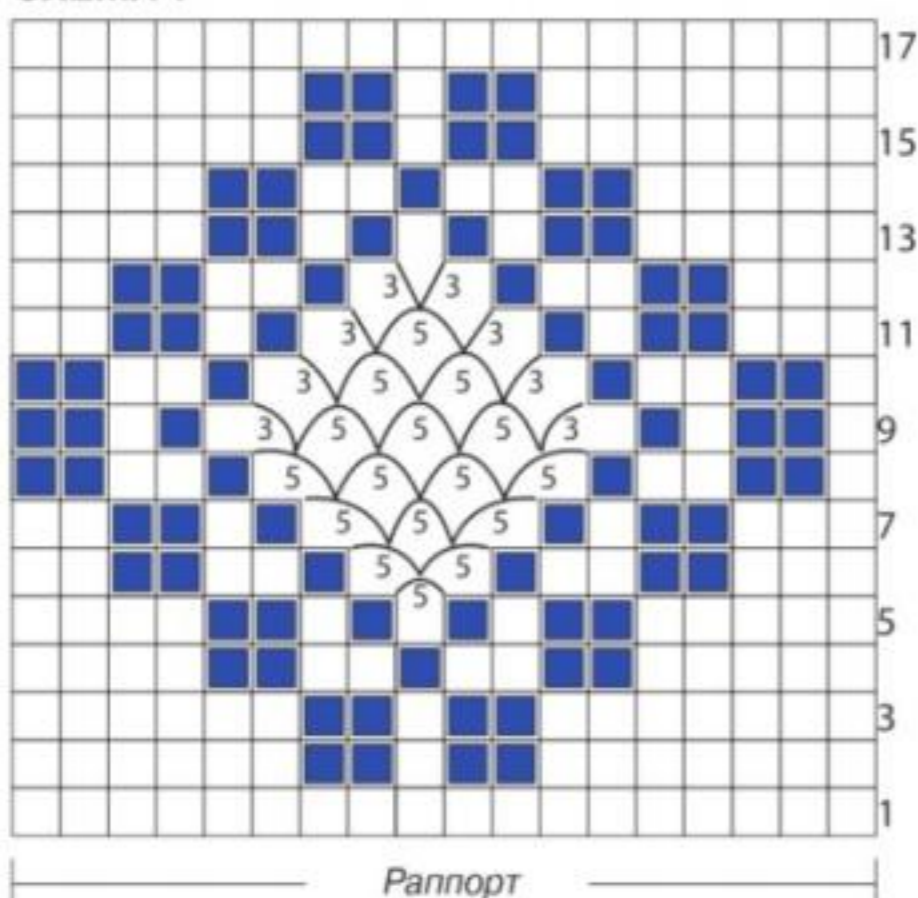
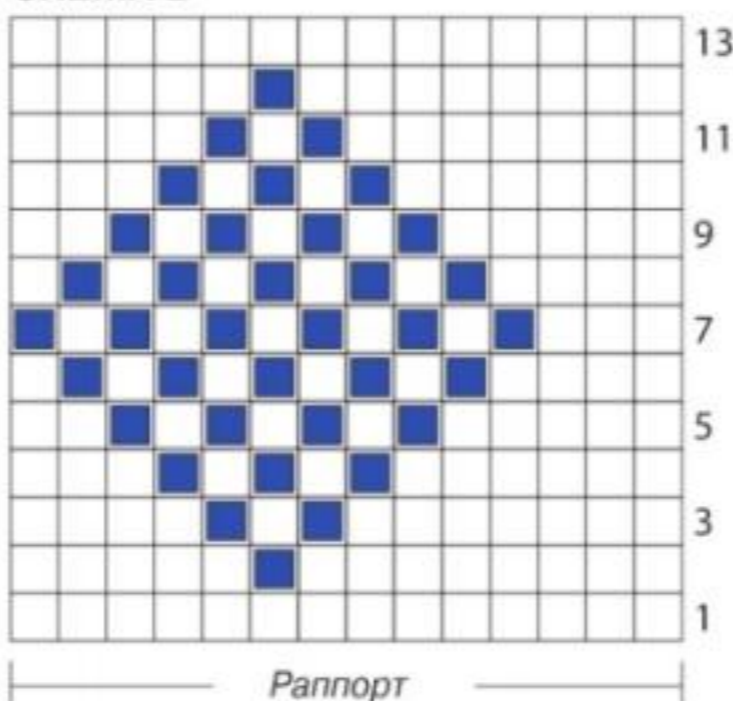
■ = 3 ст. с/н

⤴ = арка из 5 возд. п.

⤴ = арка из 3 возд. п.

СХЕМА 3

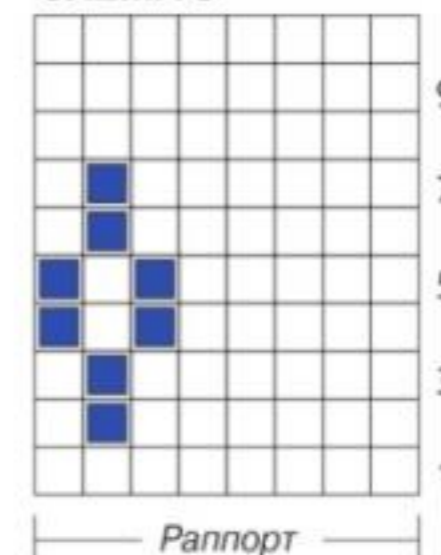

МОДЕЛЬ 9

Топ с американской проймой



Размер: 44, обхват груди 88 см

Вам потребуется: 200 г белой и 50 г синей пряжи (100% мерсеризованного хлопка, 50 г/106 м), по 50 г серой и розовой пряжи (100% хлопка, 50 г/175 м) и 50 г светло-сиреневой пряжи (100% мерсеризованного хлопка, 50 г/125 м, цвет 1614); спицы № 3,5; крючок №2,5

Лицевая гладь: лиц. р. – лиц. п., изн. р. – изн. п.

Кайма 1: вязать по схеме 1, чередуя цвета следующим образом: 1 р. оранжевой, 2 р. серой, 2 р. светло-сиреневой, 2 р. оранжевой, 2 р. синей, 2 р. оранжевой, 2 р. светло-сиреневой, 2 р.

серой, 2 р. оранжевой и 1 р. синей нитью.

Кайма 2: вязать по схеме 2, чередуя цвета пряжи следующим образом: 1 р. оранжевой, 2 р. серой, 2 р. светло-сиреневой, 2 р. оранжевой и 3 р. синей нитью.

Плотность вязания. Спицы

№ 3,5, лицевая гладь: 20 п. и 26 р. = 10 x 10 см.

Спинка: белой пряжей набрать 82 п. и вязать лиц. гладью. Через 62 р. для пройм закрыть с обеих сторон в каждом 2-м р 1 x 7 п., 1 x 3 п., 3 x 2 п. и 17 x 1

п. Одновременно для разреза закрыть средние 2 п. и вязать далее отдельно, закрывая для закругления в каждом 2-м р. 3 x 1 п. Связать 28 р. прямо, затем прибавить по краям разреза в каждом 2-м р. 4 x 1 п. Через 44 р. от начала пройм закрыть оставшиеся 2 x 8 п.

Перед: начать, как спинку. Через 62 р. для пройм закрыть с

обеих сторон в каждом 2-м р. 1 x 10 п., 4 x 2 п. и 17 x 1 п. Через 44 р. от начала пройм закрыть оставшиеся 12 п.

Сборка: выполнить боковые швы. Проймы и разрез на спинке обвязать основной пряжей 1 р. ст. б/н. Вдоль пройм выполнить кайму 2. Затем попарно соединить проймы переда и спинки, связав от края прой-

мы на передаче к краю проймы на спинке оранжевой пряжей цепочку из 23 возд. п. На полученном основании для воротника вязать кайму 2. По низу топа выполнить по кругу кайму 1. Связать цепочку длиной 65–70 см и выполнить шнуровку по кромочным петлям воротника.

УСЛОВНЫЕ ОБОЗНАЧЕНИЯ



СХЕМА 1



СХЕМА 2



МОДЕЛЬ 10

Пуловер

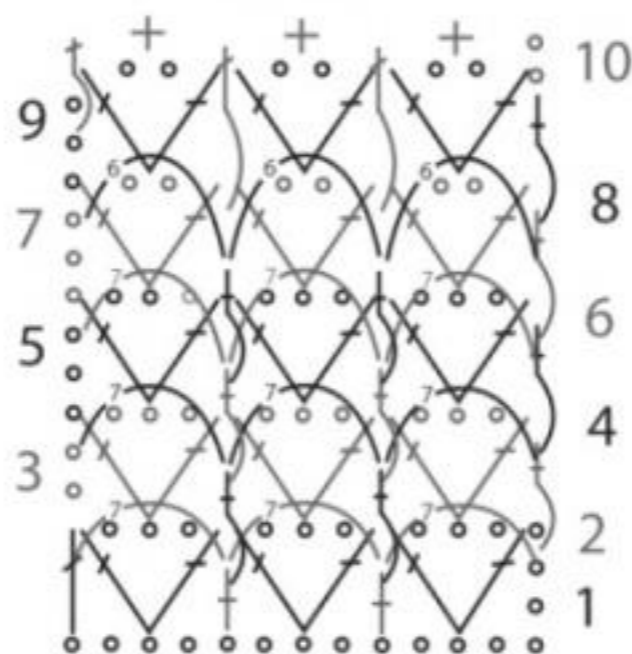
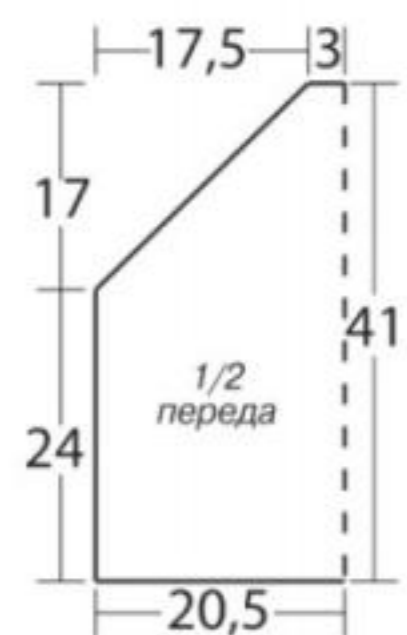
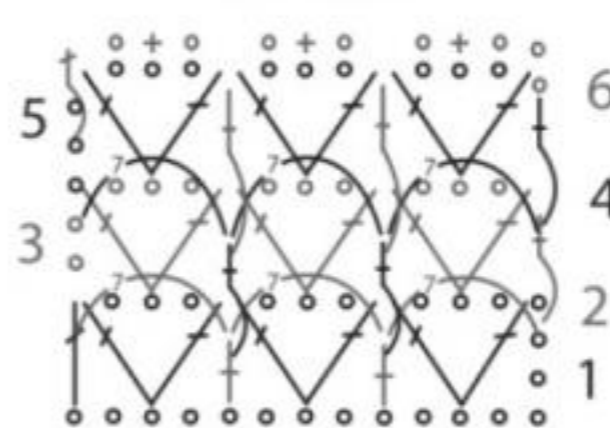

Размеры: 34-36/38-40/42-44/46-48/50-52

Вам потребуется: 5/5/6/6/6 мотков Hibiscus пряжи Phil Madrague (100% хлопка, 92 м/50 г); 1/1/1/2/2 мотка Coquelicot пряжи Phil Mixte (100% акрила, 430 м/100 г); спицы № 5,5; крючок № 5; маркировочные кольца.

раза вокруг спицы, чтобы провязать каждую петлю (в следующем ряду спустить накиды).

14-й р., нить Phil Madrague: лиц. п.

15-й, 16-й, 17-й и 18-й р., нить Phil Mixte: лиц. п.

Повторять с 1-го по 18-й р.

Плотность вязания. Фантазийный узор, спицы № 5,5: 16 п. и 24 р. = 10 x 10 см.

Спинка и перед: на спицы № 5,5 нитью Phil Madrague набрать 98/104/108/112/116 п. и вязать фантазийным узором. Прибавить с обеих сторон: в каждом 4-м р. 6 x 1 п. и *через 2 р. 1 x 1 п., через 4 р. 1 x 1 п.*, повторить от * до * всего 9 раз/в каждом 4-м р. 9 x 1 п. и *через 2 р. 1 x 1 п., через 4 р. 1 x 1 п.*, повторить от * до * всего 7 раз/в каждом 4-м р. 12 x 1 п. и *через 2 р. 1 x 1 п., через 4 р. 1 x 1 п.*, повторить от * до * всего 5 раз/в каждом 4-м р. 12 x 1 п. и *через 2 р. 1 x 1 п., через 4 р. 1 x

1 п.*, повторить от * до * всего 5 раз/в каждом 4-м р. 15 x 1 п. и *через 2 р. 1 x 1 п., через 4 р. 1 x 1 п.*, повторить от * до * всего 3 раза = 146/150/152/156/158 п. Через 34 см (= 82 р.) от наборного края отметить начало пройм. Через 51/53/53/55/55 см (= 122/128/128/132/132 р.) от наборного края, в 14-м/2-м/2-м/6-м/6-м р. фантазийного узора, закрыть все петли, отметив средние 38/38/38/40/40 п. для выреза горловины и следую-

щие 10 п. с обеих сторон для плечевых швов (= отметки А), а также 14/16/17/18/19 п. с обеих сторон для верхних швов рукавов (= отметки В).

Сборка: выполнить верхние швы рукавов на крайних 14/16/17/18/19 п. с обеих сторон (= отметки В) и плечевые швы на 10 п. с обеих сторон от выреза горловины (= отметки А). Выполнить боковые швы до отметок пройм.

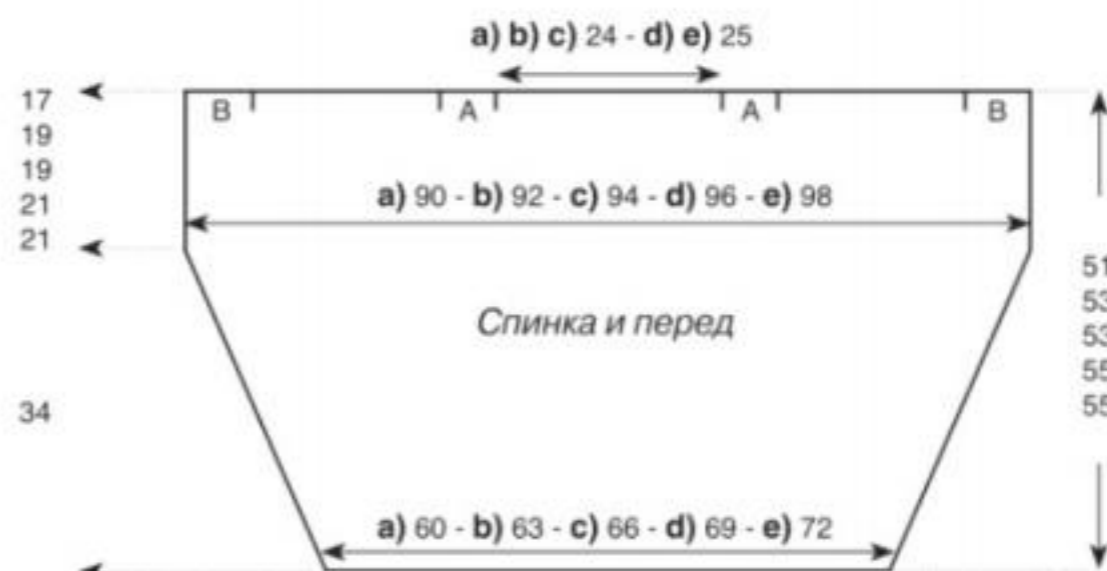



Размер: 46–48, обхват груди 92–96 см

Вам потребуется: 200 г белой пряжи (50% хлопка, 50% вискозы, 100 г/430 м), 100 г белой пряжи с люрексом (90% акрила, 10% метанита, 100 г/1430 м); крючок № 3, 3 пуговицы.

10 п. узором по схеме 3, 36 п. узором по схеме 5, 47 п. узором по схеме 3, 36 п. узором по схеме 5, 10 п. узором по схеме 3. Закончить 1 р. узором по схеме 3.

Рукава: обвязать проймы по кругу 102 ст. б/н и вязать узором по схеме 3. Через 20 р. на сред-

них 28 п. вязать узором по схеме 5, остальные петли вязать узором по схеме 3. Через 30 р. связать 1 р. узором по схеме 3 и закончить работу.

Сборка: края полочек и вырез горловины обвязать узором по схеме 6, при этом на правой

полочке на участке, связанном узором 4, выполнить в 1-м р. 3 навесные петли: связать цепочку из 6 возд. п. и в следующем р. обвязать их 6 ст. б/н. По низу жакета и краям рукавов выполнить обвязку узором по схеме 7. Пришить пуговицы.

Узоры по схемам 1, 2, 3, 4, 5, 6 и 7.

Плотность вязания. Узор по схеме 1: 26 п. и 9,5 р. = 10 x 10 см, узор по схеме 3: 26 п. и 11,5 р. = 10 x 10 см

Вязать двойной нитью: по 1 нити каждой пряжи. Жакет выполнен по технологии реглан сверху вниз.

Описание работы: связать цепочку из 130 возд. п. и вязать следующим образом: 1,5 раппорта узором по схеме 1 (левая полочка), 4 п. по схеме 2 (линия реглана), 2 раппорта узором по схеме 1 (левый рукав), 4 п. по схеме 2 (линия реглана), 3 раппорта узором по схеме 1 (спинка), 4 п. по схеме 2 (линия реглана), 2 раппорта узором по схеме 1 (правый рукав), 4 п. по схеме 2 (линия реглана), 1,5 раппорта узором по схеме 1 (правая полочка). Для реглана прибавить с обеих сторон от линий реглана в каждом р. 13 x 3 п. (включая их в узор по схеме 1). Через 13 р. от начала работы отложить петли рукавов и вязать на петлях полочек и спинки узором по схеме 1, прибавив между ними для пройм по 16 п. = 14 раппортов. Через 9 р. от начала раздельного вязания вязать 3 р. узором по схеме 3, 5 р. узором по схеме 4, 2 р. узором по схеме 3, далее вязать 14 р. следующим образом:

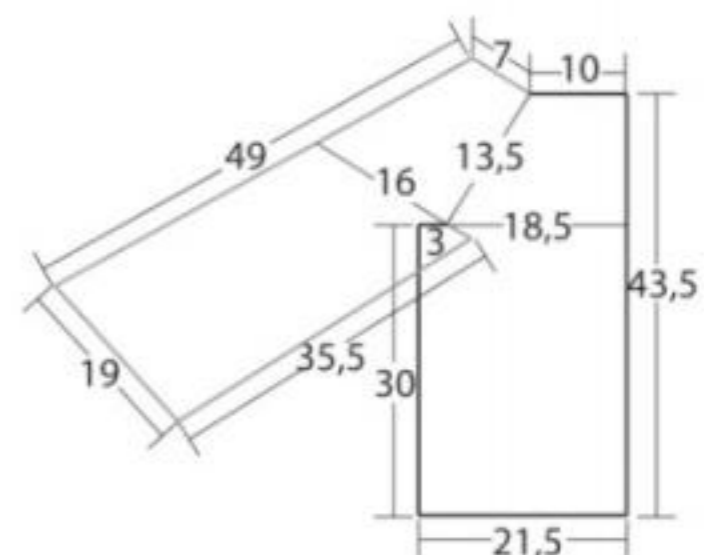
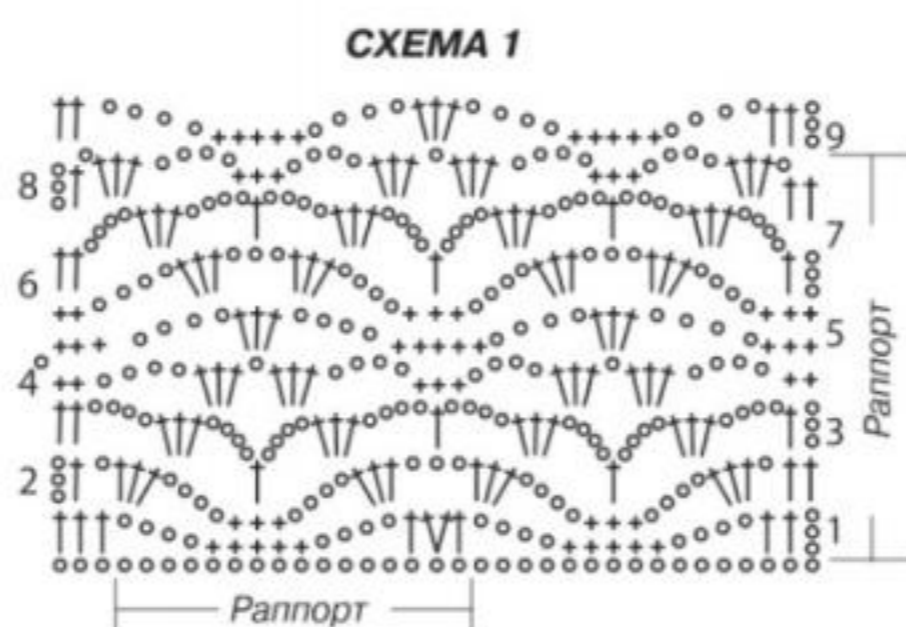

1/2 спинки, полочка и 1/2 рукава

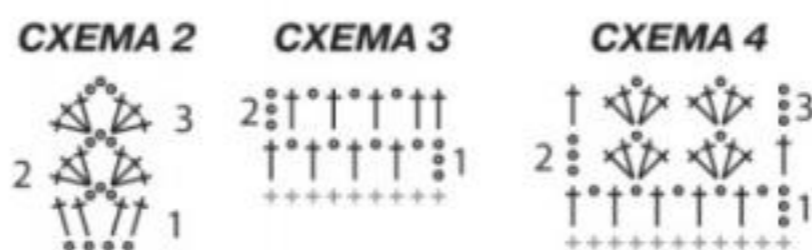

УСЛОВНЫЕ ОБОЗНАЧЕНИЯ

- = 1 возд. п.
- ⊕ = 1 ст. б/н
- ↑ = 1 ст. с/н
- ▽ ▽ ◀ ▶ = 2/3/5 ст. с/н в 1 п. основания
- ⊙ = 1 пико из 3 возд. п.

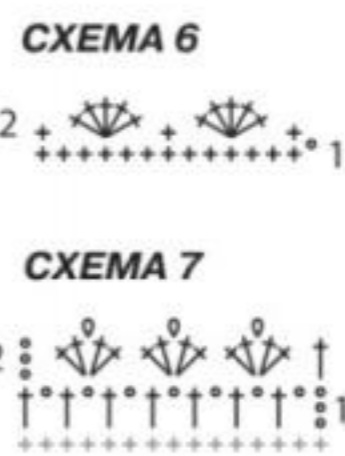
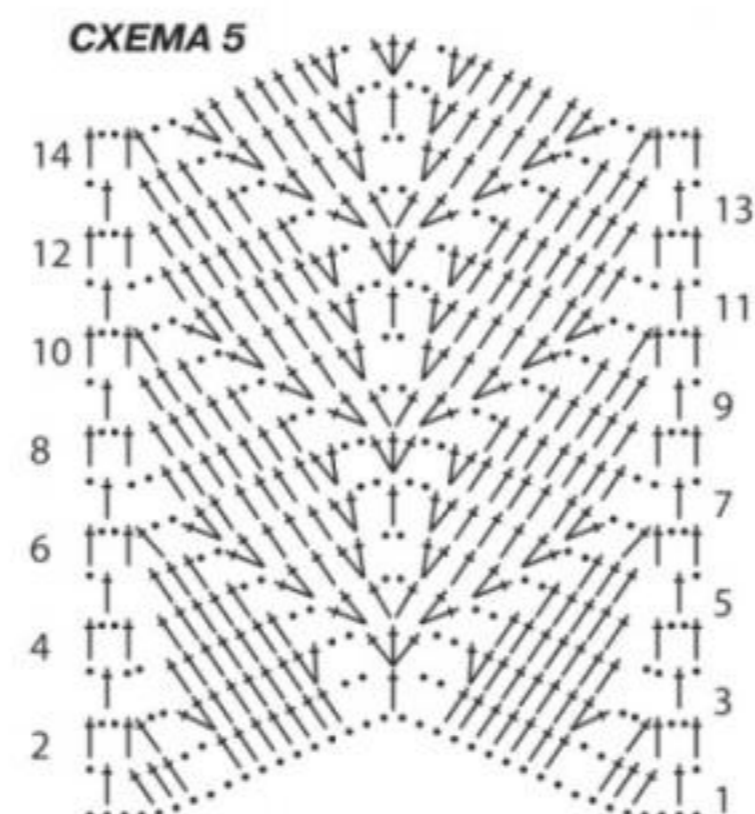

О пряже и узорах

Ввести в работу новый моток пряжи (в том случае, если вязать толстой пряжей) можно следующим способом: немного расплетите волокна нити, чтобы получилось два кончика, и укоротите один конец. Так же поступите с концом второй нити. Теперь соедините и переплетите концы старой и новой нитей, при желании можно ещё прошить их иголкой.



Размер: 46–48, обхват груди 92–96 см

Вам потребуется: 150 г белой, по 50 г розовой и зелёной пряжи (100% хлопка, 50 г/300 м); крючок № 3.

1 ст. с/н в кольцо*, от * до * повторить 5 раз, 2 возд. п. и 1 соедин. ст.; **2-й р.:** в каждую арку из 2 возд. п. связать 1 ст. б/н, 5 ст. с/н, 1 ст. б/н – это первый круг лепестков.

Для 2-го круга лепестков связать 6 цепочек из 3 возд. п., прикрепляя каждую ст. б/н в ст. с/н 1-го р. Для лепестков в каждую арку предыдущего р. связать 1 ст. б/н, 7 ст. с/н, 1 ст. б/н – это 2-й круг лепестков.

Для 3-го круга лепестков связать 6 цепочек из 4 возд. п., прикрепляя каждую ст. б/н в ст. с/н 1-го р. второго круга. Для лепестков в каждую арку пре-

дыдущего р. связать 1 ст. б/н, 9 ст. с/н, 1 ст. б/н – это 3-й круг лепестков.

Плотность вязания. Крючок № 3, узор по схеме 1: 50 ст. и 17 р. = 10 x 10 см

Спинка: связать цепочку из 171 возд. п. + 3 возд. п. подъёма и вязать узором по схеме 1 (17 раппортов). Через 48 р. закончить работу. По наборному ряду связать узор по схеме 2.

Перед: связать цепочку из 191 возд. п. + 3 возд. п. подъёма и вязать узором по схеме 1 (19 раппортов). Через 48 р. в каждом р. оставить с обеих сторон

1 x 1 раппорт и 5 x 1/2 раппорта. Через 51 р. от начала работы оставить средние 6 рапп. и вязать далее отдельно, оставляя по краям выреза 3 x 1 рапп. Через 54 р. от начала работу закончить. По наборному ряду связать узор по схеме 2.

Сборка: выполнить боковые швы. По верху топа выполнить обвязку по схеме 3. Для бретелей связать цепочку из 97 возд. п. + 1 возд. п. подъёма и выполнить узор по схеме 4. Бретели пришить к топу. Розовой пряжей связать розу и зелёной пряжей связать листочки. Розу пришить к топу.

Узоры по схемам 1, 2 и 4.
Обвязка по схеме 3.
Роза: связать цепочку из 4 возд. п., замкнуть в кольцо. **1-й р.:** 3 возд. п. подъёма, *2 возд. п.,

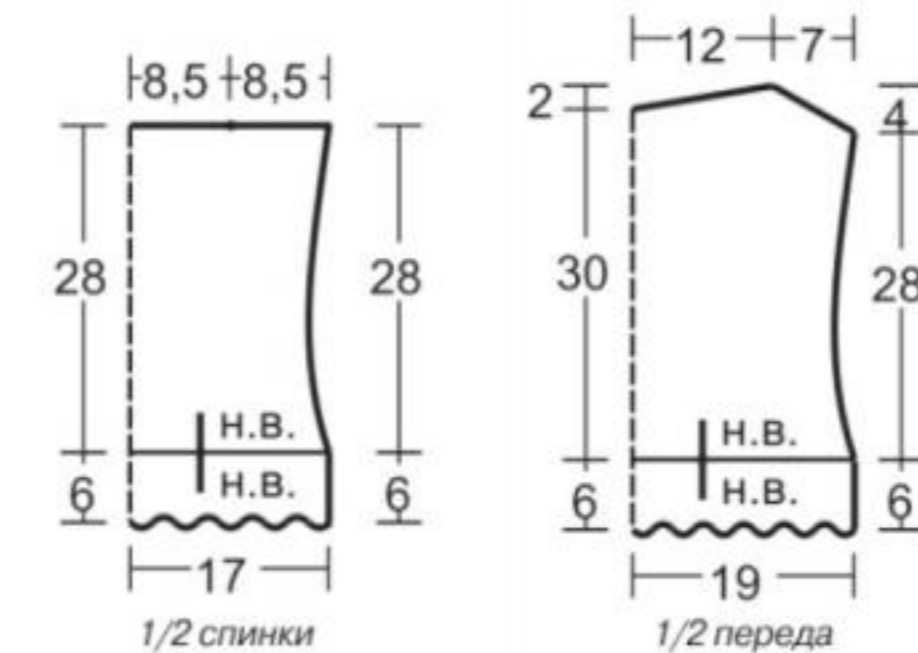
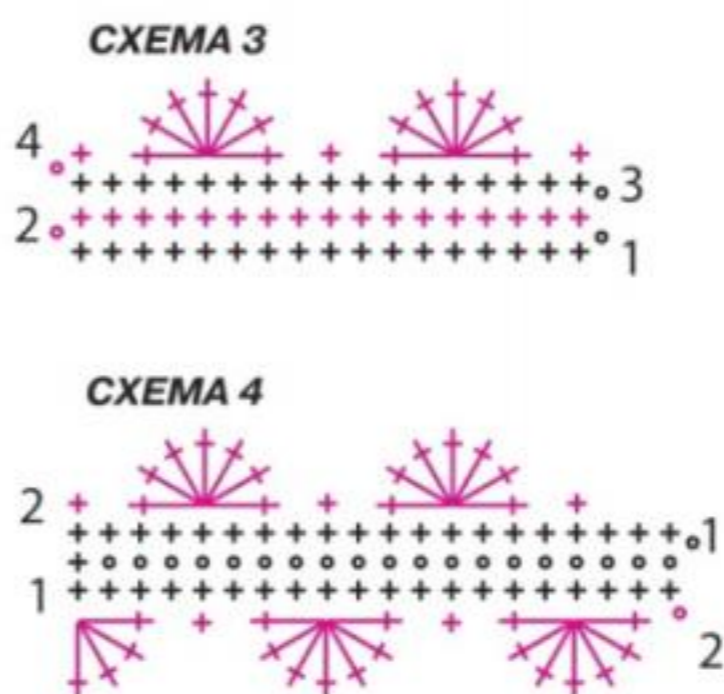
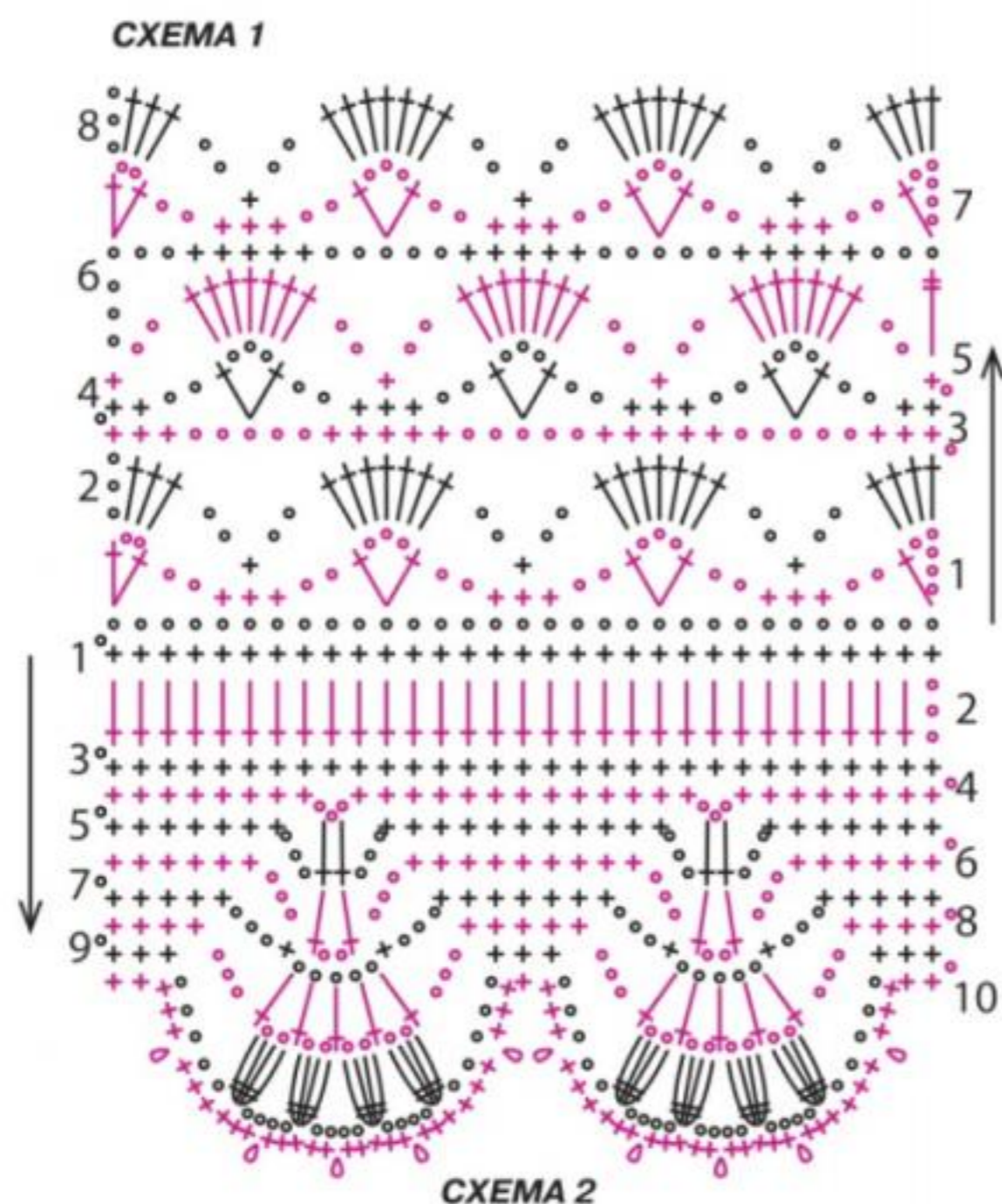

УСЛОВНЫЕ ОБОЗНАЧЕНИЯ

- = 1 возд. п.
- + = 1 ст. б/н
- ↑ = 1 ст. с/н
- ⊥ = 1 ст. с2/н
- ∨ = 2/7 ст. с/н в 1 п. основания
- ⊥ (with 4 dots) = 4 ст. с2/н с одной вершиной
- (with 3 dots) = 1 пико из 3 возд. п.

Чтобы при стирке ваша модель не перекашивалась

Чтобы при стирке ваша модель не перекашивалась, воспользуйтесь следующим советом: точно измерьте детали перед стиркой вдоль и поперёк. После стирки осторожно потяните детали по форме и разложите для высыхания, только не под воздействием прямых солнечных лучей. В качестве основы используйте лучше всего подходящую по цвету хлопчатобумажную ткань. И что очень важно: вязаные вещи нельзя замачивать!



Размер: 38–40, обхват груди 76–80 см

Вам потребуется: 300 г ярко-бирюзовой пряжи (100% хлопка, 100 г/240 м); крючок № 3,5, № 3,25 и № 3,75; маркировочные кольца.

условные боковые швы, продолжить крючком № 3,5 узором по схеме 2. Для сужения полотна убавить по линиям условных боковых швов в каждом р. 4 x 1 ст. Через 11 р. узором по схеме 2 закончить работу. Для верха туники по наборной цепочке крючком № 3,25 связать 1 р. ст.

б/н, провязывая в каждую арку из 5 возд. п. по 5 ст. б/н. Затем по кругу вязать узором по схеме 2, выполняя со 2-го по 10-й р. Отметить на передке средние 24 ст. и с обеих сторон от них вязать бретели из 14 ст. с/н. Для каждой бретели в 1-м р. провязать вместе: 3 ст. с/н со стороны

выреза горловины и 2 ст. с/н со стороны проймы. Во 2-м и 3-м р. провязать вместе по 2 ст. с/н с обеих сторон. Связать ещё 24 р. ст. с/н и закончить работу. Вторую бретель связать симметрично. Бретели пришить на спинке с изнаночной стороны.

Столбики без накида: каждый ряд начинать с 1 возд. п. подъёма вместо 1-го ст. б/н, круг. р. заканчивать 1 соедин. ст. в возд. п. подъёма.

Столбики с накидом: каждый ряд начинать с 3 возд. п. подъёма вместо 1-го ст. с/н, круг. р. заканчивать 1 соедин. ст. в верхнюю возд. п. подъёма.

Узоры по схемам 1 и 2.

Плотность вязания. Крючок № 3,25, ст. с/н: 17 ст. и 11,5 р. = 10 x 10 см

Описание работы: крючком № 3,25 связать цепочку из 144 возд. п., замкнуть её в кольцо и вязать по кругу узором по схеме 1. Через 10 р. от начала работы продолжить крючком № 3,5, связать ещё 10 р., при этом между группами из верев вместо 2 возд. п. вязать 3 возд. п. Продолжить работу крючком № 3,75, связать ещё 9 р. и закончить 14-м р. узора по схеме 1. Отметить маркерами



УСЛОВНЫЕ ОБОЗНАЧЕНИЯ

- = 1 возд. п.
- ⊕ = 1 ст. б/н
- ⊥ = 1 ст. с/н
- ↘ ↙ = 2/3 ст. с/н в 1 п. основания
- ⊥ = 1 ст. с2/н
- ↘ ↙ ↘ ↙ = 2/7 ст. с2/н в 1 п. основания

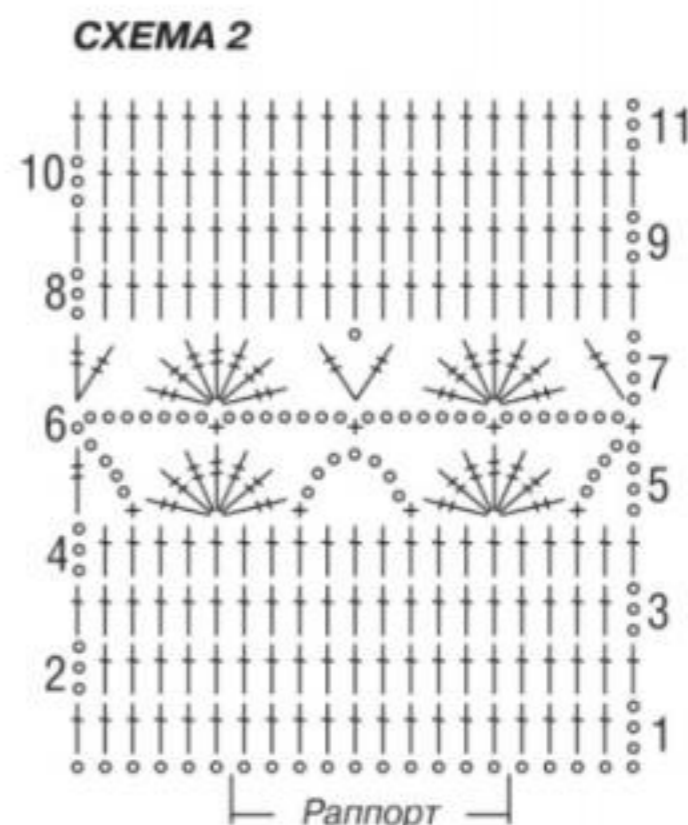
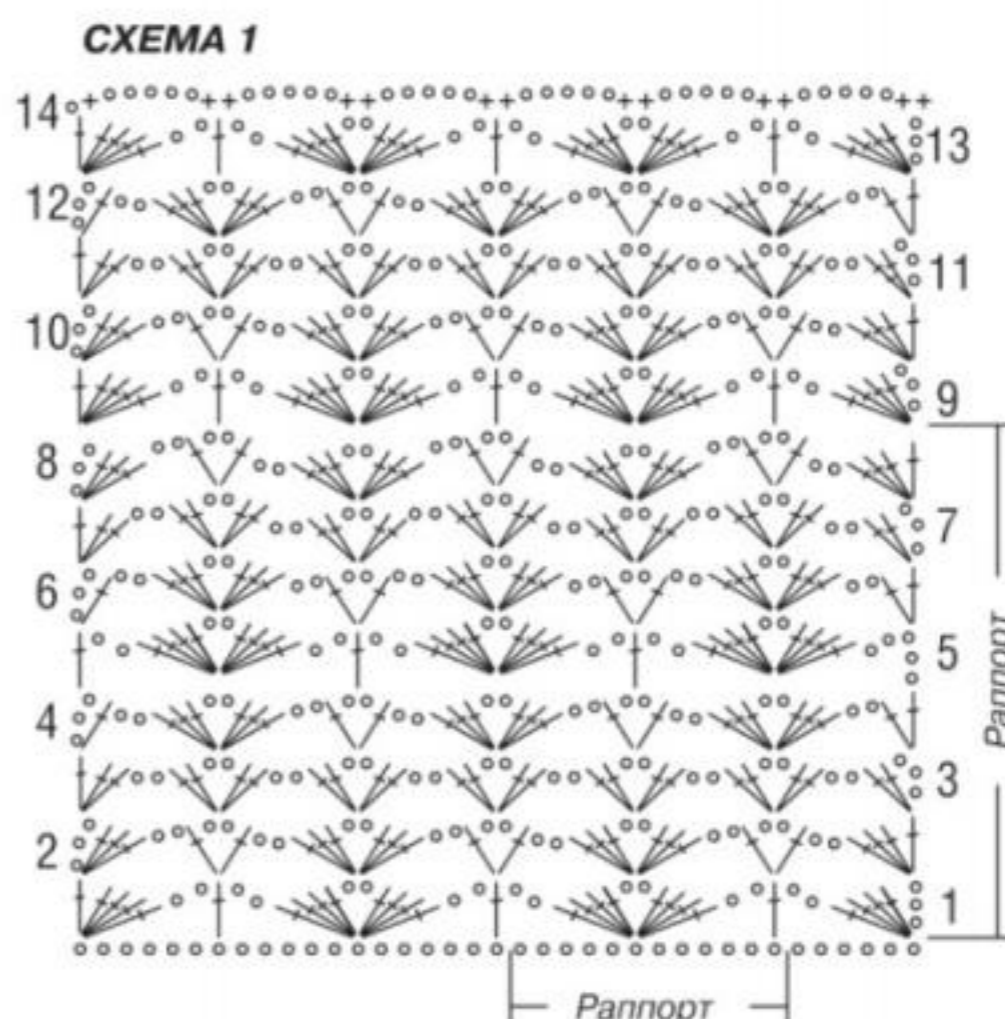

Термин «Нет петли»

Термин «Нет петли» употребляется в том случае, когда число петель меняется от ряда к ряду вследствие убавлений и прибавлений в процессе вывязывания узора. При чтении схемы следует, пропуская квадратики с обозначением «Нет петли», переходить к выполнению следующего элемента.



Размер: 42–44, обхват груди 84–88 см

Вам потребуется: 200 г белой пряжи Alpina Holly (100% мерсеризованного хлопка, 50 г/200 м); крючок № 2,5.

Квадратный мотив по схеме 1
Обвязка по схеме 2

Столбики без накида: каждый ряд начинать с 1 возд. п. подъёма вместо 1-го ст. б/н, круг. р. заканчивать 1 соед. ст. в возд. п. подъёма.

Арки из 5 возд. п.:

1-й р.: вязать цепочки из 5 возд. п. и прикреплять их ст. б/н в каждый 3-й ст. предыдущего р.;

2-й р.: вязать, чередуя цепочки из 5 возд. п. и 1 ст. б/н в арку предыдущего ряда. Повторять 2-й р.

Спинка: связать цепочку из 7 возд. п., замкнуть в круг и связать квадратный мотив по схеме 1. Затем обвязать его арками по кругу, вывязывая вырез горловины и проймы.

Перед: вязать, как спинку, но с более глубоким вырезом горловины (см. выкройку).

Сборка: выполнить плечевые и боковые швы. Выполнить по низу топа обвязку по кругу по схеме 2. Обвязать вырез горловины и края пройм 1 р. ст. б/н.

СХЕМА 1



СХЕМА 2



УСЛОВНЫЕ ОБОЗНАЧЕНИЯ

- = 1 возд. п.
- ~ = 1 соед. ст.
- + = 1 ст. б/н
- ↑ = 1 ст. с/н
- ∨ = 2 ст. б/н в 1 п. основания
- ⋈ = 4 ст. с/н с 1 вершиной
- ⋈ = 4 ст. с2/н с 1 вершиной
- ⋈ = 1 пышный ст. (из 3 ст. с2/н с 1 основанием и вершиной)

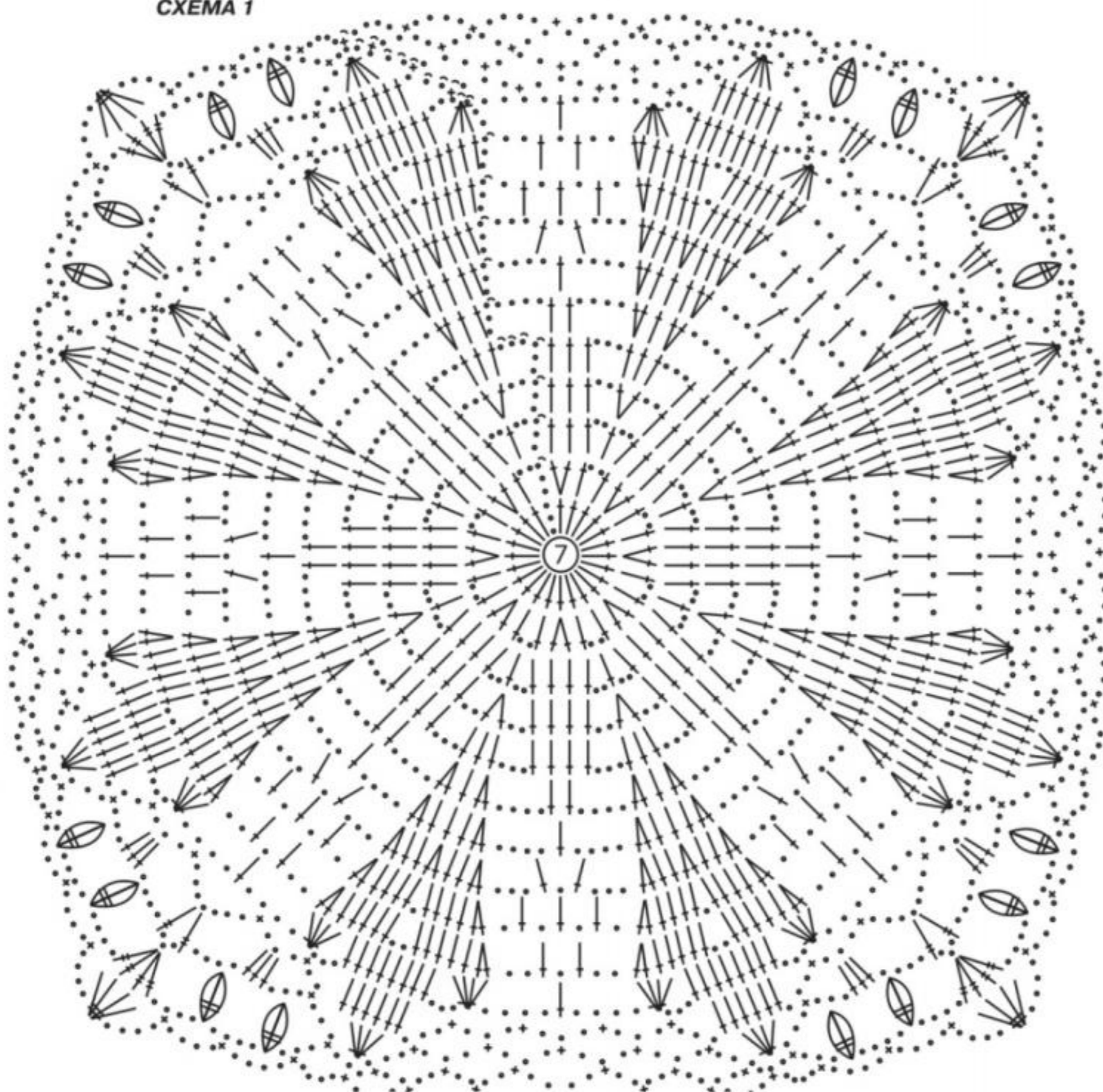
Предлагаем вашему
вниманию новый каталог:



ПОДАРОЧНОЕ
ИЗДАНИЕ!



**«ВЯЗАНИЕ - ВАШЕ ХОББИ. КАТАЛОГ» №03/2018
«МОДНОЕ ВЯЗАНИЕ» –**

это уникальное подарочное издание, на страницах которого вы найдёте лучшие модели от французских, испанских и других европейских дизайнеров трикотажа.

На этот раз главная тема нашего каталога – отдых. Встретить весну в Париже, погулять летом по берегу моря, покататься всей семьёй на лыжах зимой, съездить с друзьями осенью за город – мы поможем создать стильный гардероб для любого времени года. А ещё расскажем о трендах Высокой моды, популярных цветах, фасонах, узорах и т.д. На страницах каталога представлены не только женские, но и мужские, и детские модели, аксессуары и многое другое. Вязать – это модно!

Уже в продаже!

Вязание с удовольствием каждый день!



Модели от российских и зарубежных дизайнеров



Для заботливых мам и бабушек



100 модных страниц. Идеальный гардероб на все случаи жизни



Вязать - это модно!



Вы всегда можете
купить свежие
и архивные номера
журналов на Konliga.biz

